



Generalitat de Catalunya  
Departament d'Empresa i Coneixement  
**Direcció General d'Energia, Seguretat  
Industrial i Seguretat Minera**

Sub-direcció General de Seguretat Industrial  
Servei d'Automòbils, Metrologia i Productes  
Secció de Metrologia

**José Luís García Sanz**  
**RENAULT ESPAÑA COMERCIAL, S.A.**  
Carretera de Madrid, km 185  
47008 VALLADOLID  
(Valladolid)

**ASUNTO:** Preinstalación de aparatos taxímetros en vehículos automóviles.  
Marca RENAULT, gama MEGANE SPORT TOURER, tipo RFB.

Vista su entrada de documentos, de 4 de junio de 2019, les comunicamos que no vemos ningún inconveniente en que se lleve a cabo el sistema de preinstalación de aparatos taxímetros con señal analógica en los vehículos marca RENAULT, gama MEGANE SPORT TOURER, tipo RFB, con cualquier tipo de motorización y caja de cambios.

Según consta en la documentación aportada, estos vehículos tomarán la señal taquimétrica del cable 47F que se localiza en la vía 3 del conector 1094 (ABS/ESP) localizado en la parte delantera derecha del compartimiento motor.

La entidad RENAULT ESPAÑA COMERCIAL, S.A., deberá facilitar el esquema de preinstalación de aparatos taxímetros en los concesionarios oficiales RENAULT, y facilitará el esquema de preinstalación para el conexionado de los aparatos taxímetros a las entidades reparadoras – instaladoras de aparatos taxímetros.

Les informamos que nuestro Servicio facilitará una copia del esquema a los responsables técnicos de las entidades de inspección técnica de vehículos, como Organismos autorizados de Verificación Metrológica de aparatos taxímetros.

Atentamente,

Esteve Aguilar Ramos

Jefe del Servicio de Automóviles, Metrología y Productos

**Anexo:** Memoria descriptiva de la preinstalación de aparatos taxímetros de los vehículos marca RENAULT, gama MEGANE SPORT TOURER, tipo RFB.

Carrer Pamplona, 113  
08018 Barcelona  
Teléfono 93 553 80 36  
Telefax 93 552 41 99

GENERALITAT DE CATALUNYA



Doc. original signat per:  
Esteve Aguilar Ramos  
17/06/2019

Document electrònic garantit amb signatura electrònica. Podeu verificar la integritat  
d'aquest document a l'adreça web [csv.gencat.cat](http://csv.gencat.cat)

Original electrònic / Còpia autèntica

CODI SEGUR DE VERIFICACIÓ



0LX6CQECCJDVL9C0QFLYGMH8Q4YNLT0P

Data creació còpia:  
17/06/2019 09:11:33  
Data caducitat còpia:  
17/06/2022 00:00:00  
Pàgina 1 de 49

<b>GROUPE RENAULT</b>	PROTOCOLO DE INSTALACIÓN DE TAXÍMETROS Tipo: <b>RFB</b> MODELO: <b>MEGANE SPORT TOURER (IV)</b>	Rev. 00
-----------------------	---	---------

**PROTOCOLO DE INSTALACIÓN DE TAXIMETROS**

**VEHÍCULO: RENAULT MEGANE SPORT TOURER (IV)**

Modelos:

<i>Tipo</i>	<i>Modelo</i>	<i>Variante / Versión</i>	<i>Motor</i>	<i>Combustible</i>	<i>Potencia</i>	<i>Cambio</i>	<i>Parte fija Nº VIN</i>
RFB	MEGANE SPORT TOURER	K?? / ????????????	Todos	Todos	Todos	Todos	VF1RFBK

Fdo: José Luis García Sanz  
Responsable de Homologaciones  
RENAULT ESPAÑA COMERCIAL, S.A.

Rev. 00 - Abril 2019



Doc.original signat per:  
Esteve Aguilar Ramos  
17/06/2019

Document electrònic garantit amb signatura electrònica. Podeu verificar la integritat d'aquest document a l'adreça web [csv.gencat.cat](http://csv.gencat.cat)

Original electrònic / Còpia autèntica

CODI SEGUR DE VERIFICACIÓ



0LX6CQECCJDVL9C0QFLYGMH8Q4YNLT0P

Data creació còpia:  
17/06/2019 09:11:33  
Data caducitat còpia:  
17/06/2022 00:00:00  
Pàgina 2 de 49

**GROUPE RENAULT**

PROTOCOLO DE INSTALACIÓN DE TAXÍMETROS

Tipo: RFB

MODELO: MEGANE SPORT TOURER (IV)

Rev. 00

1/6

## ÍNDICE

1.	OBJETO DEL ESTUDIO	2
2.	CARACTERÍSTICAS DEL VEHÍCULO	2
3.	PREINSTALACIÓN DEL CONCESIONARIO	2
3.1	ELEMENTOS UTILIZADOS	2
3.1.1	MANGUERA BLINDADA DE SEÑAL	2
3.1.2	PRECINTOS	3
3.2	TOMA DE SEÑAL	4
3.3	TOMA DE ALIMENTACIÓN	4
4.	INSTALACIÓN DE LOS TALLERES AUTORIZADOS	5
4.1	CAJA ADAPTADORA DE SEÑAL	5
4.2	TAXÍMETROS	5
4.3	IMPRESORAS	5
4.4	MÓDULO TARIFARIO	6
4.5	ACCESORIOS	6
4.5.1	MÓDULO DE EMERGENCIAS	6
4.5.2	EMISORA DE RADIO	6

ANEXO A: PREINSTALACIÓN DEL CONCESIONARIO

ANEXO B: PROTOCOLO INSTALADOR TAXÍMETRO

Rev. 00 - Abril 2019



Doc. original signat per:  
Esteve Aguilar Ramos  
17/06/2019

Document electrònic garantit amb signatura electrònica. Podeu verificar la integritat  
d'aquest document a l'adreça web [csv.gencat.cat](http://csv.gencat.cat)

Original electrònic / Còpia autèntica

CODI SEGUR DE VERIFICACIÓ



0LX6CQECCJDVL9C0QFLYGMH8Q4YNLT0P

Data creació còpia:  
17/06/2019 09:11:33  
Data caducitat còpia:  
17/06/2022 00:00:00  
Pàgina 3 de 49

<b>GROUPE RENAULT</b>	PROTOCOLO DE INSTALACIÓN DE TAXÍMETROS Tipo: <b>RFB</b> MODELO: <b>MEGANE SPORT TOURER (IV)</b>	Rev. 00 2/6
-----------------------	---	----------------

1. **OBJETO DEL ESTUDIO**

El presente informe técnico define la preinstalación de taxímetros del fabricante **RENAULT** y las directrices de la instalación de los taxímetros por los talleres autorizados para el vehículo **RENAULT SCENIC (Fase IV)**.

El fabricante se responsabiliza de preparar la toma de señal de velocidad y la toma de alimentación eléctrica de corriente continua 12 V para la posterior instalación del montaje de los componentes que configuran el taxímetro y sus accesorios (caja adaptadora de señal, taxímetro, módulo tarifario etc.).

En el Anexo A se definen todos los pasos necesarios para la preinstalación por parte del taller oficial de Renault.

En el Anexo B se define el emplazamiento previsto y el conexionado de los componentes propios de un taxi de acuerdo con las indicaciones del fabricante del vehículo, teniendo que ser observadas siempre las prescripciones establecidas por el Reglamento General de Vehículos (RD2822/1998), y en particular, cuando aplique, de los Reglamentos CEPE/ONU nº10, CEPE/ONU nº21, CEPE/ONU nº46 y Directiva 77/646/CEE y o Reglamento CEPE/ONU nº125.

2. **CARACTERÍSTICAS DEL VEHÍCULO**

Los vehículos cubiertos por el presente protocolo son los vehículos marca **RENAULT**, con denominación comercial **MEGANE SPORT TOURER**, tipo **RFB**, y contraseña de homologación **e2\*2007/46\*0546**.

3. **PREINSTALACIÓN DEL CONCESIONARIO**

El concesionario debe realizar la preparación de la toma de señal con su correspondiente precintado y la toma de alimentación.

A continuación, se detallan los elementos necesarios para dicha preinstalación y se describe a modo general cómo extraer la señal y la alimentación, así como su precintado.

3.1 **ELEMENTOS UTILIZADOS**

3.1.1 **Manguera blindada de señal**

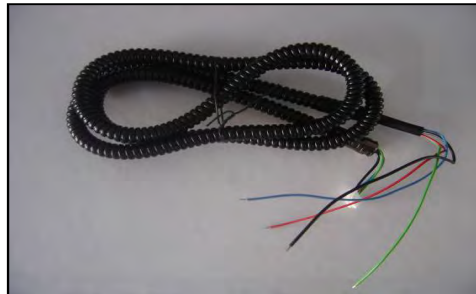

Rev. 00 - Abril 2019



Doc.original signat per:  
Esteve Aguilar Ramos  
17/06/2019

Document electrònic garantit amb signatura electrònica. Podeu verificar la integritat d'aquest document a l'adreça web [csv.gencat.cat](http://csv.gencat.cat)

Original electrònic / Còpia autèntica

CODI SEGUR DE VERIFICACIÓ



0LX6CQECCJDVL9C0QFLYGMH8Q4YNLT0P

Data creació còpia:  
17/06/2019 09:11:33  
Data caducitat còpia:  
17/06/2022 00:00:00  
Pàgina 4 de 49

<b>GROUPE RENAULT</b>	PROTOCOLO DE INSTALACIÓN DE TAXÍMETROS	Rev. 00
	Tipo: <b>RFB</b> MODELO: <b>MEGANE SPORT TOURER (IV)</b>	3/6

PIN	COLOR	FUNCIÓN
1	Verde	Señal
2	Rojo	Positivo
3	Azul ó blanco	Oscilador
4	Negro ó marrón	Masa

La manguera lleva en su interior lleva 4 cables: rojo, azul o blanco, verde y negro o marrón de sección 0,25 mm. Para las instalaciones en vehículos de la marca **DACIA**, sólo se utiliza el **cable verde** que es el de señal, para la caja adaptadora.

Manguera blindada con casquillos remachados para caja adaptadora de impulsos de taxímetros de aproximadamente 2 m. de largo. Alambre corrugado de 8 mm de diámetro, distancia entre máximos de hélice inferior a 3 mm, resistencia a la tracción 3.200 kg/cm.

El material de la manguera es de VINPLAST TM10 VINKE con recubrimiento de plástico. El terminal para funda es de material F-811 acabado pavonado.

### 3.1.2 Precintos



El precinto a instalar por los concesionarios será del tipo Roto-Tool / Roto-Seal, con las siguientes características:

Numeración: CONCESIONARIO XXXXXXXX, donde XXXXXXXX es un número correlativo.

Cada marca de taxímetro utilizará a su vez este tipo de precintos con la denominación correspondiente a cada marca.

El precinto se situará en una zona de fácil acceso y visibilidad de cara a futuras inspecciones en la ITV.

**Todos los precintos deben de cumplir los requisitos establecidos en el Anexo III del Real Decreto 244/2016, de 3 de junio, por el que se desarrolla la Ley 32/2014, de 22 de diciembre, de Metrología.**

Rev. 00 - Abril 2019



Doc.original signat per:  
Esteve Aguilar Ramos  
17/06/2019

Document electrònic garantit amb signatura electrònica. Podeu verificar la integritat d'aquest document a l'adreça web csv.gencat.cat

Original electrònic / Còpia autèntica

CODI SEGUR DE VERIFICACIÓ



0LX6CQECCJDVL9C0QFLYGMH8Q4YNLT0P

Data creació còpia:  
17/06/2019 09:11:33  
Data caducitat còpia:  
17/06/2022 00:00:00  
Pàgina 5 de 49

<b>GROUPE RENAULT</b>	PROTOCOLO DE INSTALACIÓN DE TAXÍMETROS	Rev. 00
	Tipo: <b>RFB</b> MODELO: <b>MEGANE SPORT TOURER (IV)</b>	4/6

**3.2 TOMA DE SEÑAL**

Punto de toma de la señal:

*Se realizará sobre el cable (código de unión 47F), que se localiza en la vía 3 del conector 1094 (ABS/ESP).*

*Los datos de la señal (analógica) se corresponden con la velocidad de las ruedas del eje delantero (motriz) del vehículo.*

Cableado de toma de señal a la caja adaptadora de señal y conexiones:

*La señal se transmite mediante cable corrugado con 4 cables, donde se utilizará **únicamente el cable verde**.*

*El terminal con el cable con la señal se dejará disponible sobre la caja de fusibles, donde se conectará posteriormente a la caja adaptadora.*

Precinto de la toma de señal:

*Se precintará la tapa de la consola central del salpicadero*

Para más detalle, ver apartados 1, 2 y 3 del Anexo A y certificado de señal adjunto.

**3.3 TOMA DE ALIMENTACIÓN**

La alimentación se obtendrá directamente de los bornes de la batería.

La señal de alimentación es de corriente continua y de valor 12 V.

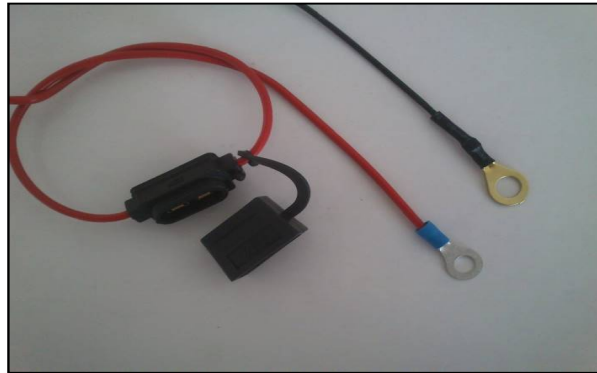

Para la toma de alimentación se utilizará dos cables estándar (color rojo y negro) de sección 1,5 mm, del tipo que se muestra:



Ambos cables irán enfundados en un cable de material plástico autoextinguible.

En el apartado 2 del Anexo B se detalla dicha toma de alimentación.

Rev. 00 - Abril 2019

	Doc.original signat per: Esteve Aguilar Ramos 17/06/2019	Document electrònic garantit amb signatura electrònica. Podeu verificar la integritat d'aquest document a l'adreça web csv.gencat.cat	Data creació còpia: 17/06/2019 09:11:33 Data caducitat còpia: 17/06/2022 00:00:00 Pàgina 6 de 49
	Original electrònic / Còpia autèntica CODI SEGUR DE VERIFICACIÓ  0LX6CQECCJDVL9C0QFLYGMH8Q4YNLT0P		

<b>GROUPE RENAULT</b>	PROTOCOLO DE INSTALACIÓN DE TAXÍMETROS	Rev. 00
	Tipo: RFB MODELO: MEGANE SPORT TOURER (IV)	5/6

4. **INSTALACIÓN DE LOS TALLERES AUTORIZADOS**

4.1 **CAJA ADAPTADORA DE SEÑAL**

La caja adaptadora de señal irá situada en la caja de fusibles, cercana al volante en el lado del conductor.

4.2 **TAXÍMETROS**

Son aptos para instalarse taxímetros de retrovisor, excluyéndose los taxímetros de consola en salpicadero, debido a la forma constructiva del mismo. Todos ellos pueden disponer de periféricos en caso de no llevarlos integrados, tales como impresoras, lector de tarjetas de crédito, etc.

A continuación, se detalla a modo de ejemplo diferentes tipos de taxímetros instalables.

- **Taxímetros de tablero sin impresora integrada:**



**Taxímetro de tablero simple.** Éste incluye únicamente el monitor. Deben disponer y ser compatibles con impresoras periféricas.

**Taxímetro de tablero con monitor y terminal punto de venta en un solo módulo.** Éstos deben disponer y ser compatibles con impresoras periféricas.

- **Taxímetros de tablero con impresora integrada:**



**Taxímetro de tablero con monitor, impresora y terminal punto de venta en un solo módulo.**

**Taxímetro de tablero con monitor e impresora en un solo módulo.**

Rev. 00 - Abril 2019



Doc.original signat per:  
Esteve Aguilar Ramos  
17/06/2019

Document electrònic garantit amb signatura electrònica. Podeu verificar la integritat d'aquest document a l'adreça web csv.gencat.cat

Original electrònic / Còpia autèntica

CODI SEGUR DE VERIFICACIÓ



0LX6CQECCJDVL9C0QFLYGMH8Q4YNLTOP

Data creació còpia:  
17/06/2019 09:11:33  
Data caducitat còpia:  
17/06/2022 00:00:00  
Pàgina 7 de 49

<b>GROUPE RENAULT</b>	PROTOCOLO DE INSTALACIÓN DE TAXÍMETROS	Rev. 00
	Tipo: <b>RFB</b> MODELO: <b>MEGANE SPORT TOURER (IV)</b>	6/6



**Taxímetro de tablero con monitor, impresora y terminal punto de venta** en un solo módulo. Este tipo de taxímetro incluye otro **módulo** que corresponde al de **emergencias** y en el que se integra la caja adaptadora de señal.

- **Taxímetros de espejo**



**Taxímetro de espejo completamente integrado en el interior del espejo retrovisor original del vehículo.** Éstos deben disponer y ser compatibles con impresoras periféricas.



**Taxímetro de espejo superpuesto al espejo original del vehículo.** Éstos deben disponer y ser compatibles con impresoras periféricas.

Todos ellos tendrán que cumplir con la siguiente reglamentación:

- **Directiva 95/54/CE** de la Comisión de 31 de octubre de 1995, en su enmienda 2004/104/CE o superior, por la que se adapta al progreso técnico la Directiva 72/245/CEE del Consejo relativa a la aproximación de las legislaciones de los Estados miembros sobre la supresión de parásitos radioeléctricos producidos por los motores de encendido con los que están equipados los vehículos a motor y por la que se modifica la Directiva 70/156/CEE del Consejo relativa a la aproximación de las legislaciones de los Estados miembros sobre la homologación de los vehículos a motor y de sus remolques.
- **Orden ITC/3709/2006**, de 22 de noviembre, por la que se regula el control metrológico del Estado sobre los aparatos taxímetros.

Además, deberán de cumplir con las prescripciones técnicas dispuestas en el Reglamento ECE R21, en lo relativo al acondicionamiento interior de los vehículos automóviles.

#### 4.3 IMPRESORAS

Para los taxímetros que no dispongan de impresora integrada, ésta irá dispuesta en el extremo izquierdo delantero del interior del habitáculo (ver apartado 5.2 del Anexo B).

Deberá cumplir con lo indicado en la **Directiva 95/54/CE** de la Comisión de 31 de octubre de 1995, en su enmienda 2004/104/CE o superior, por la que se adapta al progreso técnico la Directiva 72/245/CEE del Consejo relativa a la aproximación de las legislaciones de los Estados miembros sobre la supresión de parásitos radioeléctricos producidos por los motores de encendido con los que están equipados los vehículos a motor y por la que se modifica la Directiva 70/156/CEE del Consejo relativa a la aproximación de las legislaciones de los Estados miembros sobre la homologación de los vehículos a motor y de sus remolques.

Rev. 00 - Abril 2019



Doc.original signat per:  
Esteve Aguilar Ramos  
17/06/2019

Document electrònic garantit amb signatura electrònica. Podeu verificar la integritat d'aquest document a l'adreça web csv.gencat.cat

Original electrònic / Còpia autèntica

CODI SEGUR DE VERIFICACIÓ



0LX6CQECCJDVL9C0QFLYGMH8Q4YNLT0P

Data creació còpia:  
17/06/2019 09:11:33  
Data caducitat còpia:  
17/06/2022 00:00:00  
Pàgina 8 de 49



<b>GROUPE RENAULT</b>	PROTOCOLO DE INSTALACIÓN DE TAXÍMETROS Tipo: <b>RFB</b> MODELO: <b>MEGANE SPORT TOURER (IV)</b>	Rev. 00 7/6
-----------------------	---	----------------

**4.4 MÓDULO TARIFARIO**

La ubicación del módulo tarifario y su sistema de fijación dependerá de las prescripciones de la Comunidad Autónoma donde se vaya a prestar servicio de taxi. Las ubicaciones inicialmente previstas son atornillado y centrado sobre el eje longitudinal del vehículo, a una distancia de 370 mm del parabrisas, o mediante placa imantada desplazado a la derecha a unos 200 mm del eje longitudinal del vehículo y a la misma distancia del parabrisas del caso anterior.

En caso de centrado y atornillado, el cable de alimentación del módulo discurrirá por el interior del montante lateral izquierdo del parabrisas hasta la caja adaptadora de señal. En caso de lateral e imantado, se pasará por el vierteaguas del marco lateral derecho del parabrisas hasta la caja de adaptación de señal.

Todos los módulos instalados deberán cumplir la **Directiva 95/54/CE** de la Comisión de 31 de octubre de 1995, en su enmienda 2004/104/CE o superior, por la que se adapta al progreso técnico la Directiva 72/245/CEE del Consejo relativa a la aproximación de las legislaciones de los Estados miembros sobre la supresión de parásitos radioeléctricos producidos por los motores de encendido con los que están equipados los vehículos a motor y por la que se modifica la Directiva 70/156/CEE del Consejo relativa a la aproximación de las legislaciones de los Estados miembros sobre la homologación de los vehículos a motor y de sus remolques.

Para más detalle, ver Anexo B.

**4.5 ACCESORIOS**

**4.5.1 Módulo de emergencias**

El módulo de emergencias en su caso irá situado en la guantera, frente al asiento del pasajero (ver Anexo B)

**4.5.2 Emisora de radio**

La emisora de radio en su caso irá situada junto a la zona central inferior del salpicadero.

Rev. 00 - Abril 2019



Doc. original signat per:  
Esteve Aguilar Ramos  
17/06/2019

Document electrònic garantit amb signatura electrònica. Podeu verificar la integritat d'aquest document a l'adreça web [csv.gencat.cat](http://csv.gencat.cat)

Original electrònic / Còpia autèntica

CODI SEGUR DE VERIFICACIÓ



0LX6CQECCJDVL9C0QFLYGMH8Q4YNLT0P

Data creació còpia:  
17/06/2019 09:11:33  
Data caducitat còpia:  
17/06/2022 00:00:00  
Pàgina 9 de 49

**GROUPE RENAULT**

PROTOCOLO DE INSTALACIÓN DE TAXÍMETROS  
Tipo: **RFB**  
MODELO: **MEGANE SPORT TOURER (IV)**

ANEXO A  
Rev. 00  
1/6

**ANEXO A:**  
**PREINSTALACIÓN DEL CONCESIONARIO**

Rev. 00 - Abril 2019



Doc.original signat per:  
Esteve Aguilar Ramos  
17/06/2019

Document electrònic garantit amb signatura electrònica. Podeu verificar la integritat  
d'aquest document a l'adreça web [csv.gencat.cat](http://csv.gencat.cat)

Original electrònic / Còpia autèntica

**CODI SEGUR DE VERIFICACIÓ**



0LX6CQECCJDVL9C0QFLYGMH8Q4YNLT0P

Data creació còpia:  
17/06/2019 09:11:33  
Data caducitat còpia:  
17/06/2022 00:00:00  
Pàgina 10 de 49

<b>GROUPE RENAULT</b>	PROTOCOLO DE INSTALACIÓN DE TAXÍMETROS	ANEXO A
	Tipo: RFB MODELO: MEGANE SPORT TOURER (IV)	Rev. 00 2/6

**A. PREINSTALACIÓN DEL CONCESIONARIO**

**1. EMPLAZAMIENTO DE LOS ELEMENTOS SUJETOS A INTERVENCIÓN**

La señal de velocidad (analógica) se tomará en conector 1094 (módulo ABS/ESP) sobre el cable (código de unión 47F) localizado en la vía nº 3 de dicho conector.

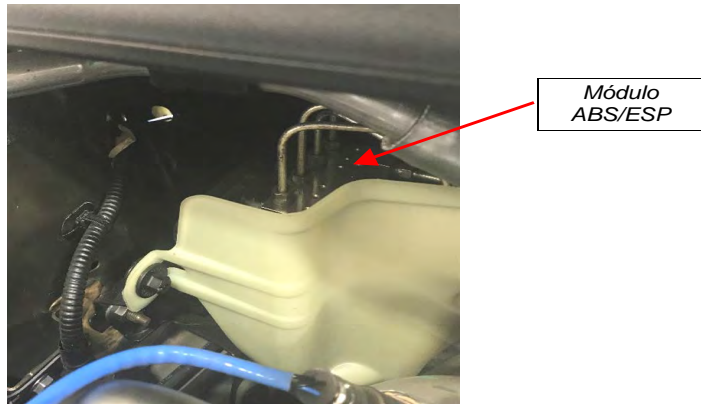

**Fig. 1.1.** Vista de la ubicación del módulo ABS/ESP en el compartimento motor

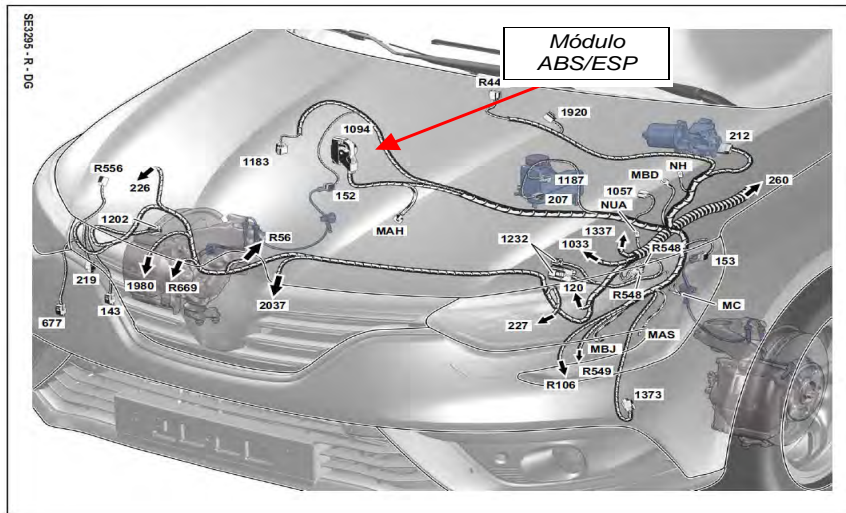

**Fig. 1.2.** Esquema general de conectores

Rev. 00 - Abril 2019



Doc. original signat per:  
Esteve Aguilar Ramos  
17/06/2019

Document electrònic garantit amb signatura electrònica. Podeu verificar la integritat d'aquest document a l'adreça web csv.gencat.cat

Original electrònic / Còpia autèntica

CODI SEGUR DE VERIFICACIÓ



0LX6CQECCJDVL9C0QFLYGMH8Q4YNLT0P

Data creació còpia:  
17/06/2019 09:11:33  
Data caducitat còpia:  
17/06/2022 00:00:00  
Pàgina 11 de 49

**GROUPE RENAULT**

PROTOCOLO DE INSTALACIÓN DE TAXÍMETROS  
Tipo: **RFB**  
MODELO: **MEGANE SPORT TOURER (IV)**

ANEXO A  
Rev. 00  
3/6



Fig. 1.3. Detalle conector 1094 módulo ABS/ESP

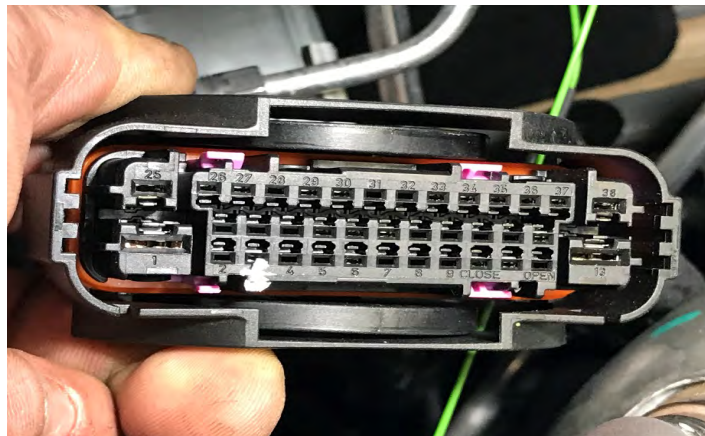

Fig. 1.4. Detalle de los pines del conector 1094 módulo ABS/ESP

Rev. 00 - Abril 2019



Doc.original signat per:  
Esteve Aguilar Ramos  
17/06/2019

Document electrònic garantit amb signatura electrònica. Podeu verificar la integritat  
d'aquest document a l'adreça web [csv.gencat.cat](http://csv.gencat.cat)

Original electrònic / Còpia autèntica

CODI SEGUR DE VERIFICACIÓ



0LX6CQECCJDVL9C0QFLYGMH8Q4YNLT0P

Data creació còpia:  
17/06/2019 09:11:33  
Data caducitat còpia:  
17/06/2022 00:00:00  
Pàgina 12 de 49

<b>GROUPE RENAULT</b>	PROTOCOLO DE INSTALACIÓN DE TAXÍMETROS	ANEXO A
	Tipo: <b>RFB</b> MODELO: <b>MEGANE SPORT TOURER (IV)</b>	Rev. 00 4/6

2. **TOMA DE SEÑAL**

El cable de señal para el taxímetro se tomará del cable conectado al **pin 3 del conector 1094 del módulo ABS/ESP**

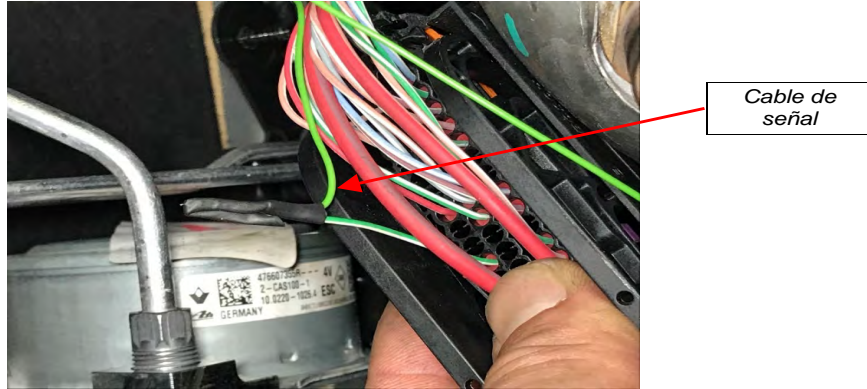

Fig. 1.5. Detalle conexión cable señal al cable del pin nº 3 del conector 1094

El cable de señal se enfundará en la manguera blindada, y se conectará de nuevo el conector 1094 al módulo ABS/ESP, procediendo al **precintado** del montaje del conector 1094 al modulo ABS/ESP mediante alambre corrugado e instalación del precinto correspondiente.



Fig. 1.6. Detalle del precintado del conector 1094 módulo ABS/ESP

Se proveerá de suficiente alambre libre para que la ITV pueda colocar posteriormente el suyo.

Todos los precintos deben de cumplir los requisitos establecidos en el Anexo III del Real Decreto 244/2016, de 3 de junio, por el que se desarrolla la Ley 32/2014, de 22 de diciembre, de Metrología.

Rev. 00 - Abril 2019



Doc. original signat per:  
Esteve Aguilar Ramos  
17/06/2019

Document electrònic garantit amb signatura electrònica. Podeu verificar la integritat d'aquest document a l'adreça web csv.gencat.cat

Original electrònic / Còpia autèntica

CODI SEGUR DE VERIFICACIÓ



0LX6CQECCJDVL9C0QFLYGMH8Q4YNLT0P

Data creació còpia:  
17/06/2019 09:11:33  
Data caducitat còpia:  
17/06/2022 00:00:00  
Pàgina 13 de 49

<b>GROUPE RENAULT</b>	PROTOCOLO DE INSTALACIÓN DE TAXÍMETROS	ANEXO A
	Tipo: <b>RFB</b>	Rev. 00
	MODELO: <b>MEGANE SPORT TOURER (IV)</b>	5/6

Se procederá a pasar la manguera blindada por el pasamuros que hay junto al conector, dejando accesible la terminación bajo el salpicadero, encima de los pedales junto a la caja de fusibles.

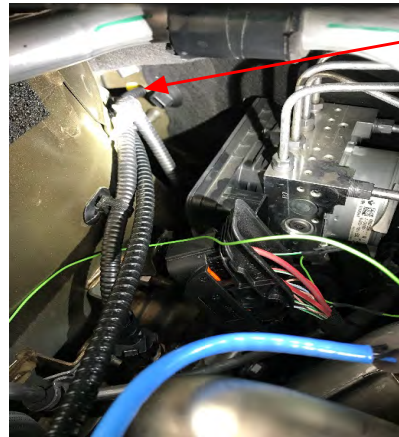

Cable de señal

Fig. 1.7. Detalle pasamuros junto al módulo ABS/ESP, vista compartimento motor

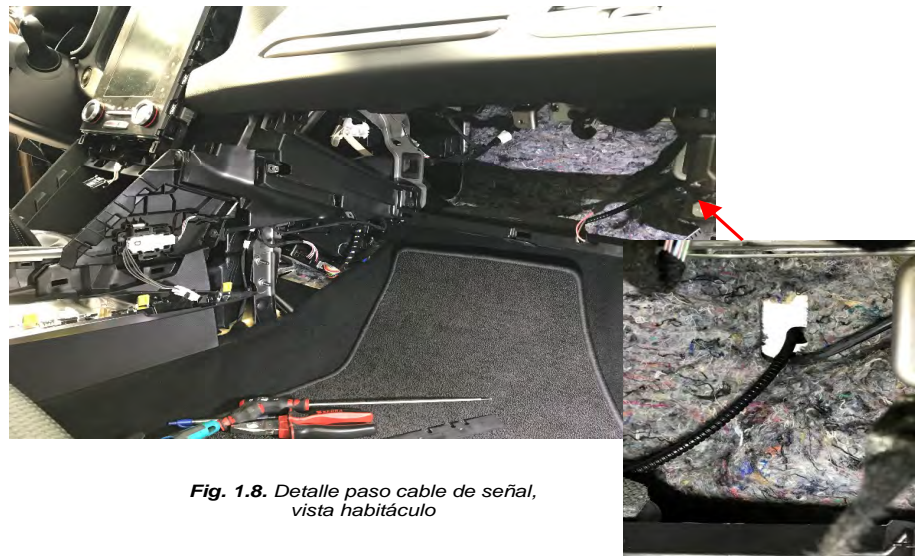

Fig. 1.8. Detalle paso cable de señal, vista habitáculo

Rev. 00 - Abril 2019



Doc. original signat per:  
Esteve Aguilar Ramos  
17/06/2019

Document electrònic garantit amb signatura electrònica. Podeu verificar la integritat d'aquest document a l'adreça web [csv.gencat.cat](http://csv.gencat.cat)

Original electrònic / Còpia autèntica

CODI SEGUR DE VERIFICACIÓ



0LX6CQECCJDVL9C0QFLYGMH8Q4YNLT0P

Data creació còpia:  
17/06/2019 09:11:33  
Data caducitat còpia:  
17/06/2022 00:00:00  
Pàgina 14 de 49

3. **TOMA DE ALIMENTACIÓN**

La alimentación se tomará directamente de los bornes de la **batería**.

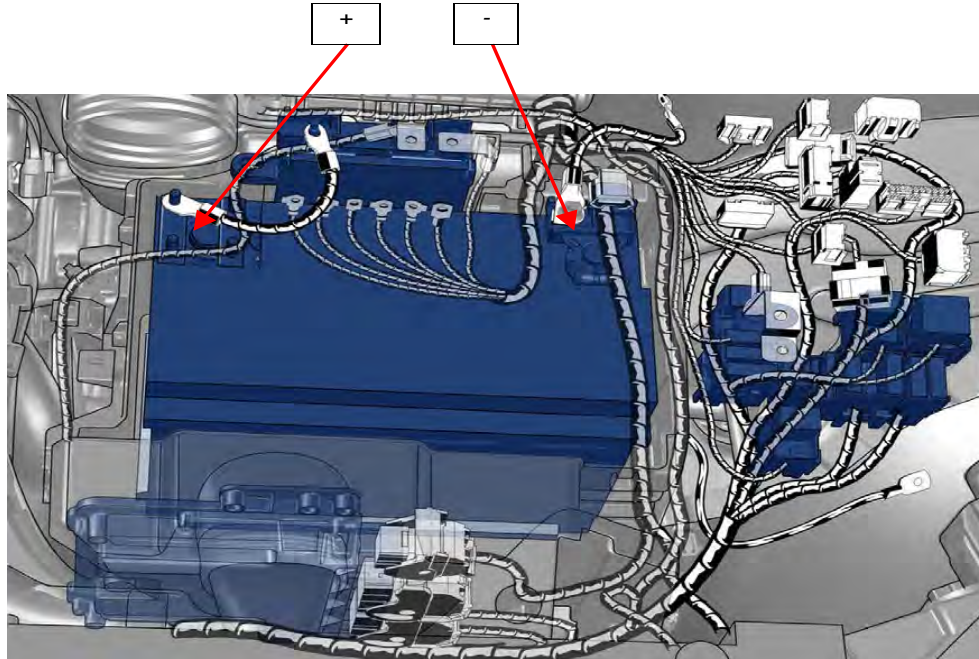

*Fig. 1.9. Esquema de la batería.*

Los cables de alimentación se dejarán en el compartimento motor para que el instalador proteja la alimentación sobre el positivo con un fusible de capacidad adecuada para el consumo previsto de los elementos que consituyen su instalación aguas abajo. En caso de no conocer los valores de consumo, se recomienda la utilización de un fusible de 50 A.

Posteriormente los cables de alimentacion se enfundarán en un cable de material plástico autoextinguible y se pasarán al habitáculo por el mismo pasamuros que se ha usado para el paso de la manguera.

Rev. 00 - Abril 2019



Doc.original signat per:  
Esteve Aguilar Ramos  
17/06/2019

Document electrònic garantit amb signatura electrònica. Podeu verificar la integritat d'aquest document a l'adreça web [csv.gencat.cat](http://csv.gencat.cat)

Original electrònic / Còpia autèntica

CODI SEGUR DE VERIFICACIÓ



0LX6CQECCJDVL9C0QFLYGMH8Q4YNLT0P

Data creació còpia:  
17/06/2019 09:11:33  
Data caducitat còpia:  
17/06/2022 00:00:00  
Pàgina 15 de 49

**GROUPE RENAULT**

PROTOCOLO DE INSTALACIÓN DE TAXÍMETROS  
Tipo: **RFB**  
MODELO: **MEGANE SPORT TOURER (IV)**

ANEXO B  
Rev. 00  
1/34

**ANEXO B:**  
**PROTOCOLO INSTALADOR TAXÍMETRO**

Rev. 00 - Abril 2019



Doc.original signat per:  
Esteve Aguilar Ramos  
17/06/2019

Document electrònic garantit amb signatura electrònica. Podeu verificar la integritat  
d'aquest document a l'adreça web [csv.gencat.cat](http://csv.gencat.cat)

Original electrònic / Còpia autèntica

**CODI SEGUR DE VERIFICACIÓ**



0LX6CQECCJDVL9C0QFLYGMH8Q4YNLT0P

Data creació còpia:  
17/06/2019 09:11:33  
Data caducitat còpia:  
17/06/2022 00:00:00  
Pàgina 16 de 49



<b>GROUPE RENAULT</b>	PROTOCOLO DE INSTALACIÓN DE TAXÍMETROS	ANEXO B
	Tipo: RFB	Rev. 00
	MODELO: MEGANE SPORT TOURER (IV)	2/34

**B. PROTOCOLO INSTALADOR TAXÍMETRO**

**1. ESQUEMA DE CONEXIONES**

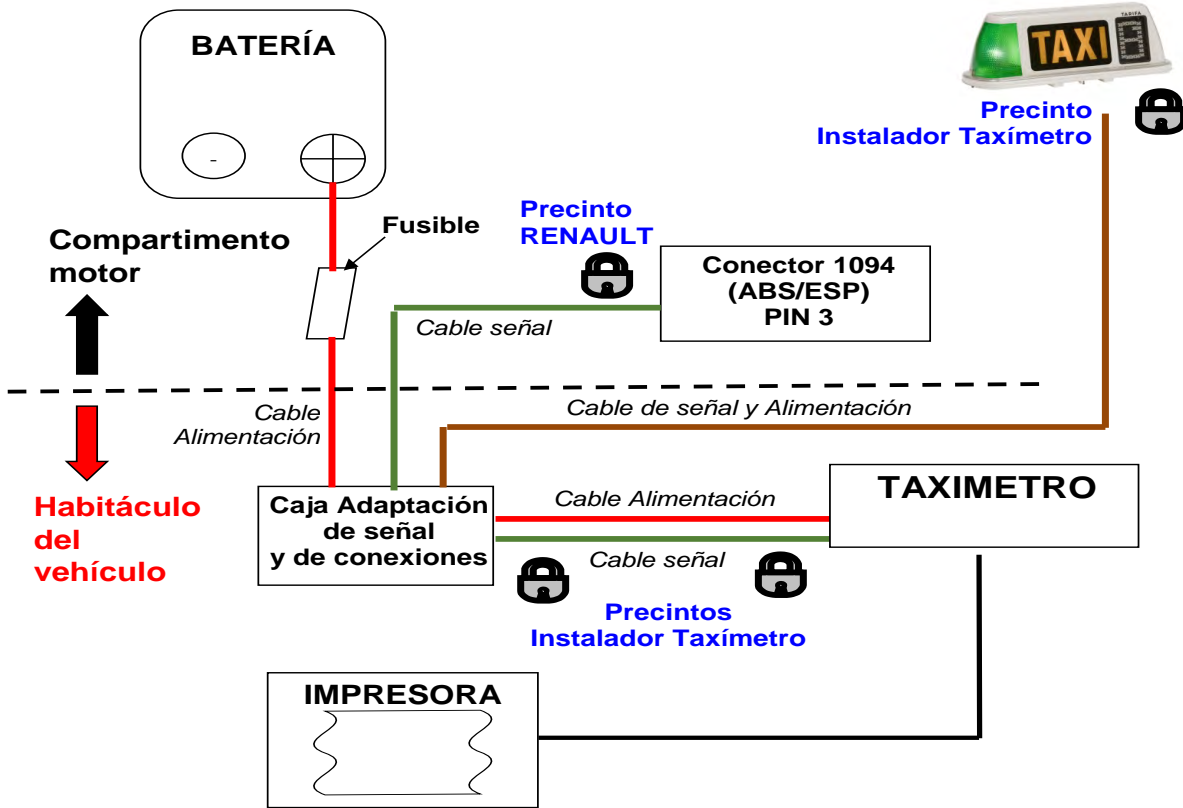

**Fusible:** Capacidad en función de los elementos a conectar, valor marcado por el fabricante del elemento o dispositivo.

**Fig. 1.1.** Esquema general orientativo de la conexión entre equipos.

En este esquema se indica a título orientativo los diferentes equipos y las conexiones entre ellos, indicando claramente cuál es la preinstalación del concesionario.

Rev. 00 - Abril 2019



Doc. original signat per:  
Esteve Aguilar Ramos  
17/06/2019

Document electrònic garantit amb signatura electrònica. Podeu verificar la integritat d'aquest document a l'adreça web csv.gencat.cat

Original electrònic / Còpia autèntica

CODI SEGUR DE VERIFICACIÓ



0LX6CQECCJDVL9C0QFLYGMH8Q4YNLT0P

Data creació còpia:  
17/06/2019 09:11:33  
Data caducitat còpia:  
17/06/2022 00:00:00  
Pàgina 17 de 49

## 2. CONEXIÓN DE LA ALIMENTACIÓN

La alimentación se tomará directamente de los bornes de la **batería**.

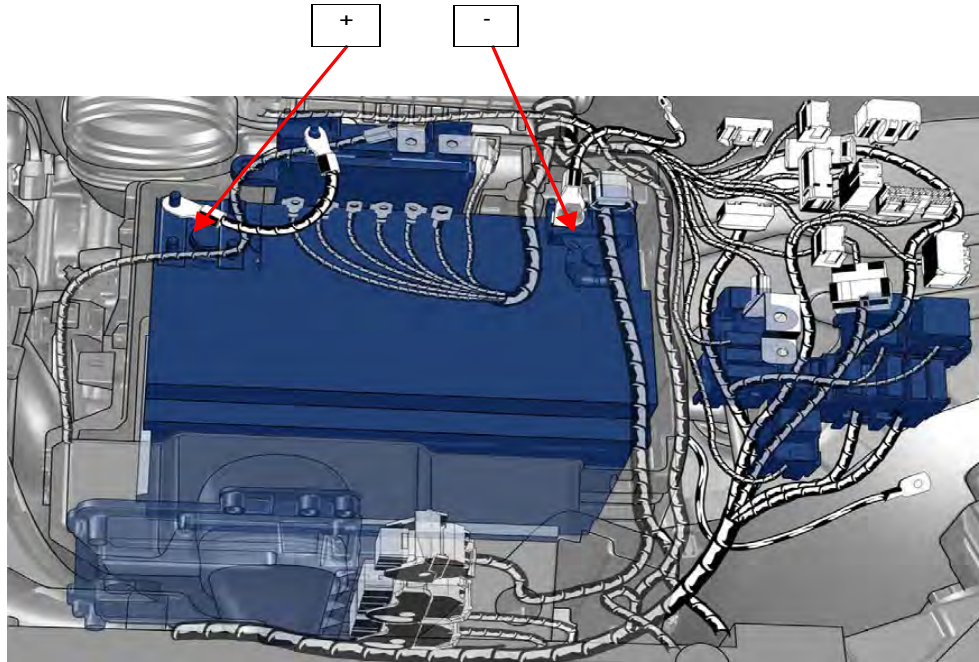

*Fig. 2.1. Esquema de la batería.*

La alimentación sobre el positivo se protegerá con un fusible de capacidad adecuada para el consumo previsto de los elementos que constituyen su instalación aguas abajo. En caso de no conocer los valores de consumo, se recomienda la utilización de un fusible de 50 A.

Posteriormente los cables de alimentación se enfundarán en un cable de material plástico autoextinguible y se pasan al habitáculo por el mismo pasamuros que se ha usado para el paso de la manguera.

Rev. 00 - Abril 2019



Doc. original signat per:  
Esteve Aguilar Ramos  
17/06/2019

Document electrònic garantit amb signatura electrònica. Podeu verificar la integritat d'aquest document a l'adreça web [csv.gencat.cat](http://csv.gencat.cat)

Original electrònic / Còpia autèntica

CODI SEGUR DE VERIFICACIÓ



0LX6CQECCJDVL9C0QFLYGMH8Q4YNLT0P

Data creació còpia:  
17/06/2019 09:11:33  
Data caducitat còpia:  
17/06/2022 00:00:00  
Pàgina 18 de 49

<b>GROUPE RENAULT</b>	PROTOCOLO DE INSTALACIÓN DE TAXÍMETROS	ANEXO B
	Tipo: <b>RFB</b> MODELO: <b>MEGANE SPORT TOURER (IV)</b>	Rev. 00 4/34

Los cables de alimentación se enfundarán en un cable de material plástico autoextinguible y se pasarán al habitáculo por el mismo pasamuros que se ha usado para el paso de la manguera.

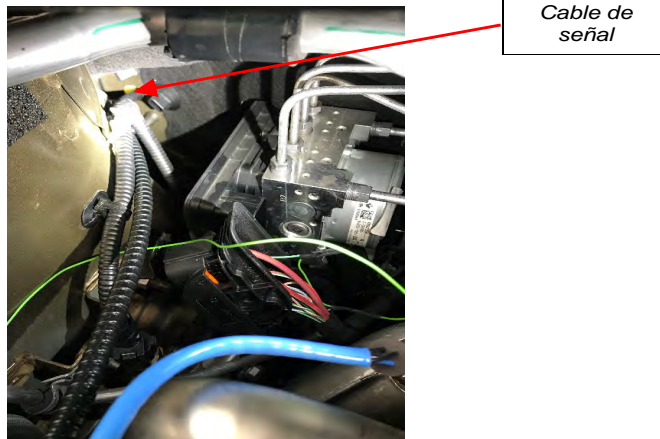

Fig. 2.2. Detalle pasamuros junto al módulo ABS/ESP, vista compartimento motor



Fig. 2.3. Detalle paso cable de señal, vista habitáculo

Rev. 00 - Abril 2019



Doc. original signat per:  
Esteve Aguilar Ramos  
17/06/2019

Document electrònic garantit amb signatura electrònica. Podeu verificar la integritat d'aquest document a l'adreça web [csv.gencat.cat](http://csv.gencat.cat)

Original electrònic / Còpia autèntica

CODI SEGUR DE VERIFICACIÓ



0LX6CQECCJDVL9C0QFLYGMH8Q4YNLT0P

Data creació còpia:  
17/06/2019 09:11:33  
Data caducitat còpia:  
17/06/2022 00:00:00  
Pàgina 19 de 49

<b>GROUPE RENAULT</b>	PROTOCOLO DE INSTALACIÓN DE TAXÍMETROS	ANEXO B
	Tipo: <b>RFB</b> MODELO: <b>MEGANE SPORT TOURER (IV)</b>	Rev. 00 5/34

**3. EMPLAZAMIENTO DE LA CAJA CONVERSOR-ADAPTADOR**

Los talleres autorizados instalarán el Conversor-Adaptador de impulsos del taxímetro / caja de conexiones, así como los precintados correspondientes. Dicho adaptador convierte la señal procedente del conector 1094 del ABS/ESP tomada por el concesionario.

**La caja de conexiones se instalará en la caja de fusibles ubicada junto al volante** del vehículo (parte delantera izquierda, lado conductor).

Una vez superado el pasamuros, la manguera blindada y los cables de alimentación procedentes de la batería discurrirán por el interior del salpicadero, por su zona inferior, hasta el compartimento de la caja de fusibles indicado. Para ello se desmontará el guarnecido inferior del salpicadero central para tener acceso a los cables.



*Fig. 3.1. Detalle paso cable de señal hasta el compartimento de la caja de fusibles*

Rev. 00 - Abril 2019



Doc.original signat per:  
Esteve Aguilar Ramos  
17/06/2019

Document electrònic garantit amb signatura electrònica. Podeu verificar la integritat d'aquest document a l'adreça web [csv.gencat.cat](http://csv.gencat.cat)

Original electrònic / Còpia autèntica

CODI SEGUR DE VERIFICACIÓ



0LX6CQECCJDVL9C0QFLYGMH8Q4YNLT0P

Data creació còpia:  
17/06/2019 09:11:33  
Data caducitat còpia:  
17/06/2022 00:00:00  
Pàgina 20 de 49

<b>GROUPE RENAULT</b>	PROTOCOLO DE INSTALACIÓN DE TAXÍMETROS Tipo: RFB MODELO: MEGANE SPORT TOURER (IV)	ANEXO B Rev. 00 6/34
-----------------------	---	----------------------------

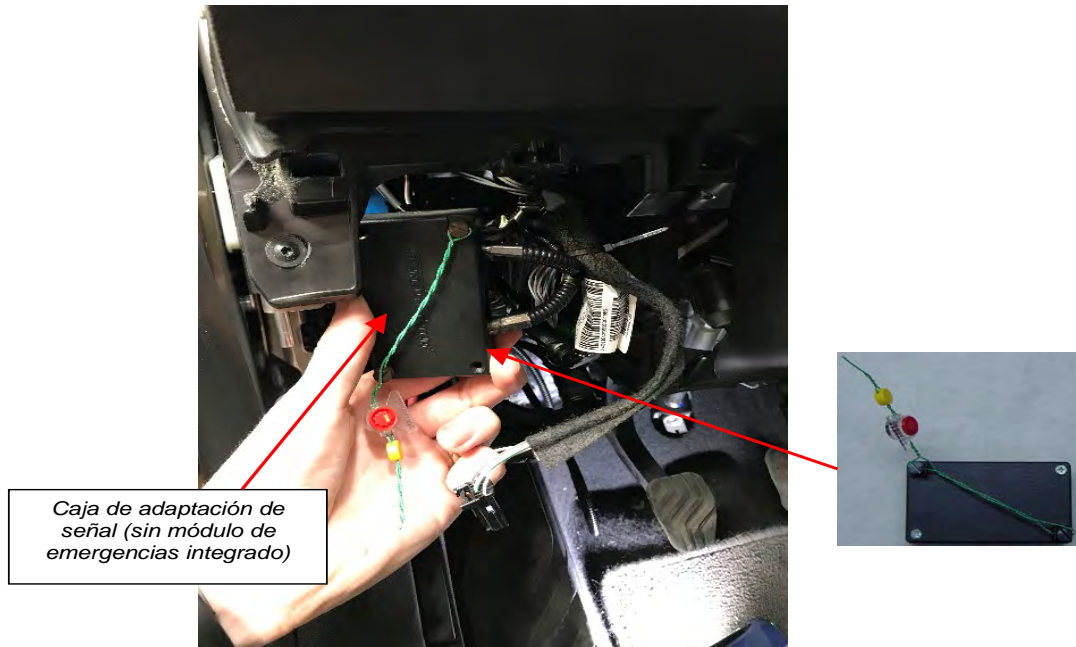

*Fig. 3.2. Vista del compartimento de fusibles con la caja adaptadora de señal y detalle del precinto.*

Todos los precintos deben de cumplir los requisitos establecidos en el Anexo III del Real Decreto 244/2016, de 3 de junio, por el que se desarrolla la Ley 32/2014, de 22 de diciembre, de Metrología.

Rev. 00 - Abril 2019



Doc.original signat per:  
Esteve Aguilar Ramos  
17/06/2019

Document electrònic garantit amb signatura electrònica. Podeu verificar la integritat d'aquest document a l'adreça web csv.gencat.cat

Original electrònic / Còpia autèntica

CODI SEGUR DE VERIFICACIÓ



0LX6CQECCJDVL9C0QFLYGMH8Q4YNLT0P

Data creació còpia:  
17/06/2019 09:11:33  
Data caducitat còpia:  
17/06/2022 00:00:00  
Pàgina 21 de 49

<b>GROUPE RENAULT</b>	PROTOCOLO DE INSTALACIÓN DE TAXÍMETROS	ANEXO B
	Tipo: RFB MODELO: MEGANE SPORT TOURER (IV)	Rev. 00 7/34

**4. CONEXIÓN DE LA CAJA ADAPTORA Y EL TAXÍMETRO**

Se habilita la opción de la instalación tanto de taxímetros de consola sobre salpicadero como de taxímetros de espejo.

**4.1 TAXÍMETRO DE CONSOLA SOBRE SALPICADERO**



Fig. 4.1. Esquema orientativo del recorrido de las conexiones para taxímetros sobre salpicadero .

La manguera blindada se pasará por detrás del salpicadero, y se sacará al exterior por la tapa del altavoz central



Fig. 4.2. Vista del paso de la manguera al habitáculo

Rev. 00 - Abril 2019



Doc.original signat per:  
Esteve Aguilar Ramos  
17/06/2019

Document electrònic garantit amb signatura electrònica. Podeu verificar la integritat d'aquest document a l'adreça web csv.gencat.cat

Original electrònic / Còpia autèntica

CODI SEGUR DE VERIFICACIÓ



0LX6CQECCJDVL9C0QFLYGMH8Q4YNLT0P

Data creació còpia:  
17/06/2019 09:11:33  
Data caducitat còpia:  
17/06/2022 00:00:00  
Pàgina 22 de 49

**GROUPE RENAULT**

PROTOCOLO DE INSTALACIÓN DE TAXÍMETROS  
Tipo: **RFB**  
MODELO: **MEGANE SPORT TOURER (IV)**

ANEXO B  
Rev. 00  
8/34

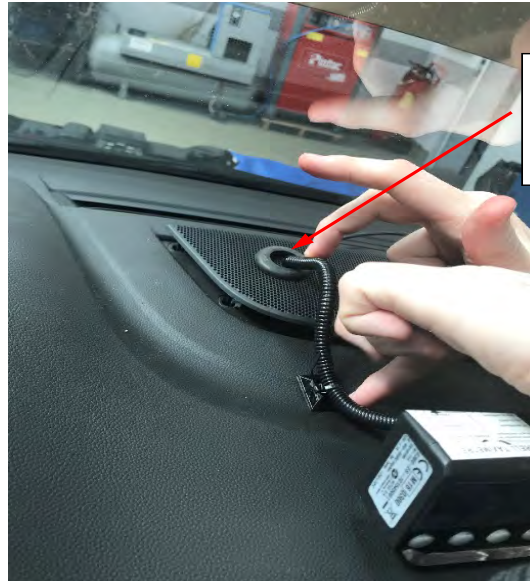

Se perforará un orificio en la tapa y se instalará una arandela para la guía de los cables

Fig. 4.3. Vista del paso de la manguera al habitáculo

Rev. 00 - Abril 2019



Doc.original signat per:  
Esteve Aguilar Ramos  
17/06/2019

Document electrònic garantit amb signatura electrònica. Podeu verificar la integritat d'aquest document a l'adreça web [csv.gencat.cat](http://csv.gencat.cat)

Original electrònic / Còpia autèntica

CODI SEGUR DE VERIFICACIÓ



0LX6CQECCJDVL9C0QFLYGMH8Q4YNLT0P

Data creació còpia:  
17/06/2019 09:11:33  
Data caducitat còpia:  
17/06/2022 00:00:00  
Pàgina 23 de 49

4.2 **TAXÍMETRO DE ESPEJO**



Fig. 4.4. Esquema orientativo de las conexiones.

En las siguientes figuras se muestran los detalles del recorrido de cables por el interior del marco del parabrisas hasta el taxímetro de espejo.



Fig. 4.5. Paso de cables para taxímetro de espejo.

Rev. 00 - Abril 2019



Doc. original signat per:  
Esteve Aguilar Ramos  
17/06/2019

Document electrònic garantit amb signatura electrònica. Podeu verificar la integritat d'aquest document a l'adreça web csv.gencat.cat

Original electrònic / Còpia autèntica

CODI SEGUR DE VERIFICACIÓ



0LX6CQECCJDVL9C0QFLYGMH8Q4YNLT0P

Data creació còpia:  
17/06/2019 09:11:33  
Data caducitat còpia:  
17/06/2022 00:00:00  
Pàgina 24 de 49



<b>GROUPE RENAULT</b>	PROTOCOLO DE INSTALACIÓN DE TAXÍMETROS Tipo: <b>RFB</b> MODELO: <b>MEGANE SPORT TOURER (IV)</b>	ANEXO B Rev. 00 10/34
-----------------------	---	-----------------------------

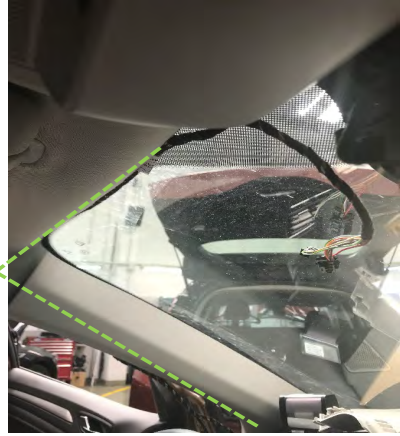

*Fig. 4.6. Recorrido de los cables por el interior del guarnecido del techo.*

Rev. 00 - Abril 2019



Doc.original signat per:  
Esteve Aguilar Ramos  
17/06/2019

Document electrònic garantit amb signatura electrònica. Podeu verificar la integritat d'aquest document a l'adreça web [csv.gencat.cat](http://csv.gencat.cat)

Original electrònic / Còpia autèntica

CODI SEGUR DE VERIFICACIÓ



0LX6CQECCJDVL9C0QFLYGMH8Q4YNLT0P

Data creació còpia:  
17/06/2019 09:11:33  
Data caducitat còpia:  
17/06/2022 00:00:00  
Pàgina 25 de 49

<b>GROUPE RENAULT</b>	PROTOCOLO DE INSTALACIÓN DE TAXÍMETROS Tipo: <b>RFB</b> MODELO: <b>MEGANE SPORT TOURER (IV)</b>	ANEXO B Rev. 00 11/34
-----------------------	---	-----------------------------

5. **INSTALACIÓN DEL TAXÍMETRO E IMPRESORA**

5.1. **ZONA DE EMPLAZAMIENTO DEL TAXÍMETRO EN SALPICADERO**

El taxímetro de consola se instalará sobre su soporte atornillado al salpicadero, centrado sobre la consola central del mismo.



Fig. 5.1. Ubicación taxímetro consola sobre salpicadero.

Deberá de guardarse una distancia mínima desde el borde del taxímetro al extremo del salpicadero de 4 cm.



Fig. 5.2. Separación taxímetro a borde salpicadero.

Rev. 00 - Abril 2019



Doc.original signat per:  
Esteve Aguilar Ramos  
17/06/2019

Document electrònic garantit amb signatura electrònica. Podeu verificar la integritat d'aquest document a l'adreça web [csv.gencat.cat](http://csv.gencat.cat)

Original electrònic / Còpia autèntica

CODI SEGUR DE VERIFICACIÓ



0LX6CQECCJDVL9C0QFLYGMH8Q4YNLT0P

Data creació còpia:  
17/06/2019 09:11:33  
Data caducitat còpia:  
17/06/2022 00:00:00  
Pàgina 26 de 49

<b>GROUPE RENAULT</b>	PROTOCOLO DE INSTALACIÓN DE TAXÍMETROS	ANEXO B
	Tipo: <b>RFB</b> MODELO: <b>MEGANE SPORT TOURER (IV)</b>	Rev. 00 12/34

Se procederá a precintar la conexión del cable de señal con el taxímetro. Todos los precintos deben de cumplir los requisitos establecidos en el Anexo III del Real Decreto 244/2016, de 3 de junio, por el que se desarrolla la Ley 32/2014, de 22 de diciembre, de Metrología.

**5.2. ZONA DE EMPLAZAMIENTO DEL TAXÍMETRO DE ESPEJO**

Se sustituirá el retrovisor interior del vehículo por el taxímetro de espejo.



*Fig. 5.3. Taxímetros de espejo y original del vehículo sustituido.*

Se desmontará el guardadido del soporte del espejo original para la instalación del taxímetro



*Fig. 5.4. Soporte para el taxímetro de espejo.*

Rev. 00 - Abril 2019



Doc.original signat per:  
Esteve Aguilar Ramos  
17/06/2019

Document electrònic garantit amb signatura electrònica. Podeu verificar la integritat d'aquest document a l'adreça web csv.gencat.cat

Original electrònic / Còpia autèntica

CODI SEGUR DE VERIFICACIÓ



0LX6CQECCJDVL9C0QFLYGMH8Q4YNLT0P

Data creació còpia:  
17/06/2019 09:11:33  
Data caducitat còpia:  
17/06/2022 00:00:00  
Pàgina 27 de 49

<b>GROUPE RENAULT</b>	PROTOCOLO DE INSTALACIÓN DE TAXÍMETROS Tipo: <b>RFB</b> MODELO: <b>MEGANE SPORT TOURER (IV)</b>	ANEXO B Rev. 00 13/34
-----------------------	---	-----------------------------



*Fig. 5.5. Vista del taxímetro de espejo.*

Se procederá a precintar la conexión del cable de señal con el taxímetro de espejo. Todos los precintos deben de cumplir los requisitos establecidos en el Anexo III del Real Decreto 244/2016, de 3 de junio, por el que se desarrolla la Ley 32/2014, de 22 de diciembre, de Metrología.

Rev. 00 - Abril 2019



Doc.original signat per:  
Esteve Aguilar Ramos  
17/06/2019

Document electrònic garantit amb signatura electrònica. Podeu verificar la integritat d'aquest document a l'adreça web [csv.gencat.cat](http://csv.gencat.cat)

Original electrònic / Còpia autèntica

CODI SEGUR DE VERIFICACIÓ



0LX6CQECCJDVL9C0QFLYGMH8Q4YNLT0P

Data creació còpia:  
17/06/2019 09:11:33  
Data caducitat còpia:  
17/06/2022 00:00:00  
Pàgina 28 de 49

<b>GROUPE RENAULT</b>	PROTOCOLO DE INSTALACIÓN DE TAXÍMETROS Tipo: <b>RFB</b> MODELO: <b>MEGANE SPORT TOURER (IV)</b>	ANEXO B Rev. 00 14/34
-----------------------	---	-----------------------------

5.3 EMPLAZAMIENTO PARA LA IMPRESORA



Fig. 5.6. Vistas de la disposición de la impresora.

Rev. 00 - Abril 2019



Doc.original signat per:  
Esteve Aguilar Ramos  
17/06/2019

Document electrònic garantit amb signatura electrònica. Podeu verificar la integritat d'aquest document a l'adreça web csv.gencat.cat

Original electrònic / Còpia autèntica

CODI SEGUR DE VERIFICACIÓ



0LX6CQECCJDVL9C0QFLYGMH8Q4YNLT0P

Data creació còpia:  
17/06/2019 09:11:33  
Data caducitat còpia:  
17/06/2022 00:00:00  
Pàgina 29 de 49

<b>GROUPE RENAULT</b>	PROTOCOLO DE INSTALACIÓN DE TAXÍMETROS Tipo: <b>RFB</b> MODELO: <b>MEGANE SPORT TOURER (IV)</b>	ANEXO B Rev. 00 15/34
-----------------------	---	-----------------------------

6. **MÓDULO TARIFARIO**

La ubicación y el sistema de fijación del módulo tarifario (luminoso) al techo vendrá determinado por lo dispuesto en los requisitos establecidos por cada Comunidad Autónoma o en su defecto por las Ordenanzas Municipales o texto legal equivalente que regule el servicio de transporte público urbano en automóviles de turismo en el municipio donde se vaya a ejercer la actividad.

El conexionado del taxímetro con el módulo tarifario exterior se deberá de hacer siempre mediante manguera blindada con sus terminales de conexión debidamente precintados. En este caso, el conexionado se realiza con la caja adaptadora.

A continuación, se presentan las dos opciones de instalación habilitados para la instalación del módulo tarifario.

6.1. **MODULO TARIFARIO CENTRADO Y ATORNILLADO EN TECHO (OPCIÓN 1)**

Para el montaje del conjunto luminoso es necesario practicar tres orificios (dos para atornillar el módulo, de  $\varnothing 7$  mm, y el otro centrado para la conducción eléctrica, de  $\varnothing 16$  mm) en el techo del vehículo. Se procederá al desmontaje del guarnecido interior del techo para acceder a la zona.

Para evitar entradas de agua utilizar pasta para estanqueizar en los taladros de fijación. En el orificio central, utilizar un pasamuros.

El luminoso se instalará firmemente sujeto mediante unos tornillos a una distancia aproximada de 400 mm desde el parabrisas, centrado sobre el eje longitudinal del vehículo.



Módulo tarifario

Fig. 6.1 Vista lateral del módulo atornillado

Rev. 00 - Abril 2019



Doc. original signat per:  
Esteve Aguilar Ramos  
17/06/2019

Document electrònic garantit amb signatura electrònica. Podeu verificar la integritat d'aquest document a l'adreça web [csv.gencat.cat](http://csv.gencat.cat)

Original electrònic / Còpia autèntica

CODI SEGUR DE VERIFICACIÓ



0LX6CQECCJDVL9C0QFLYGMH8Q4YNLT0P

Data creació còpia:  
17/06/2019 09:11:33  
Data caducitat còpia:  
17/06/2022 00:00:00  
Pàgina 30 de 49

<b>GROUPE RENAULT</b>	PROTOCOLO DE INSTALACIÓN DE TAXÍMETROS	ANEXO B
	Tipo: <b>RFB</b> MODELO: <b>MEGANE SPORT TOURER (IV)</b>	Rev. 00 16/34

La manguera de conexión pasará desde el módulo tarifario al interior del techo a través del orificio practicado en el mismo. La manguera discurrirá por el interior del techo hasta el montante lateral izquierdo, desde donde descenderá a través de la junta de estanqueidad de la puerta hasta el salpicadero y posteriormente a la caja de fusibles, donde se encuentra ubicada la caja adaptadora de señal.



*Fig. 6.2. Vista recorrido del cableado entre el módulo y la caja adaptadora de señal*



*Fig. 6.3. Vista del módulo y su precinto*

Se deberá de precintar el módulo una vez instalado. Todos los precintos deben de cumplir los requisitos establecidos en el Anexo III del Real Decreto 244/2016, de 3 de junio, por el que se desarrolla la Ley 32/2014, de 22 de diciembre, de Metrología.

Rev. 00 - Abril 2019



Doc.original signat per:  
Esteve Aguilar Ramos  
17/06/2019

Document electrònic garantit amb signatura electrònica. Podeu verificar la integritat d'aquest document a l'adreça web [csv.gencat.cat](http://csv.gencat.cat)

Original electrònic / Còpia autèntica

CODI SEGUR DE VERIFICACIÓ



0LX6CQECCJDVL9C0QFLYGMH8Q4YNLT0P

Data creació còpia:  
17/06/2019 09:11:33  
Data caducitat còpia:  
17/06/2022 00:00:00  
Pàgina 31 de 49

<b>GROUPE RENAULT</b>	PROTOCOLO DE INSTALACIÓN DE TAXÍMETROS Tipo: <b>RFB</b> MODELO: <b>MEGANE SPORT TOURER (IV)</b>	ANEXO B Rev. 00 17/34
-----------------------	---	-----------------------------

**6.2. MÓDULO TARIFARIO CON PLACA IMANTADA SOBRE TECHO (OPCIÓN 2)**

El módulo tarifario se instalará firmemente sujeto en el techo mediante un soporte de placa imantada. Se ubica, mirando el coche de frente, en la parte izquierda, a una distancia aproximada de 400 mm desde el parabrisas y a unos 200 mm del eje central del vehículo.

La manguera de conexión se conducirá por el exterior hacia el compartimento del motor a través del marco lateral derecho del parabrisas. En su recorrido sobre el techo se recomienda el uso de grapas adhesivas para una correcta instalación.



Módulo exterior

Fig. 6.4. Vista del módulo sobre soporte imantado

Rev. 00 - Abril 2019



Doc. original signat per:  
Esteve Aguilar Ramos  
17/06/2019

Document electrònic garantit amb signatura electrònica. Podeu verificar la integritat d'aquest document a l'adreça web [csv.gencat.cat](http://csv.gencat.cat)

Original electrònic / Còpia autèntica

CODI SEGUR DE VERIFICACIÓ



0LX6CQECCJDVL9C0QFLYGMH8Q4YNLT0P

Data creació còpia:  
17/06/2019 09:11:33  
Data caducitat còpia:  
17/06/2022 00:00:00  
Pàgina 32 de 49



**GROUPE RENAULT**

PROTOCOLO DE INSTALACIÓN DE TAXÍMETROS

Tipo: **RFB**

MODELO: **MEGANE SPORT TOURER (IV)**

ANEXO B

Rev. 00

18/34

El cable se bajará por el marco exterior del parabrisas y pasará al compartimento motor por debajo del embellecedor de la articulación del capó, y posteriormente se llevará por debajo del vierteguas hasta el mismo pasamuros utilizado anteriormente para la manguera de señal y los cables de alimentación, pasando al interior del habitáculo hasta la caja de conexiones.

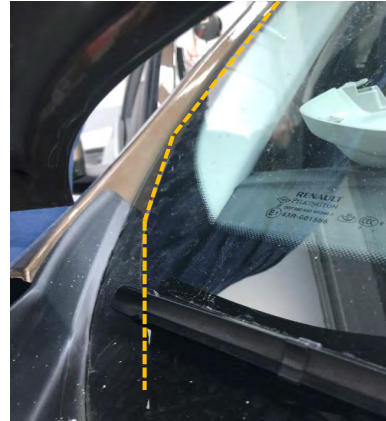
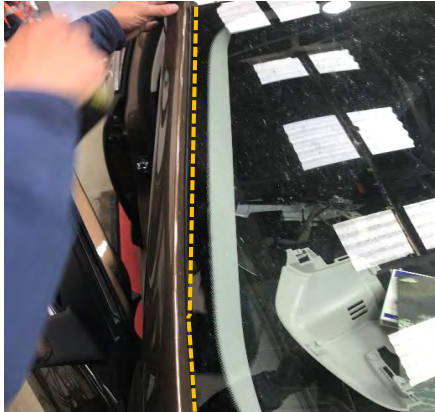

*Fig. 6.5 y 6.6. Vistas del paso de cable del módulo al compartimento motor*

En ambos casos, se deberá de precintar el módulo una vez instalado. Todos los precintos deben de cumplir los requisitos establecidos en el Anexo III del Real Decreto 244/2016, de 3 de junio, por el que se desarrolla la Ley 32/2014, de 22 de diciembre, de Metrología.

Rev. 00 - Abril 2019

GENERALITAT DE CATALUNYA



Doc. original signat per:  
Esteve Aguilar Ramos  
17/06/2019

Document electrònic garantit amb signatura electrònica. Podeu verificar la integritat d'aquest document a l'adreça web [csv.gencat.cat](http://csv.gencat.cat)

Original electrònic / Còpia autèntica

CODI SEGUR DE VERIFICACIÓ



0LX6CQECCJDVL9C0QFLYGMH8Q4YNLT0P

Data creació còpia:  
17/06/2019 09:11:33  
Data caducitat còpia:  
17/06/2022 00:00:00  
Pàgina 33 de 49

<b>GROUPE RENAULT</b>	PROTOCOLO DE INSTALACIÓN DE TAXÍMETROS Tipo: RFB MODELO: MEGANE SPORT TOURER (IV)	ANEXO B Rev. 00 19/34
-----------------------	---	-----------------------------

7. **EMPLAZAMIENTO ACCESORIOS**

7.1 **MÓDULO DE EMERGENCIAS**

El módulo de emergencias, en su caso, estará situado **en la guantera**. El conexionado de cables se hará por detrás del salpicadero



*Fig. 7.1. Vista del emplazamiento del módulo de emergencias.*

Rev. 00 - Abril 2019



Doc. original signat per:  
Esteve Aguilar Ramos  
17/06/2019

Document electrònic garantit amb signatura electrònica. Podeu verificar la integritat d'aquest document a l'adreça web [csv.gencat.cat](http://csv.gencat.cat)

Original electrònic / Còpia autèntica

CODI SEGUR DE VERIFICACIÓ



0LX6CQECCJDVL9C0QFLYGMH8Q4YNLT0P

Data creació còpia:  
17/06/2019 09:11:33  
Data caducitat còpia:  
17/06/2022 00:00:00  
Pàgina 34 de 49

<b>GROUPE RENAULT</b>	PROTOCOLO DE INSTALACIÓN DE TAXÍMETROS Tipo: <b>RFB</b> MODELO: <b>MEGANE SPORT TOURER (IV)</b>	ANEXO B Rev. 00 20/34
-----------------------	---	-----------------------------

8. **INSTRUCCIONES DE DESMONTAJE DE LOS PANELES INTERIORES A INTERVENIR**

14/2019 GROUPE RENAULT - New Dialogys New Dialogys MENU



← Atrás **CONJUNTO DEL SALPICADERO: EXTRACCIÓN - REPOSICIÓN**

**⚠ Atención, una o más advertencias se indican en este método ⚠**

Apriete al par	
tornillo del airbag frontal del pasajero a	8 Nm.
Útil específico obligatorio	
Juego de palancas de desguarnecido.	Car.1363

**INTRODUCTION**

Emplazamiento y características (pares de apriete, piezas que siempre deben sustituirse, etc.). (consultar, conjunto salpicadero : despiece) .

**⚠ ADVERTENCIA**

Antes de realizar cualquier intervención en un vehículo equipado con el sistema Stop & Start, es imperativo respetar las consignas de seguridad (consultar, vehículo : precauciones para la reparación) .

**1 - EXTRACCIÓN**

**1.1 - ETAPA DE PREPARACIÓN PARA LA EXTRACCIÓN**

- Desconectar la batería (consultar, Batería de 12 V : extracción-reposición) .
- Extraer la consola central (consultar, conjunto consola central : despiece) .
- Extraer (consultar, guarnecido lateral interior de la carrocería : despiece) :
  - la junta de estanquidad de la puerta lateral delantera parcialmente,
  - el forro del montante de vano.
- Extraer (consultar, conjunto salpicadero : despiece) mediante el útil (Car.1363) :
  - la cubierta protectora del lateral del tablero de a bordo,
  - el guarnecido inferior del tablero de a bordo,
  - la rejilla del tweeter,
  - el tweeter,
  - el guarnecido superior central del tablero de a bordo,
  - la rejilla del altavoz central (Δ) ,
  - el altavoz central,

<https://ind-frontend-prod.cfeu.renault.com/#/newdialogys/documentMR/RPR-000484822/plate/0/ref/0>

1/7

Rev. 00 - Abril 2019



Doc.original signat per:  
Esteve Aguilar Ramos  
17/06/2019

Document electrònic garantit amb signatura electrònica. Podeu verificar la integritat d'aquest document a l'adreça web csv.gencat.cat

Original electrònic / Còpia autèntica

CODI SEGUR DE VERIFICACIÓ



0LX6CQECCJDVL9C0QFLYGMH8Q4YNLTOP

Data creació còpia:  
17/06/2019 09:11:33  
Data caducitat còpia:  
17/06/2022 00:00:00  
Pàgina 35 de 49

<b>GROUPE RENAULT</b>	PROTOCOLO DE INSTALACIÓN DE TAXÍMETROS	ANEXO B
	Tipo: <b>RFB</b> MODELO: <b>MEGANE SPORT TOURER (IV)</b>	Rev. 00 21/34

8/4/2019

New Dialogys

- el contactor con soporte del tablero de a bordo,
- el guarnecido izquierdo del ordenador de a bordo (B) ,
- el guarnecido derecho del tablero de a bordo (C) ,
- el guarnecido central del tablero de a bordo (D) ,
- el aireador central del salpicadero.

LA REJILLA DEL ALTAVOZ CENTRAL "BOSE".



RPR-000484839-07-000090235

EL GUARNECIDO IZQUIERDO DEL ORDENADOR DE A BORDO,

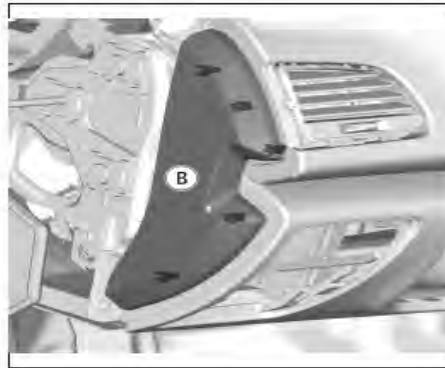

RPR-000484839-05-000093013

EL GUARNECIDO IZQUIERDO DEL ORDENADOR DE A BORDO,

<https://nd-frontend-prod.cfeu.renault.com/#!/newdialogys/documentMR/RPR-000484822/plate/0/ref/0>

2/7

Rev. 00 - Abril 2019



Doc.original signat per:  
Esteve Aguilar Ramos  
17/06/2019

Document electrònic garantit amb signatura electrònica. Podeu verificar la integritat d'aquest document a l'adreça web csv.gencat.cat

Original electrònic / Còpia autèntica

CODI SEGUR DE VERIFICACIÓ



0LX6CQECCJDVL9C0QFLYGMH8Q4YNLT0P

Data creació còpia:  
17/06/2019 09:11:33  
Data caducitat còpia:  
17/06/2022 00:00:00  
Pàgina 36 de 49

<b>GROUPE RENAULT</b>	PROTOCOLO DE INSTALACIÓN DE TAXÍMETROS Tipo: <b>RFB</b> MODELO: <b>MEGANE SPORT TOURER (IV)</b>	ANEXO B Rev. 00 22/34
-----------------------	---	-----------------------------

8/4/2019

New Dialogys

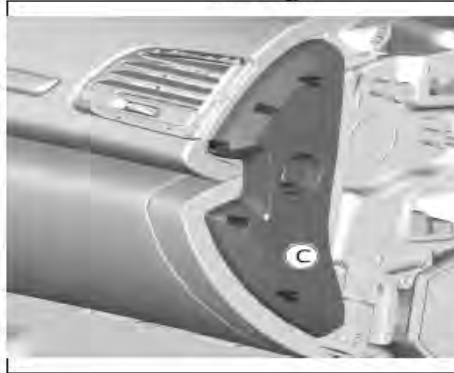

RPR-000484839-06-000093029

EL GUARNECIDO CENTRAL DEL TABLERO DE A BORDO,



RPR-000484839-08-000093035

- Extraer:
  - la guantera (consultar, guantera : extracción-reposición) ,
  - el airbag frontal del conductor (consultar, airbag frontal del conductor : extracción-reposición)
- Extraer (consultar, conjunto de dirección : despiece) :
  - el volante de dirección,
  - el conjunto de mandos bajo el volante.
- Extraer:
  - cuadro de instrumentos (consultar, cuadro de instrumentos : extracción-reposición) ,
  - la pantalla multimedia (consultar, pantalla multimedia : extracción-reposición) ,
  - la visera delantera del cuadro de instrumentos (consultar, conjunto salpicadero : despiece) .

<https://nd-frontend-prod.cfeu.renault.com/#/newdialogys/documentMR/RPR-000484822/plate/0/ref/0>

3/7

Rev. 00 - Abril 2019



Doc.original signat per:  
Esteve Aguilar Ramos  
17/06/2019

Document electrònic garantit amb signatura electrònica. Podeu verificar la integritat d'aquest document a l'adreça web csv.gencat.cat

Original electrònic / Còpia autèntica

CODI SEGUR DE VERIFICACIÓ



0LX6CQECCJDVL9C0QFLYGMH8Q4YNLT0P

Data creació còpia:  
17/06/2019 09:11:33  
Data caducitat còpia:  
17/06/2022 00:00:00  
Pàgina 37 de 49

**GROUPE RENAULT**

PROTOCOLO DE INSTALACIÓN DE TAXÍMETROS  
Tipo: **RFB**  
MODELO: **MEGANE SPORT TOURER (IV)**

ANEXO B  
Rev. 00  
23/34

8/4/2019

**1.2 - EXTRACCIÓN**

New Dialogys

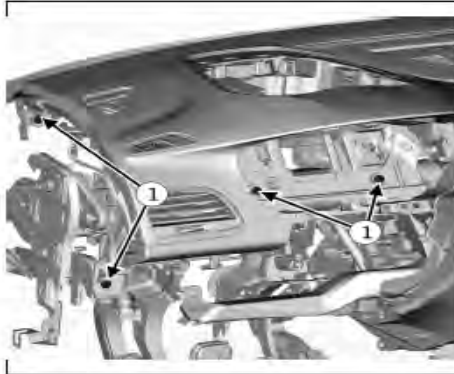

RPR-000484839-01-000078165

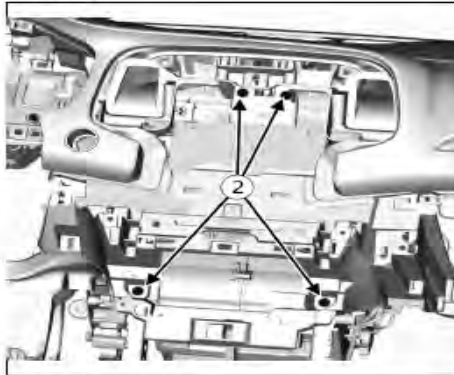

RPR-000484839-02-000078163

- Quitar los tornillos del tablero de a bordo (1) and (2).

<https://nd-frontend-prod.cfeu.renault.com/#/newdialogys/documentMR/RPR-000484822/plate/0/ref/0>

4/7

Rev. 00 - Abril 2019



Doc.original signat per:  
Esteve Aguilar Ramos  
17/06/2019

Document electrònic garantit amb signatura electrònica. Podeu verificar la integritat d'aquest document a l'adreça web csv.gencat.cat

Original electrònic / Còpia autèntica

CODI SEGUR DE VERIFICACIÓ



0LX6CQECCJDVL9C0QFLYGMH8Q4YNLT0P

Data creació còpia:  
17/06/2019 09:11:33  
Data caducitat còpia:  
17/06/2022 00:00:00  
Pàgina 38 de 49

<b>GROUPE RENAULT</b>	PROTOCOLO DE INSTALACIÓN DE TAXÍMETROS Tipo: <b>RFB</b> MODELO: <b>MEGANE SPORT TOURER (IV)</b>	ANEXO B Rev. 00 24/34
-----------------------	---	-----------------------------

8/4/2019

New Dialogys

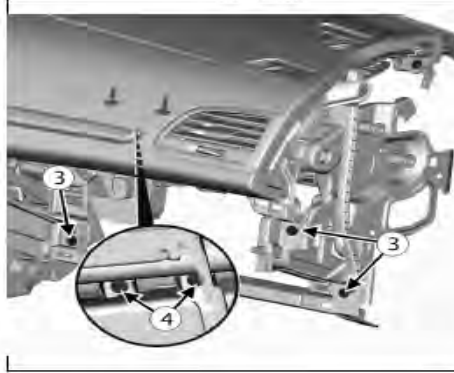

RPR-000484839-03-000078223

- Extraer:
  - los tornillos del tablero de a bordo (3) ,
  - los tornillos del airbag frontal del pasajero (4) .
- Desconectar el conector del contactor de encendido/apagado.

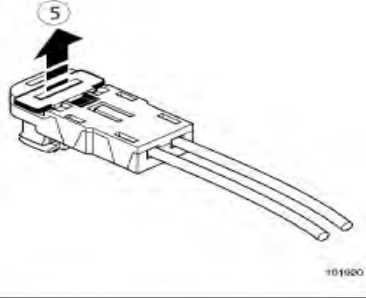

RPR-000484839-04-000002343

- Desbloquear el conector del airbag frontal del pasajero en (5).
- Desconectar el conector del airbag frontal del pasajero.
- Apartar ligeramente el tablero de a bordo.

**PRECAUCIÓN**

Para evitar riesgos de funcionamiento incorrecto (ruido, desgaste prematuro, cortocircuitos, etc.), marcar el trazado del cableado y la forma de conectar los conectores.

<https://nd-frontend-prod.cfeu.renault.com/#/newdialogys/documentMR/RPR-000484822/plate/0/ref/0>

5/7

Rev. 00 - Abril 2019



Doc.original signat per:  
Esteve Aguilar Ramos  
17/06/2019

Document electrònic garantit amb signatura electrònica. Podeu verificar la integritat d'aquest document a l'adreça web csv.gencat.cat

Original electrònic / Còpia autèntica

CODI SEGUR DE VERIFICACIÓ



0LX6CQECCJDVL9C0QFLYGMH8Q4YNLT0P

Data creació còpia:  
17/06/2019 09:11:33  
Data caducitat còpia:  
17/06/2022 00:00:00  
Pàgina 39 de 49

<b>GROUPE RENAULT</b>	PROTOCOLO DE INSTALACIÓN DE TAXÍMETROS Tipo: <b>RFB</b> MODELO: <b>MEGANE SPORT TOURER (IV)</b>	ANEXO B Rev. 00 25/34
-----------------------	---	-----------------------------

8/4/2019

New Dialogys

- Extraer el tablero de a bordo (esta intervención requiere dos operarios).
- Extraer el airbag frontal del pasajero (consultar, airbag frontal del pasajero : extracción-reposición).

## 2 - REPOSICIÓN

### 2.1 - ETAPA DE REPOSICIÓN

#### PRECAUCIÓN

Para evitar estropear el cableado en la reposición, respetar el recorrido de origen.

- Volver a colocar el airbag frontal del pasajero (consultar, airbag frontal del pasajero : extracción-reposición).
- Colocar el cableado en la posición marcada durante la extracción.

#### NOTA

- Para evitar el riesgo de deterioro de la junta entre el tablero de a bordo y el cajetín repartidor, controlar la colocación de la junta en la reposición del tablero de a bordo.
- En la reposición, tener cuidado de no dañar la junta con el pasador central de posicionamiento del tablero de a bordo.

- Colocar el tablero de a bordo (esta intervención requiere dos operarios).

#### PRECAUCIÓN

Para garantizar una conexión eléctrica buena, asegurarse de que el cableado no ejerce tensión en los conectores ni en los componentes circundantes.

- Conectar el conector del contactor de encendido/apagado.
- Conectar el conector del airbag frontal del pasajero.
- Bloquear el conector del airbag frontal del pasajero.
- Colocar los tornillos del airbag frontal del pasajero.
- **Apretar al par tornillo del airbag frontal del pasajero a en 8 Nm.**
- Colocar los tornillos de tablero de a bordo.
- Volver a colocar la visera delantera del cuadro de instrumentos (consultar, conjunto salpicadero : despiece).

### 2.2 - ETAPA FINAL

- Proceder en el sentido inverso de la reposición.
- Efectuar una prueba de funcionalidad en todas las funciones.

<https://nd-frontend-prod.cfeu.renault.com/#!/newdialogys/documentMR/RPR-000484822/plate/0/ref/0>

6/7

Rev. 00 - Abril 2019



Doc. original signat per:  
Esteve Aguilar Ramos  
17/06/2019

Document electrònic garantit amb signatura electrònica. Podeu verificar la integritat d'aquest document a l'adreça web csv.gencat.cat

Original electrònic / Còpia autèntica

CODI SEGUR DE VERIFICACIÓ



0LX6CQECCJDVL9C0QFLYGMH8Q4YNLT0P

Data creació còpia:  
17/06/2019 09:11:33  
Data caducitat còpia:  
17/06/2022 00:00:00  
Pàgina 40 de 49



8/4/2019

GROUPE RENAULT - New Dialogys

New Dialogys

[MENU](#)



← Atrás

### CONJUNTO DE LA CONSOLA CENTRAL: DESPIECE

#### Útil específico obligatorio

Juego de palancas de desguamecido.

Car. 1363

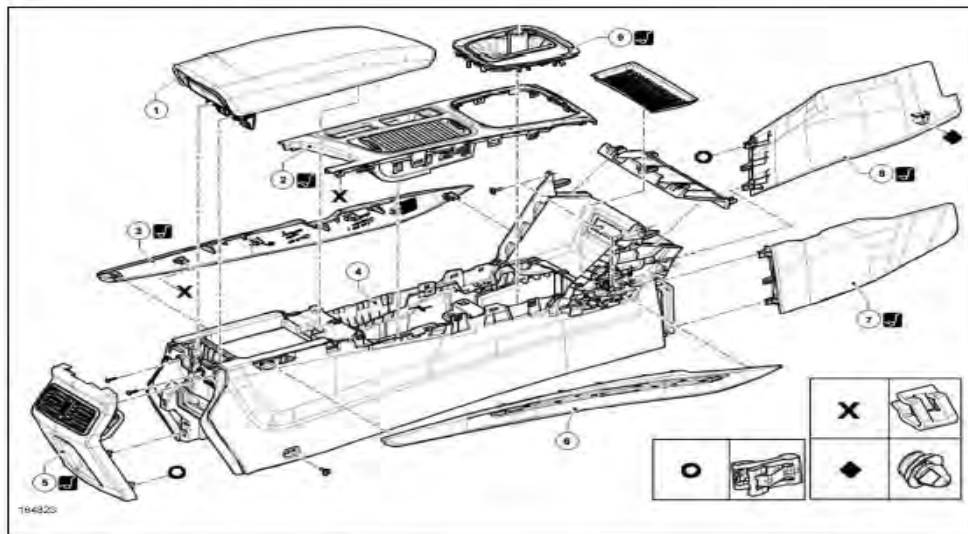

(consultar, leyenda de la ilustración : descripción)

Para fijaciones sin pares de apriete especificados, consultar el cuadro de los pares estándar (consultar, par de apriete : generalidades) .

Marcas	Denominaciones	Informaciones
1	Apoyabrazos de la consola central	
2	Frontal superior de la consola central	(Car. 1363)
3	Guamecido izquierdo de la consola central	(Car. 1363)
4	Consola central	
5	Parte trasera de la consola central	(Car. 1363)

<https://nd-frontend-prod.ofeu.renault.com/#/newdialogys/documentMR/RDE-000435625/plate/D/ref/D>

1/2

Rev. 00 - Abril 2019

GENERALITAT DE CATALUNYA



Doc.original signat per:  
Esteve Aguilar Ramos  
17/06/2019

Document electrònic garantit amb signatura electrònica. Podeu verificar la integritat d'aquest document a l'adreça web csv.gencat.cat

Original electrònic / Còpia autèntica

CODI SEGUR DE VERIFICACIÓ



0LX6CQECCJDVL9C0QFLYGMH8Q4YNLT0P

Data creació còpia:  
17/06/2019 09:11:33  
Data caducitat còpia:  
17/06/2022 00:00:00  
Pàgina 41 de 49

<b>GROUPE RENAULT</b>	PROTOCOLO DE INSTALACIÓN DE TAXÍMETROS Tipo: <b>RFB</b> MODELO: <b>MEGANE SPORT TOURER (IV)</b>	ANEXO B Rev. 00 27/34
-----------------------	---	-----------------------------

8/4/2019 New Dialogys

6	Guarnecido derecho de la consola central	
7	Deflector del pie del pasajero de la consola central	(Car. 1363)
8	Deflector del pie del conductor de la consola central	(Car. 1363)
9	Fuelle de la palanca de velocidades	(Car. 1363)

Version :

[Permitir cookies](#) | [Condiciones legales](#) | [Créditos](#) | V1.53.5

<https://nd-frontend-prod.cfeu.renault.com/#/newdialogys/documentMR/RDE-000435525/plate/0/ref/0>

2/2

Rev. 00 - Abril 2019



Doc.original signat per:  
Esteve Aguilar Ramos  
17/06/2019

Document electrònic garantit amb signatura electrònica. Podeu verificar la integritat d'aquest document a l'adreça web [csv.gencat.cat](http://csv.gencat.cat)

Original electrònic / Còpia autèntica

CODI SEGUR DE VERIFICACIÓ



0LX6CQECCJDVL9C0QFLYGMH8Q4YNLT0P

Data creació còpia:  
17/06/2019 09:11:33  
Data caducitat còpia:  
17/06/2022 00:00:00  
Pàgina 42 de 49

31/4/2019

**GROUPE RENAULT - New Dialogys**

New Dialogys

MENU



← Atrás

**CONJUNTO DE GUARNECIDO DEL TECHO: DESPIECE**

Útil específico obligatorio

Juego de palancas de desguarnecido.	Car. 1363	toBeRemoved
Juego de palancas de desguarnecido.	Car. 1363	XFB/KFB

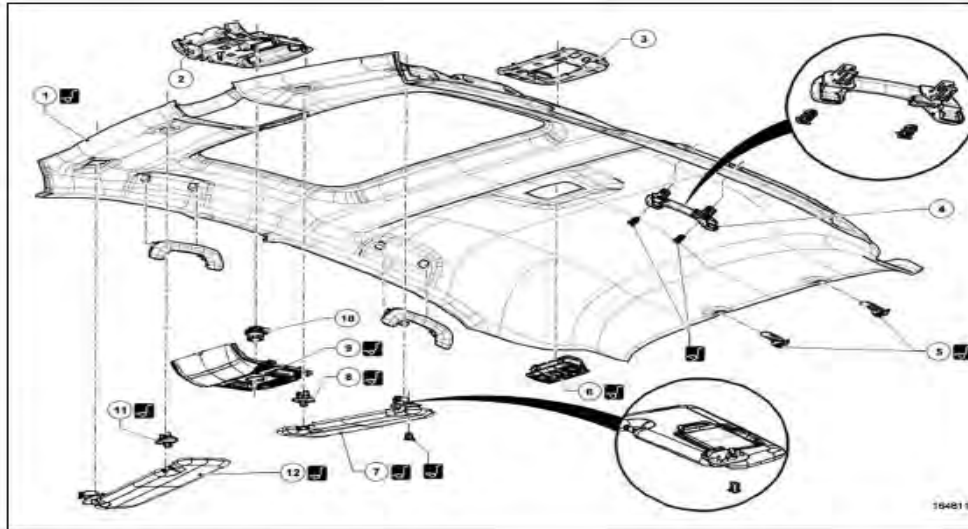

(consultar, leyenda de la ilustración : descripción) .

Para fijaciones sin pares de apriete especificados, consultar el cuadro de los pares estándar (consultar, par de apriete : generalidades) .

Marcas	Denominaciones	Informaciones
1	Guarnecido del techo	(Car. 1363)
2	Soporte de la consola del guarnecido del techo	
3	Soporte del iluminador del techo	
4	Asa de sujeción	

<https://nd-frontend-prod.cfeu.renault.com/#/newdialogys/documentMR/RDE-000438008/plate/D/ref/0>

1/3

Rev. 00 - Abril 2019

GENERALITAT DE CATALUNYA



Doc.original signat per:  
Esteve Aguilar Ramos  
17/06/2019

Document electrònic garantit amb signatura electrònica. Podeu verificar la integritat d'aquest document a l'adreça web csv.gencat.cat

Original electrònic / Còpia autèntica

CODI SEGUR DE VERIFICACIÓ



0LX6CQECCJDVL9C0QFLYGMH8Q4YNLT0P

Data creació còpia:  
17/06/2019 09:11:33  
Data caducitat còpia:  
17/06/2022 00:00:00  
Pàgina 43 de 49

<b>GROUPE RENAULT</b>	PROTOCOLO DE INSTALACIÓN DE TAXÍMETROS	ANEXO B
	Tipo: <b>RFB</b> MODELO: <b>MEGANE SPORT TOURER (IV)</b>	Rev. 00 29/34

8/4/2019 New Dialogys

5	Abrazadera del guarnecido del techo	(Car. 1363)
6	Iluminador de cortesía	(Car. 1363)
7	Quitasol	(Car. 1363)
8	Gancho del quitasol	(Car. 1363)
9	Consola del guarnecido del techo	(Car. 1363)
10	Mando apertura techo solar	
11	Gancho del quitasol	(Car. 1363)
12	Quitasol	(Car. 1363)

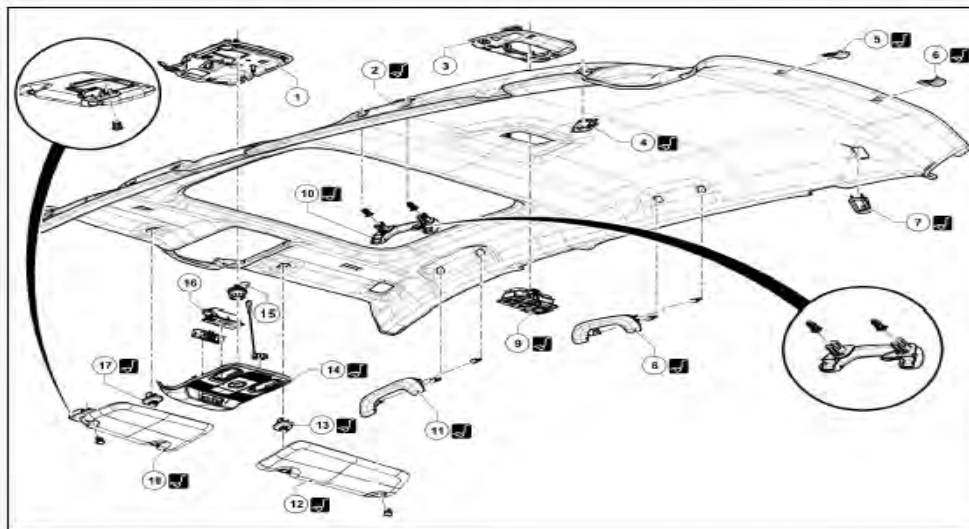

(consultar, leyenda de la ilustración : descripción) .  
Para fijaciones sin pares de apriete especificados, consultar el cuadro de los pares estándar (consultar, par de apriete : generalidades) .

Marcas	Denominaciones	Informaciones
1	Headlining console support	
2	Headlining	(Car. 1363)
3	Roof light support	

<https://nd-frontend-prod.cfeu.renault.com/#/newdialogys/documentMR/RDE-000436005/plate/0/ref/0>

2/3

Rev. 00 - Abril 2019



Doc.original signat per:  
Esteve Aguilar Ramos  
17/06/2019

Document electrònic garantit amb signatura electrònica. Podeu verificar la integritat d'aquest document a l'adreça web csv.gencat.cat

Original electrònic / Còpia autèntica

CODI SEGUR DE VERIFICACIÓ



0LX6CQECCJDVL9C0QFLYGMH8Q4YNLT0P

Data creació còpia:  
17/06/2019 09:11:33  
Data caducitat còpia:  
17/06/2022 00:00:00  
Pàgina 44 de 49

<b>GROUPE RENAULT</b>	PROTOCOLO DE INSTALACIÓN DE TAXÍMETROS Tipo: <b>RFB</b> MODELO: <b>MEGANE SPORT TOURER (IV)</b>	ANEXO B Rev. 00 30/34
-----------------------	---	-----------------------------

8/4/2019 New Dialogys

4	Courtesy light	(Car. 1363)
5	Headlining clip	(Car. 1363)
6	Headlining clip	(Car. 1363)
7	Courtesy light	(Car. 1363)
8	Grab handle	(Car. 1363)
9	Rear Courtesy light	(Car. 1363)
10	Grab handle	(Car. 1363)
11	Grab handle	(Car. 1363)
12	Sun visor	(Car. 1363)
13	Sun visor hook	(Car. 1363)
14	Headlining console	(Car. 1363)
15	Sunroof opening control	
16	Front courtesy light	
17	Sun visor hook	(Car. 1363)
18	Sun visor	(Car. 1363)

Version :

[Permitir cookies](#) | [Condiciones legales](#) | [Créditos](#) | V1.53.5

<https://nd-frontend-prod.cfeu.renault.com/#/newdialogys/documentMR/RDE-000436008/plate/D/ref/0>

3/3

Rev. 00 - Abril 2019



Doc.original signat per:  
Esteve Aguilar Ramos  
17/06/2019

Document electrònic garantit amb signatura electrònica. Podeu verificar la integritat d'aquest document a l'adreça web [csv.gencat.cat](http://csv.gencat.cat)

Original electrònic / Còpia autèntica

CODI SEGUR DE VERIFICACIÓ



0LX6CQECCJDVL9C0QFLYGMH8Q4YNLT0P

Data creació còpia:  
17/06/2019 09:11:33  
Data caducitat còpia:  
17/06/2022 00:00:00  
Pàgina 45 de 49

<b>GROUPE RENAULT</b>	PROTOCOLO DE INSTALACIÓN DE TAXÍMETROS Tipo: <b>RFB</b> MODELO: <b>MEGANE SPORT TOURER (IV)</b>	ANEXO B Rev. 00 31/34
-----------------------	---	-----------------------------

8/4/2019 GROUPE RENAULT - New Dialogys New Dialogys MENU



← Atrás **GUARNECIDO DEL TECHO: EXTRACCIÓN-REPOSICIÓN**

⚠ Atención, una o más advertencias se indican en este método ⚠

Útil específico obligatorio	
Juego de palancas de desguarnecido.	Car.1363

**INTRODUCTION**



**ADVERTENCIA**

Antes de realizar cualquier intervención en un vehículo equipado con el sistema Stop & Start, es imperativo respetar las consignas de seguridad (consultar, vehículo : precauciones para la reparación) .

Emplazamiento y características (pares de apriete, piezas que siempre deben sustituirse, etc.)

- (consultar, guarnecido de techo : despiece)

**1 - EXTRACCIÓN**

**1.1 - ETAPA DE PREPARACIÓN PARA LA EXTRACCIÓN**

- Abrir el capot motor.
- Desconectar la batería (consultar, Batería de 12 V : extracción-reposición) .
- Abrir el portón.
- Extraer (consultar, guarnecido de techo : despiece) :
  - las grapas del asa de sujeción,
  - las asas de sujeción,
  - la bandeja trasera,
  - la junta de abriente trasero ,
  - las grapas del quitasol.
- Apartar los quitasoles.
- Desconectar los conectores de las luces del quitasol.
- Extraer los quitasoles (consultar, guarnecido de techo : despiece) .
- Extraer parcialmente las juntas del abriente lateral delantero.

<https://nd-frontend-prod.cfeu.renault.com/#/newdialogys/documentMR/RPR-000433256/plate/0/ref/0>

1/4

Rev. 00 - Abril 2019



Doc.original signat per:  
Esteve Aguilar Ramos  
17/06/2019

Document electrònic garantit amb signatura electrònica. Podeu verificar la integritat d'aquest document a l'adreça web csv.gencat.cat

Original electrònic / Còpia autèntica

CODI SEGUR DE VERIFICACIÓ



0LX6CQECCJDVL9C0QFLYGMH8Q4YNLTOP

Data creació còpia:  
17/06/2019 09:11:33  
Data caducitat còpia:  
17/06/2022 00:00:00  
Pàgina 46 de 49

**GROUPE RENAULT**

PROTOCOLO DE INSTALACIÓN DE TAXÍMETROS  
Tipo: **RFB**  
MODELO: **MEGANE SPORT TOURER (IV)**

ANEXO B  
Rev. 00  
32/34

8/4/2019

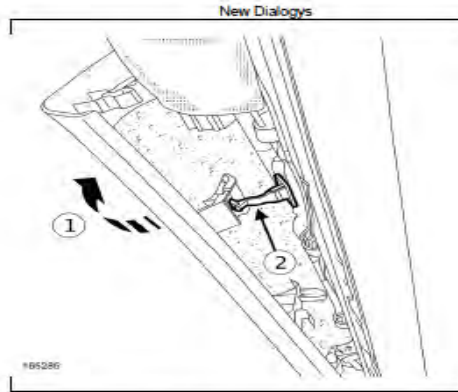

- Soltar parcialmente los guarnecidos del montante de parabrisas.
- Girar (1) los guarnecidos del montante del parabrisas para soltar la pestaña (2)
- Extraer los guarnecidos del montante del parabrisas.
- Avanzar los asientos delanteros.
- Soltar los pretensores del sistema del cinturón delantero.
- Extraer:
  - la junta del abriente lateral delantero,
  - la junta del abriente lateral trasero.
- Soltar el guarnecido inferior del pie central.
- Extraer el guarnecido inferior del pie medio.
- Soltar el guarnecido superior del pie central.
- Extraer:
  - el guarnecido superior del pie medio,
  - los tornillos del soporte de la bandeja trasera.
- Apartar el soporte de la bandeja trasera izquierda.
- Desconectar el conector del iluminador del maletero.
- Extraer los soportes de la bandeja trasera.
- Extraer los guarnecidos de custodia (consultar, guarnecido lateral interior de la carrocería : despiece) .
- Soltar el iluminador plafonier.
- Extraer el plafonier.
- Soltar (consultar, retrovisor interior : extracción-reposición) :
  - el guarnecido superior del retrovisor interior,
  - el guarnecido del captador de temperatura del habitáculo con el útil (Car.1363) ,
  - el guarnecido derecho del retrovisor interior,
  - el guarnecido izquierdo del retrovisor interior.
- Desconectar el conector de la sonda de temperatura del habitáculo.
- Soltar la consola del guarnecido del techo.

<https://nd-frontend-prod.cfeu.renault.com/#/newdialogys/documentMR/RPR-000433256/plate/0/ref/0>

2/4

Rev. 00 - Abril 2019



Doc.original signat per:  
Esteve Aguilar Ramos  
17/06/2019

Document electrònic garantit amb signatura electrònica. Podeu verificar la integritat d'aquest document a l'adreça web csv.gencat.cat

Original electrònic / Còpia autèntica

CODI SEGUR DE VERIFICACIÓ



0LX6CQECCJDVL9C0QFLYGMH8Q4YNLT0P

Data creació còpia:  
17/06/2019 09:11:33  
Data caducitat còpia:  
17/06/2022 00:00:00  
Pàgina 47 de 49

<b>GROUPE RENAULT</b>	PROTOCOLO DE INSTALACIÓN DE TAXÍMETROS Tipo: <b>RFB</b> MODELO: <b>MEGANE SPORT TOURER (IV)</b>	ANEXO B Rev. 00 33/34
-----------------------	---	-----------------------------

8/4/2019

New Dialogys

- Apartar la consola del guarnecido del techo.
- Desconectar los conectores de la consola del guarnecido del techo.
- Soltar el cableado del guarnecido del techo.
- Extraer la consola del guarnecido.

## 1.2 - ETAPA DE EXTRACCIÓN

- Extraer (consultar, guarnecido de techo : despiece) :
  - las grapas del gancho del quitasol,
  - los ganchos del quitasol,
  - las grapas del guarnecido del techo.



### NOTA

Observación:  
Esta manipulación requiere dos operarios.

Apartar el guarnecido del techo.

- Desconectar el conector del cableado del guarnecido del techo.



### NOTA

Observación:  
Esta manipulación requiere dos operarios.

Extraer el guarnecido del techo.

## 2 - REPOSICIÓN

### 2.1 - ETAPA DE REPOSICIÓN

- Proceder en el sentido inverso de la reposición.

<https://nd-frontent-prod.cfeu.renault.com/#/newdialogys/document/MR/RPR-000433258/plate/0/ref/0>

3/4

Rev. 00 - Abril 2019



Doc. original signat per:  
Esteve Aguilar Ramos  
17/06/2019

Document electrònic garantit amb signatura electrònica. Podeu verificar la integritat d'aquest document a l'adreça web [csv.gencat.cat](http://csv.gencat.cat)

Original electrònic / Còpia autèntica

CODI SEGUR DE VERIFICACIÓ



0LX6CQECCJDVL9C0QFLYGMH8Q4YNLT0P

Data creació còpia:  
17/06/2019 09:11:33  
Data caducitat còpia:  
17/06/2022 00:00:00  
Pàgina 48 de 49



<b>GROUPE RENAULT</b>	PROTOCOLO DE INSTALACIÓN DE TAXÍMETROS Tipo: <b>RFB</b> MODELO: <b>MEGANE SPORT TOURER (IV)</b>	ANEXO B Rev. 00 34/34
-----------------------	---	-----------------------------

8/4/2019

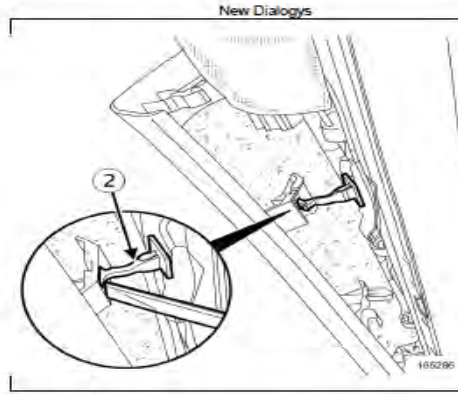

- Fijar la pestaña (2) en los guarnecidos del montante de parabrisas con el (Car.1363)
- Proceder en el sentido inverso de la reposición.

Version : C.1

[Permitir cookies](#) | [Condiciones legales](#) | [Créditos](#) | V1.53.5

<https://nd-frontend-prod.cfeu.renault.com/#/newdialogys/document/MR/RPR-000433256/plate/D/ref/0>

4/4

Rev. 00 - Abril 2019



Doc.original signat per:  
Esteve Aguilar Ramos  
17/06/2019

Document electrònic garantit amb signatura electrònica. Podeu verificar la integritat d'aquest document a l'adreça web [csv.gencat.cat](http://csv.gencat.cat)

Original electrònic / Còpia autèntica

CODI SEGUR DE VERIFICACIÓ



0LX6CQECCJDVL9C0QFLYGMH8Q4YNLT0P

Data creació còpia:  
17/06/2019 09:11:33  
Data caducitat còpia:  
17/06/2022 00:00:00  
Pàgina 49 de 49