



PEUGEOT

PEUGEOT ESPAÑA, S.A.
Calle del Puerto de Somport; 8
28050 MADRID
ESPAÑA

MEMORIA DESCRIPTIVA DE LA PREINSTALACIÓN DEL
TAXÍMETRO

MADRID

MARCA: **PEUGEOT 508**

Tipo: **8**

ANEXO C

ANEXO C:

PROTOCOLO INSTALADOR TAXÍMETRO

 <p>PEUGEOT PEUGEOT ESPAÑA, S.A. Calle del Puerto de Somport; 8 28050 MADRID ESPAÑA</p>	<p>MEMORIA DESCRIPTIVA DE LA PREINSTALACIÓN DEL TAXÍMETRO MADRID</p> <p>MARCA: PEUGEOT 508 Tipo: 8</p>	<p>ANEXO C 1/20</p>
--	--	--------------------------

C. PROTOCOLO INSTALADOR TAXÍMETRO

1. ESQUEMA DE CONEXIONES

En este esquema se indica a título orientativo los diferentes equipos y las conexiones entre ellos, indicando claramente cuál es la **preinstalación de PEUGEOT**.

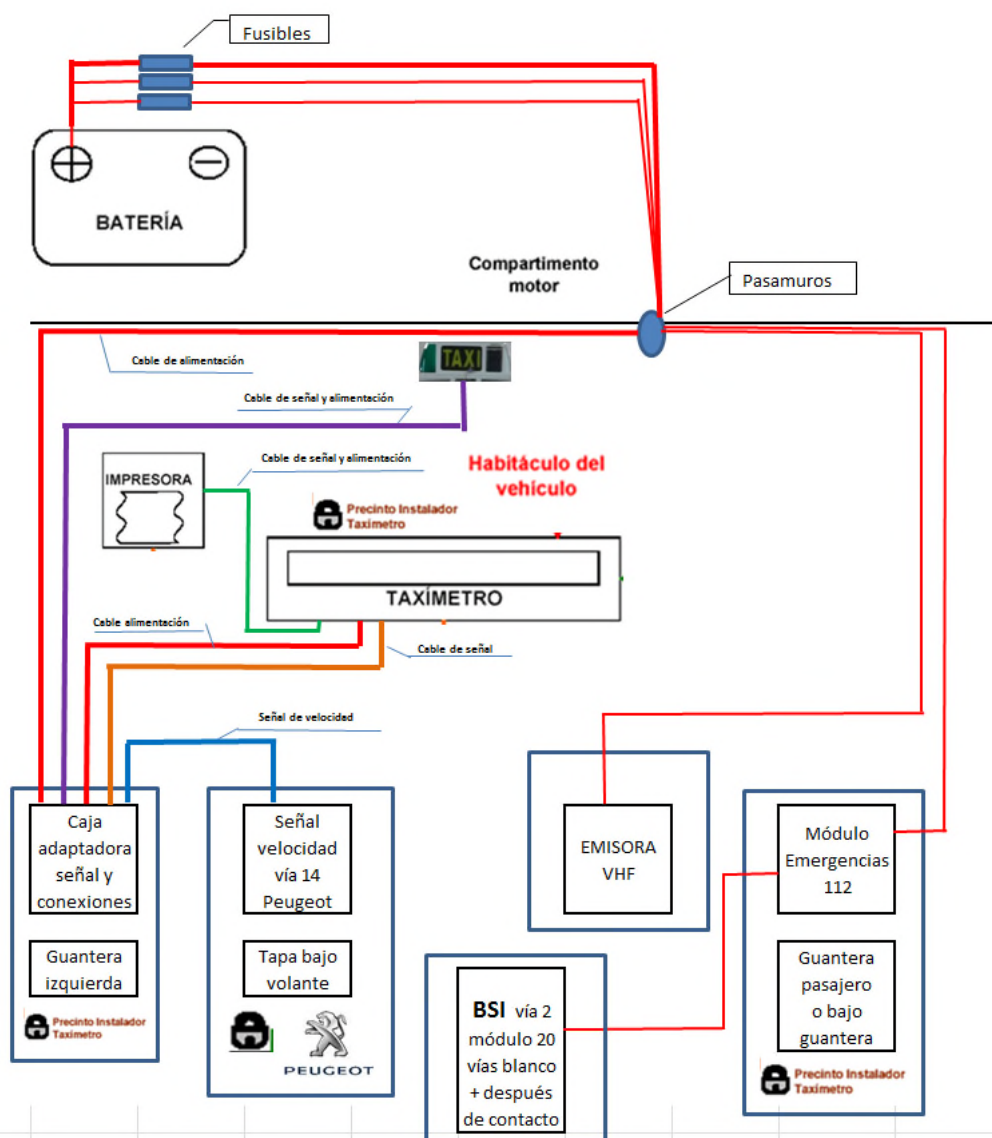

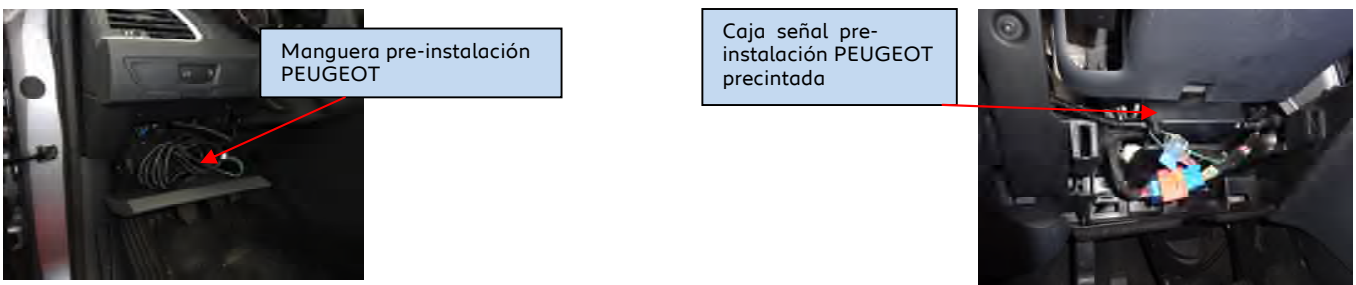

Fig. 1.1. Esquema general orientativo de la conexión entre equipos.

 <p>PEUGEOT PEUGEOT ESPAÑA, S.A. Calle del Puerto de Somport; 8 28050 MADRID ESPAÑA</p>	<p>MEMORIA DESCRIPTIVA DE LA PREINSTALACIÓN DEL TAXÍMETRO</p> <p>MADRID</p> <p>MARCA: PEUGEOT 508 Tipo: 8</p>	<p>ANEXO C</p> <p>2/20</p>
--	---	----------------------------

2. EMPLAZAMIENTO DE LAS CAJAS PRECINTADAS:
LA CAJA DE PRE-INSTALACIÓN DE LA SEÑAL DE VELOCIDAD DE PEUGEOT
CAJA CONVERSOR-ADAPTADOR

El cable de señal de velocidad del conector de 20 vías , **pre-instalado por el concesionario oficial de Peugeot** se situará vajo el volante de dirección , lugar de donde se tomará la señal y se precintará sobre una caja tal y como se muestra en la imagen. El cable corrugado deberá aportar casquillos metálicos para evitar la extensión del mismo, se situará dentro de la guantera del conductor , lugar donde posteriormente irá emplazada la caja adaptadora de señal del instalador de taxímetros.



Los talleres autorizados instalarán el Conversor-Adaptador de impulsos del taxímetro, así como los precintados correspondientes. Dicho adaptador convierte la señal de velocidad procedente de la pre-instalación del concesionario oficial Peugeot, con destino al contador del taxímetro.

El adaptador conversor **se instalará la guantera del lado conductor bajo el volante.**

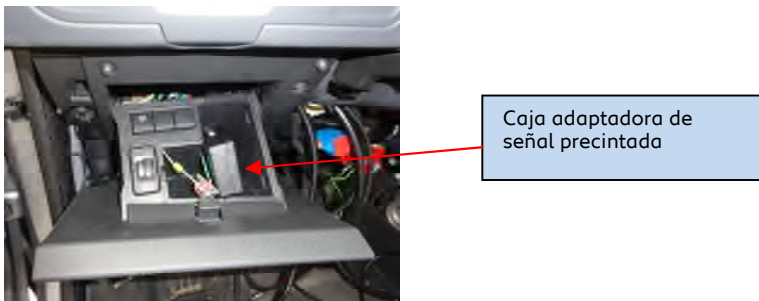

En el caso de vehículos de alta gama, los cuales llevan equipados en la guantera conductor el regulador de la pantalla visión cabeza alta, la caja adaptadora de señal , se situará dentro de la tapadera bajo volante , junto a la caja de señal de la pre-instalación de Peugeot.



 <p>PEUGEOT PEUGEOT ESPAÑA, S.A. Calle del Puerto de Somport; 8 28050 MADRID ESPAÑA</p>	<p>MEMORIA DESCRIPTIVA DE LA PREINSTALACIÓN DEL TAXÍMETRO MADRID</p> <p>MARCA: PEUGEOT 508 Tipo: 8</p>	<p>ANEXO C 3/20</p>
--	--	--------------------------

3. CONEXIÓN DE COMPONENTES: CONECTOR SEÑAL PEUGEOT, CAJA ADAPTADORA DE SEÑAL, TAXÍMETRO, IMPRESORA Y MÓDULO TARIFARIO

Zonas de instalación de elementos:



Descripción del guiado de la cablería:

El cable de señal de velocidad del conector de 20 vías , pre-instalado por el concesionario oficial de Peugeot, va protegido con un cable corrugado y situado sobre la guantera lado conductor.

El recorrido de toda la cablería se realizará por detrás del salpicadero utilizando una guía pasa cables . Una vez realizada la conexión de positivo de la batería con sus correspondientes fusibles, encaminaremos la manguera hasta el taladro pasamuros que realizaremos en el frontal del compartimento motor ,lado derecho en posición conductor.

Pasaremos la manguera del cableado, a través del pasamuro hacia el habitáculo con la guía, y llevaremos un positivo y un negativo de batería hasta la caja adaptadora de señal situada en la zona de la guantera bajo volante lado conductor.

Los otros dos positivos y dos negativos restantes los dejaremos en la zona del pasamuros para la conexión del módulo de emergencias y la emisora si esta fuera montada.

 PEUGEOT PEUGEOT ESPAÑA, S.A. Calle del Puerto de Somport; 8 28050 MADRID ESPAÑA	MEMORIA DESCRIPTIVA DE LA PREINSTALACIÓN DEL TAXÍMETRO MADRID MARCA: PEUGEOT 508 Tipo: 8	ANEXO C 4/20
--	---	---------------------

La manguera procedente del módulo tarifario bajará por el vierte aguas del para brisas lado izquierdo sentido conductor, y lo pasaremos a la zona de la caja adaptadora a través de la tapa lateral del salpicadero.

Desde la caja adaptadora de señal y conexiones, distribuiremos los cables hacia los diferentes componentes tal y como indicamos en el siguiente esquema.

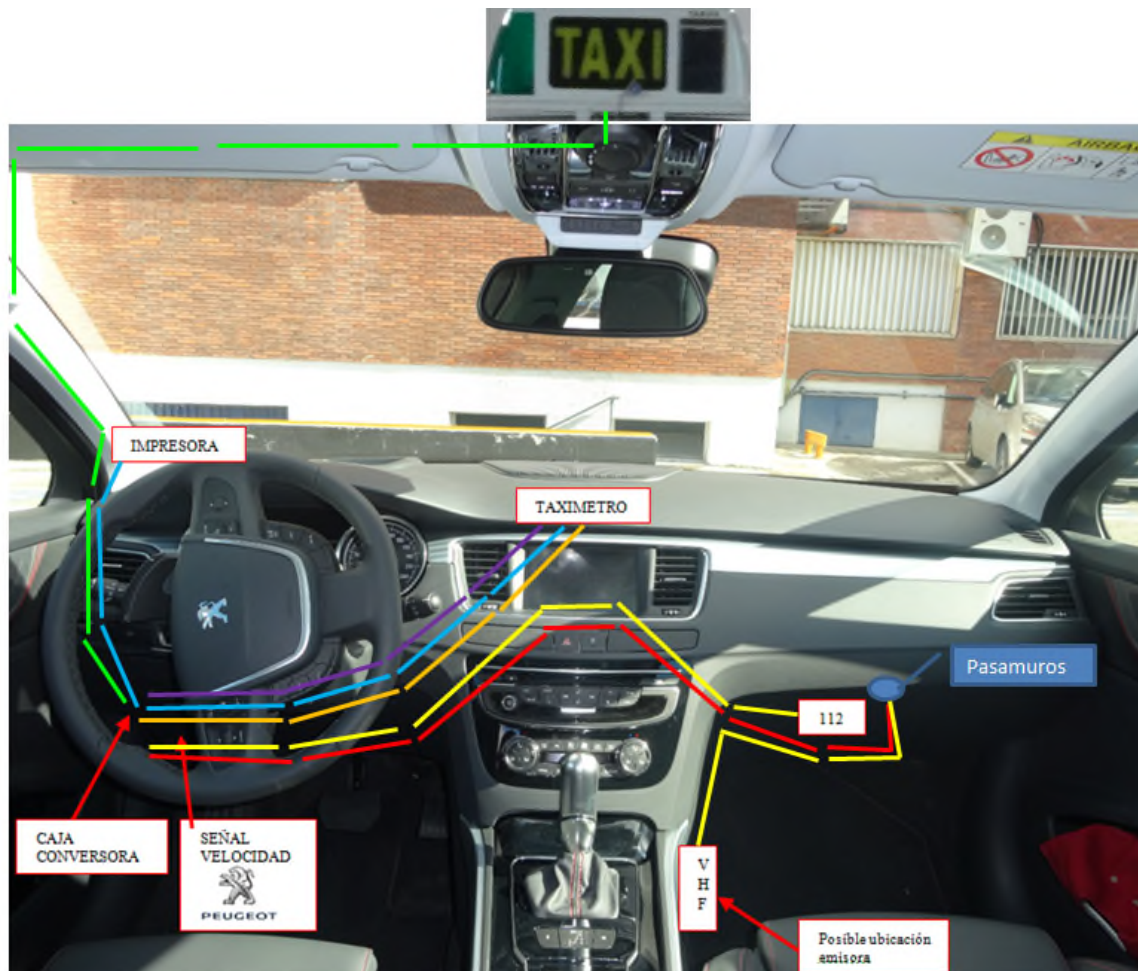

Para realizar el encaminamiento de esta cablería debemos desmontar las piezas que indicamos a continuación.



PEUGEOT ESPAÑA, S.A.
Calle del Puerto de Somport; 8
28050 MADRID
ESPAÑA

MEMORIA DESCRIPTIVA DE LA PREINSTALACIÓN DEL
TAXÍMETRO
MADRID

MARCA: **PEUGEOT 508** Tipo: **8**

ANEXO C

5/20

3.1 Piezas a desmontar para el encaminado de los cables por detrás del salpicadero y montaje de componentes.





Figura : C8FG1DSD

Abrir la guantera (1).

Soltar :

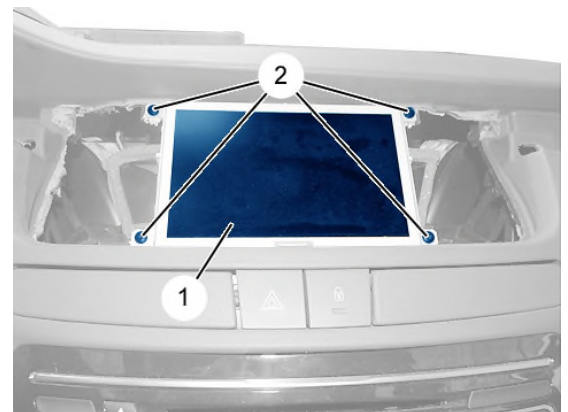
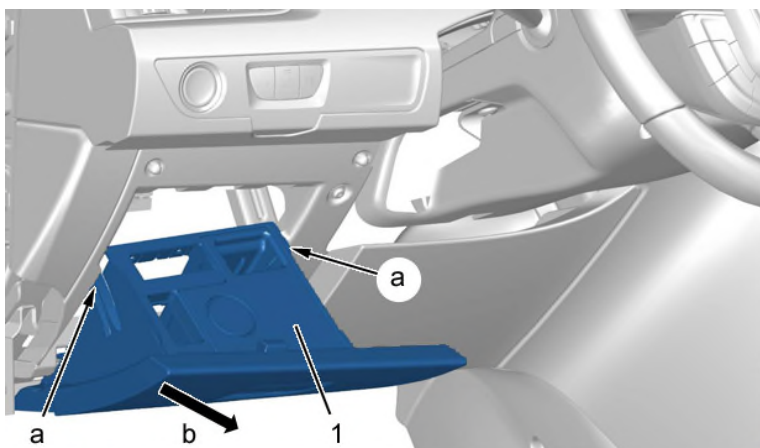
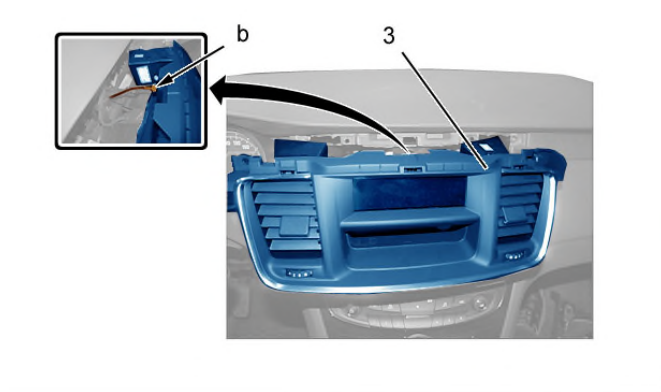
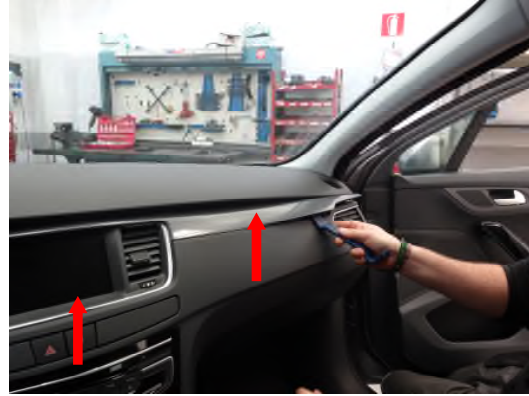
- El portaobjetos (1) (en "a")
- El portaobjetos (1) (Según la flecha "b")

 <p>PEUGEOT PEUGEOT ESPAÑA, S.A. Calle del Puerto de Somport; 8 28050 MADRID ESPAÑA</p>	<p>MEMORIA DESCRIPTIVA DE LA PREINSTALACIÓN DEL TAXÍMETRO MADRID</p> <p>MARCA: PEUGEOT 508 Tipo: 8</p>	<p>ANEXO C</p> <p>6/20</p>
--	--	----------------------------

3.2 - Operaciones a realizar para el desmontaje de las piezas:

Desmontaje guantera inferior conductor, y tapa bajo volante, guarnecidos laterales de consola central, moldura salpicadero, y finalmente desmontar la placa superior multifunción.

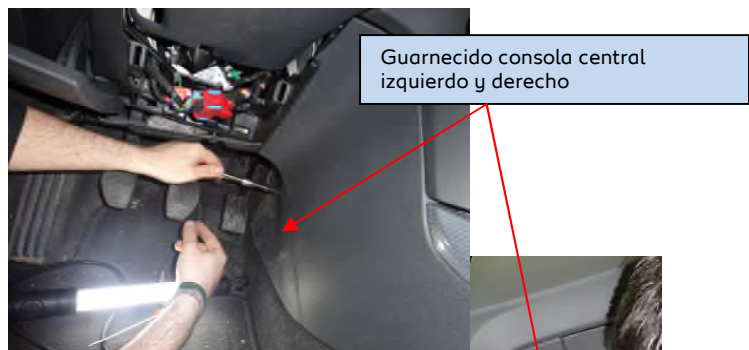



PEUGEOT ESPAÑA, S.A.
Calle del Puerto de Somport; 8
28050 MADRID
ESPAÑA

MEMORIA DESCRIPTIVA DE LA PREINSTALACIÓN DEL
TAXÍMETRO

MADRID

MARCA: **PEUGEOT 508**

Tipo: **8**

ANEXO C

7/20

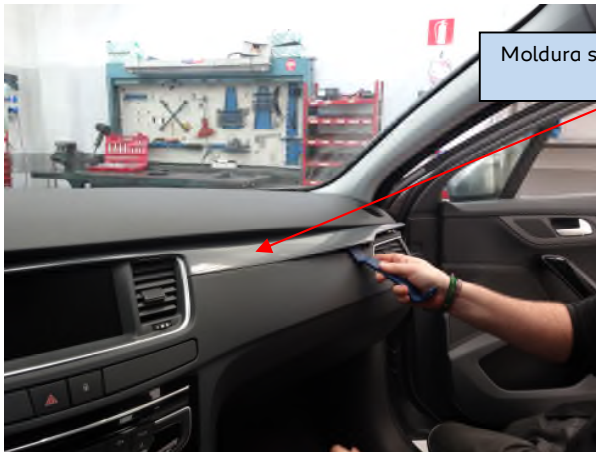

Moldura salpicadero.

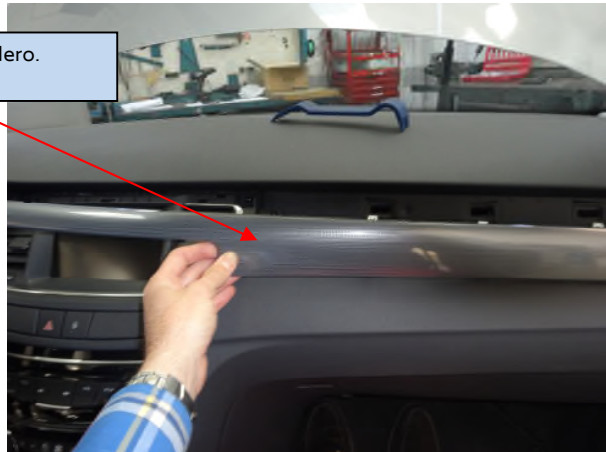

Moldura aireadores
centrales

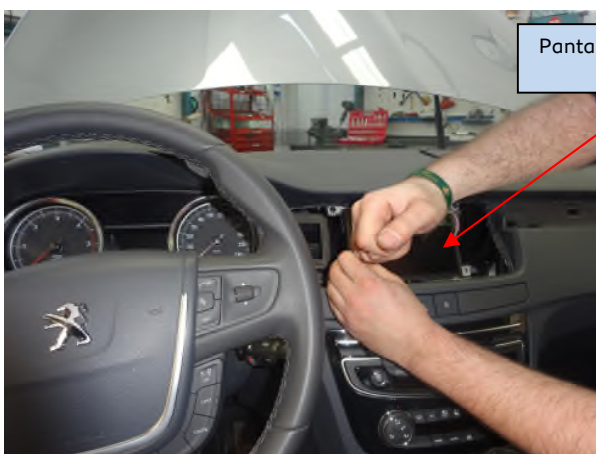

Pantalla multifunción



Realizar conexión de alimentación a batería y encaminar el cableado por el compartimento motor hasta el agujero pasa muros que debemos realizar, pasar el cableado hasta el habitáculo del vehículo.

 PEUGEOT PEUGEOT ESPAÑA, S.A. Calle del Puerto de Somport; 8 28050 MADRID ESPAÑA	MEMORIA DESCRIPTIVA DE LA PREINSTALACIÓN DEL TAXÍMETRO MADRID MARCA: PEUGEOT 508 Tipo: 8	ANEXO C 8/20
--	--	---------------------

3.3 TOMA DE ALIMENTACIÓN

La señal de alimentación es de corriente continua y de valor 12 V.

Para la toma de alimentación se utilizará 2 cables estándar (color rojo y negro) de sección 1,5 mm, y 4 cables estándar (color rojo y negro) de sección 1 mm, y longitud de 4 m. aproximadamente, del tipo que se muestra en las imágenes.

Se fijarán los cables rojos al borne positivo de batería junto con unos fusibles intercalados.

Los cables negros de masa irán fijados al tornillo del borne de Masa.

El conjunto de cables irán enfundados en un baina de material plástico autoextinguible.

El cable de alimentación de 1,5 mm dará corriente al adaptador de señal y al módulo externo, y los dos cables de alimentación de 1 mm darán corriente al 112- módulo de emergencia y a la emisora si se equipase con ella.

(+) Permanente de batería



(-) Negativo



3.3.1- Encaminamiento de la manguera con el cableado de alimentación de la batería por el compartimento motor, hasta el agujero pasa muro realizado desde el interior del habitáculo.





PEUGEOT ESPAÑA, S.A.
Calle del Puerto de Somport; 8
28050 MADRID
ESPAÑA

MEMORIA DESCRIPTIVA DE LA PREINSTALACIÓN DEL
TAXÍMETRO
MADRID

MARCA: **PEUGEOT 508** Tipo: **8**

ANEXO C

9/20



 PEUGEOT PEUGEOT ESPAÑA, S.A. Calle del Puerto de Somport; 8 28050 MADRID ESPAÑA	MEMORIA DESCRIPTIVA DE LA PREINSTALACIÓN DEL TAXÍMETRO MADRID MARCA: PEUGEOT 508 Tipo: 8	ANEXO C 10/20
--	--	----------------------

3.3.2 – Realizar taladro pasa muros, para el encaminamiento del mazo de alimentación de batería desde el compartimento motor al habitáculo.

Por debajo de la guantera porta objetos del lado del pasajero, cortar un trozo del insonoro, y realizar el taladro de 16 mm de diámetro aproximadamente en las cotas que se indican a continuación.

La cota en vertical la tomaremos desde el borde de la moqueta, esta debe ser 4 cm aproximadamente por encima de la arista de la moqueta de suelo del lado pasajero.

La cota horizontal la tomaremos desde el centro de la grapa de fijación de la moqueta de suelo, esta debe ser de unos 13 cm aproximadamente.



Con la ayuda de una guía pasa cables, uniremos el mazo de alimentación de batería a la guía, y pasaremos esta a través del taladro pasamuros desde el compartimento motor al habitáculo.



 PEUGEOT PEUGEOT ESPAÑA, S.A. Calle del Puerto de Somport; 8 28050 MADRID ESPAÑA	MEMORIA DESCRIPTIVA DE LA PREINSTALACIÓN DEL TAXÍMETRO MADRID MARCA: PEUGEOT 508 Tipo: 8	ANEXO C 11/20
--	--	----------------------

Una vez pasado el mazo de cables de alimentación, sellamos el taladro pasa muro con un sellante como el que se muestra en la fotografía.



3.3.3 – Encaminamiento cableado desde el taladro pasa muros hasta la caja adaptadora de señal y conexiones.

Desde el taladro, pasaremos la guía pasa cables por detrás del salpicadero, pasando por la pantalla multifunción hasta llegar a la guantera bajo volante del lado conductor.

De esta forma llevaremos (un + y un -) de batería hasta la caja adaptadora de señal. El resto lo dejaremos en la zona de la guantera del pasajero para la instalación del módulo de emergencias y la emisora si se equipara con ella. Los cables que tomaremos hasta la caja adaptadora son los de 1.5 mm de sección.



De esta manera el conjunto de cables de alimentación para la instalación de todos los componentes queda situado para su conexión a la caja adaptadora.

 <p>PEUGEOT PEUGEOT ESPAÑA, S.A. Calle del Puerto de Somport; 8 28050 MADRID ESPAÑA</p>	<p>MEMORIA DESCRIPTIVA DE LA PREINSTALACIÓN DEL TAXÍMETRO</p> <p>MADRID</p> <p>MARCA: PEUGEOT 508 Tipo: 8</p>	<p>ANEXO C</p> <p>12/20</p>
--	---	-----------------------------

3.3.4 – Encaminamiento e instalación del taxímetro sobre salpicadero.

Procederemos a realizar un agujero sobre el salpicadero.

Una vez realizado el taladro se procederá a pasar la guía pasa cables para encaminar las diferentes conexiones hasta la caja adaptadora de señal.

El taladro se realizara tomando el eje de la línea divisoria entre los botones de luces de emergencia y cierre de puertas, y la arista frontal del salpicadero.



Una vez realizado el taladro, llevaremos la guía pasacables desde el taladro hasta la zona de emplazamiento de la caja adaptadora para proceder a encaminar las mangueras de cables que deben ir hasta el taxímetro (impresora, alimentación y señal de la caja adaptadora, módulo tarifario).

Una vez hemos posicionado las mangueras, procedemos a posicionar el taxímetro y a conectar dichas mangueras. Sellaremos el taladro con silicona para evitar corrosiones y extensiones de las mangueras.

El instalador de taxímetros colocará los correspondientes precintos en el aparato.

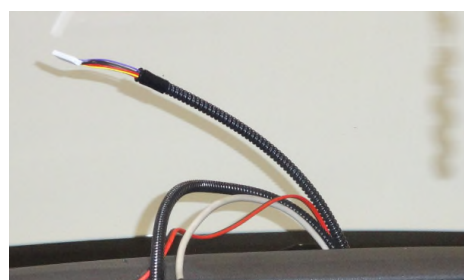

 PEUGEOT PEUGEOT ESPAÑA, S.A. Calle del Puerto de Somport; 8 28050 MADRID ESPAÑA	MEMORIA DESCRIPTIVA DE LA PREINSTALACIÓN DEL TAXÍMETRO MADRID MARCA: PEUGEOT 508 Tipo: 8	ANEXO C 13/20
--	--	----------------------

3.3.5 – ZONA DE EMPLAZAMIENTO DEL TAXÍMETRO

El taxímetro se deberá situar en la zona central del salpicadero, que **no interfiera** en la **zona del AIRBAG** del copiloto y sea **visible para los pasajeros**. A continuación, se muestra la zona permitida para la disposición del taxímetro.

Zona admisible según **informe INTA – 16-001234742-10295**.

Cota mínima de posicionamiento desde la arista del salpicadero: 13 cm.

Esta distancia a la arista del salpicadero garantiza el montaje de cualquier tipo de taxímetro.



 <p>PEUGEOT PEUGEOT ESPAÑA, S.A. Calle del Puerto de Somport; 8 28050 MADRID ESPAÑA</p>	<p>MEMORIA DESCRIPTIVA DE LA PREINSTALACIÓN DEL TAXÍMETRO MADRID</p> <p>MARCA: PEUGEOT 508 Tipo: 8</p>	<p>ANEXO C</p> <p>14/20</p>
--	--	-----------------------------

4.0.- CONFIGURACIÓN TAXÍMETRO CON IMPRESORA CONVENCIONAL

Encaminamiento cables conexión impresora y taxímetro:

Una vez llevada la manguera desde el taxímetro hasta la zona de la caja adaptadora de señal según se explica en el punto 3.3.3. Sacamos un poco la junta de puerta y subimos la manguera entre la pestaña de chapa de puerta y el salpicadero, hasta llegar a la parte superior del salpicadero donde finalmente situaremos la impresora.



4.1 – Fijación de la Impresora con velcro para adherirlo al salpicadero



Velcro adhesivo

 <p>PEUGEOT PEUGEOT ESPAÑA, S.A. Calle del Puerto de Somport; 8 28050 MADRID ESPAÑA</p>	<p>MEMORIA DESCRIPTIVA DE LA PREINSTALACIÓN DEL TAXÍMETRO MADRID</p> <p>MARCA: PEUGEOT 508 Tipo: 8</p>	<p>ANEXO C 15/20</p>
--	--	---------------------------

5.0 – MÓDULO EXTERIOR O TARIFARIO

El módulo exterior tiene dos tipos diferentes de sujeción en el techo del vehículo:

- Fijado sobre la barra portaequipajes.
- Fijado mediante agujeros en el techo.

Fijación sobre techo



Fijación sobre la barra portaequipajes



Montaje del módulo tarifario y encaminamiento interior de la manguera hasta la caja adaptadora de señal.

Desmontamos el plafón central de techo, sacamos la pieza negra plástica del interior, y procedemos a realizar los taladros de fijación del módulo tarifario. Centramos el módulo en línea media del techo, y realizamos los taladros para el cable y las fijaciones. Pasamos el cable por el taladro realizado y lo encaminamos desde el módulo a través del guarnecido de techo (si encontramos dificultad para pasar la guía podemos demontar el parasol de techo), con la ayuda de una guía pasa cables hasta el lado de la puerta izquierda. Fijamos el módulo desde abajo con sus tornillos correspondientes.

En caso de montar módulo con barras porta equipajes, se taladrará la barra y se llevará el cable por el interior de la misma hasta el extremo, desde donde se llevará por el vierte aguas tal y como hemos citado anteriormente.

En el caso de montaje directamente atornillado, se cuidará que el módulo quede lo más horizontal posible, evitando fijarlo a la parte inclinada del techo a una distancia entre 350 – 450 mm de la luna delantera del vehículo.

En el caso de montaje sobre barra transversal se cuidará que la parte vista del cable sea la mínima indispensable.

En el automóvil de referencia pueden incorporarse todos los módulos luminosos tarifarios, que cumpliendo lo establecido en el Anexo III de la Ordenanza Reguladora del Taxi, estén autorizados por el Ayuntamiento de Madrid.

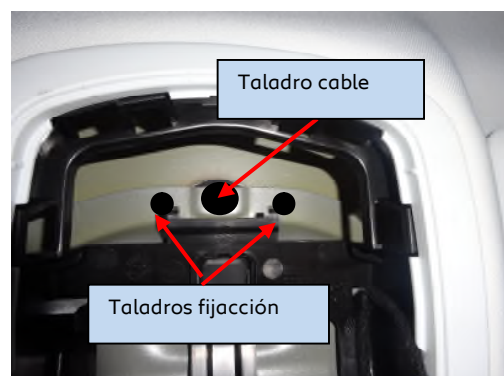
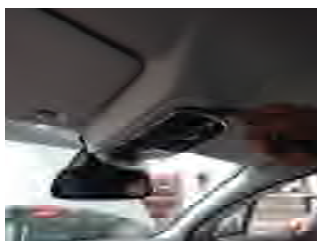

 PEUGEOT PEUGEOT ESPAÑA, S.A. Calle del Puerto de Somport; 8 28050 MADRID ESPAÑA	MEMORIA DESCRIPTIVA DE LA PREINSTALACIÓN DEL TAXÍMETRO MADRID MARCA: PEUGEOT 508 Tipo: 8	ANEXO C 16/20
--	--	----------------------

ATENCIÓN: La guía pasa cables debe ir por encima del mazo del airbag lateral.

Al pasar la guía debemos prestar atención a pasar ésta, por encima del mazo del Airbag latera situado por el interior del guarnecido de techo. El cable del módulo tarifario debe pasar por encima del mazo airbag, para garantizar que en caso de funcionamiento del airbag, el cable del módulo no va a interferir al despliegue del mismo.

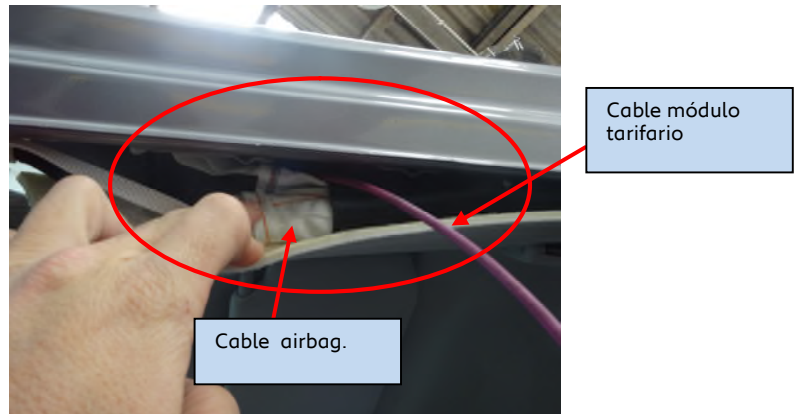

Continuaremos el encaminamiento del cable por el interior del montante de para brisas fijándolo en las grapas libres que van situadas en el mismo montante. Bajaremos el cable por todo el montante hasta la junta de puerta, por el interior de ésta (junto con la manguera), meteremos el cable hasta la caja adaptadora de señal.

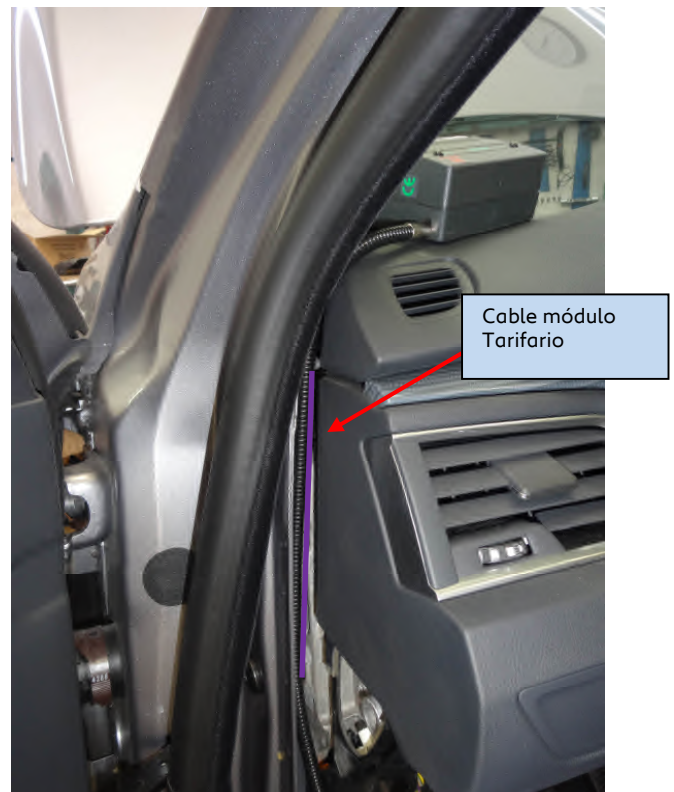
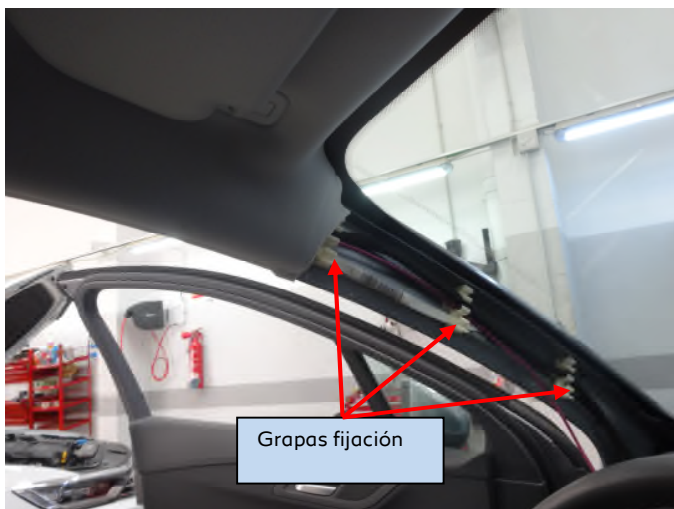

 <p>PEUGEOT PEUGEOT ESPAÑA, S.A. Calle del Puerto de Somport; 8 28050 MADRID ESPAÑA</p>	<p>MEMORIA DESCRIPTIVA DE LA PREINSTALACIÓN DEL TAXÍMETRO MADRID</p> <p>MARCA: PEUGEOT 508 Tipo: 8</p>	<p>ANEXO C</p> <p>17/20</p>
--	--	-----------------------------

6.0 – CONEXIÓN DE TODOS LOS COMPONENTES A LA CAJA ADPATADORA.

Una vez posicionado el Módulo tarifario y el taxímetro, procedemos a realizar las conexiones en la caja Adaptadora de señal y a ubicarla en su emplazamiento. Todos los cables los tenemos en la zona de la guantera bajo volante conductor.

Primeramente debemos hacer un agujero en la guantera para poder pasar todos los cables a la misma. Romperemos un cuadrado pre-marcado en la misma pieza de la guantera. Montamos la guantera.



Introducimos las diferentes mangueras y conectamos sobre la caja adaptadora de señal. Tomamos primero la manguera de la toma de señal pre-instalada por el fabricante del vehículo (PEUGEOT). Ésta se encuentra situada tal y como se muestra en el punto 2. A continuación conectamos las restantes, quedando como se muestra en la fotografía.



 <p>PEUGEOT PEUGEOT ESPAÑA, S.A. Calle del Puerto de Somport; 8 28050 MADRID ESPAÑA</p>	<p>MEMORIA DESCRIPTIVA DE LA PREINSTALACIÓN DEL TAXÍMETRO MADRID</p> <p>MARCA: PEUGEOT 508 Tipo: 8</p>	<p>ANEXO C</p> <p>18/20</p>
--	--	-----------------------------

Introducimos las mangueras hacia el interior del salpicadero, y acoplamos la caja adaptadora en el interior de la guantera.



El instalador de Taxímetros debe poner sus precintos correspondientes sobre la caja adaptadora. De esta manera ya tendremos montados todos los componentes que pasan por la caja adaptadora de señal y conexiones.

7.0 TAXÍMETRO DE ESPEJO

Existen dos tipos de taxímetros de espejo:

- El que se reemplaza por el original, aprovechando su punto de sujeción.
- El que se sobrepone sobre el original.

7.1 Esquema de encaminamiento cables del taxímetro de espejo.

Los cables del taxímetro de espejo y el módulo tarifario irán encaminados por dentro del guarnecido de techo, y del guarnecido lateral de para brisas lado izquierdo, y de ahí hasta la guantera bajo volante del conductor (seguiremos las mismas indicaciones que hemos realizado para el encaminamiento del Módulo tarifario, ver punto 5).



Taxímetro de espejo.

 <p>PEUGEOT PEUGEOT ESPAÑA, S.A. Calle del Puerto de Somport; 8 28050 MADRID ESPAÑA</p>	<p>MEMORIA DESCRIPTIVA DE LA PREINSTALACIÓN DEL TAXÍMETRO MADRID</p> <p>MARCA: PEUGEOT 508 Tipo: 8</p>	<p>ANEXO C 19/20</p>
--	--	---------------------------

8.0 EMPLAZAMIENTO ACCESORIOS

8.1 **MÓDULO DE EMERGENCIAS**

El módulo de emergencias estará situado en el **debajo de la guantera pasajero** (zona de reposa pies).

Para la conexión del módulo además del positivo de alimentación de batería , tomaremos un positivo despues de contacto.Éste lo sacaremos de la BSI , conector 60 vías amarillo , módulo de 20 vías blanco - vía 2.



Módulo de emergencias, situado debajo de la guantera lado pasajero.

Módulo con caja de adaptación de señal integrada, lo situaremos dentro de la guantera del lado pasajero.



Módulo de emergencias con caja adaptadora de señal intagrada, situado dentro de la guantera lado pasajero.

 PEUGEOT PEUGEOT ESPAÑA, S.A. Calle del Puerto de Somport; 8 28050 MADRID ESPAÑA	<p>MEMORIA DESCRIPTIVA DE LA PREINSTALACIÓN DEL TAXÍMETRO</p> <p>MADRID</p> <p>MARCA: PEUGEOT 508 Tipo: 8</p>	ANEXO C 20/20
--	---	----------------------

9.0 EMISORA DE RADIO

La emisora de radio ira situada en la parte central de la consola, pegada al piso.
A demanda del cliente, la emisora podrá ir situada en otro lugar.

