

PREINSTALACION PARA MONTAJE TAXIMETRO

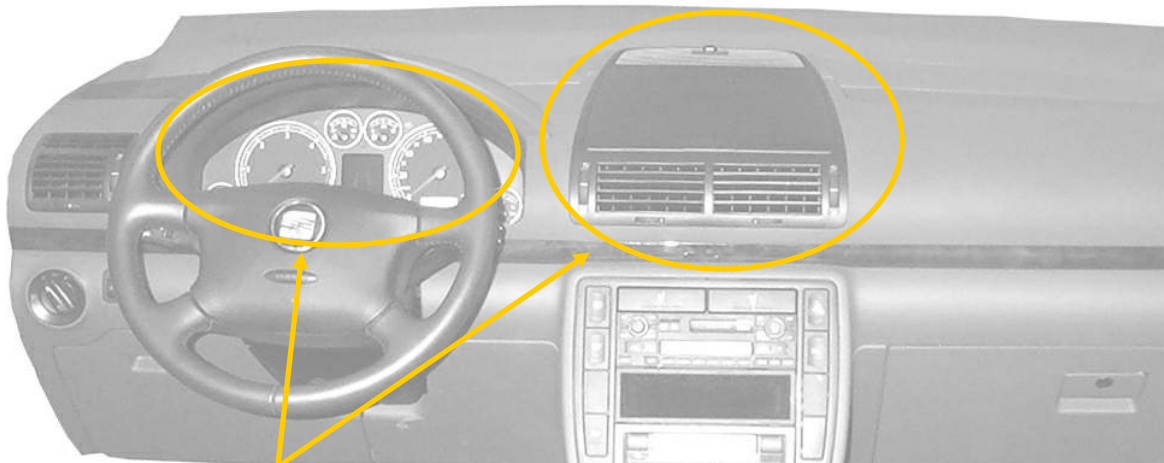

Zonas de trabajo

1) Desmontar el cuadro de instrumentos.

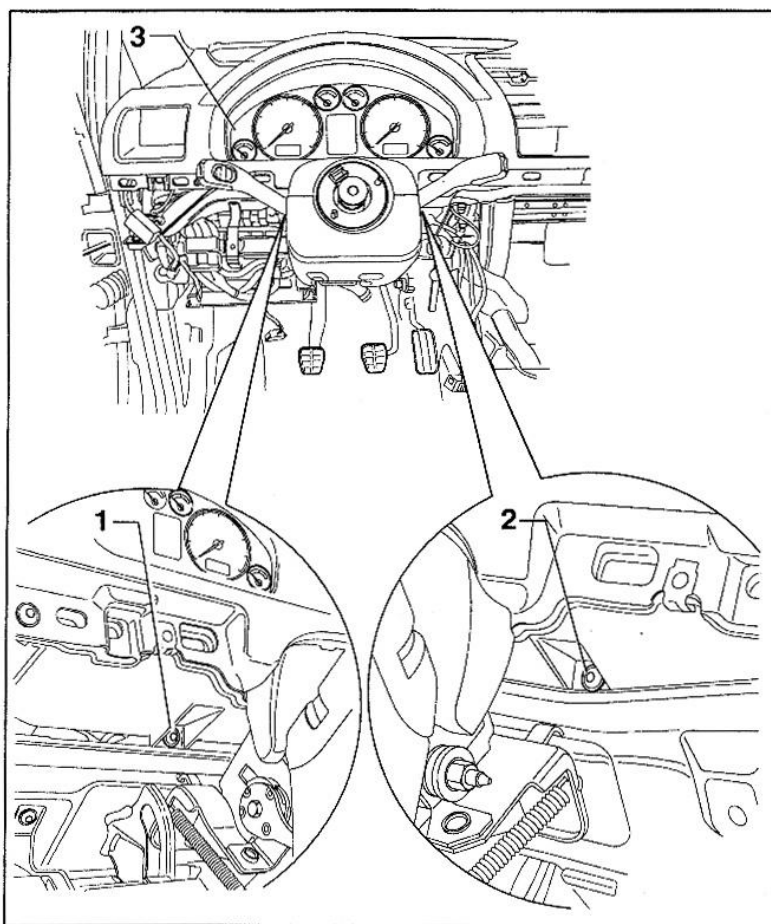

- Desenroscar los tornillos -1- y -2-.
- Desmontar el cuadro de instrumentos -3- del panel de mandos y separar las conexiones.

2) Desmontar el conector azul del cuadro de instrumentos.

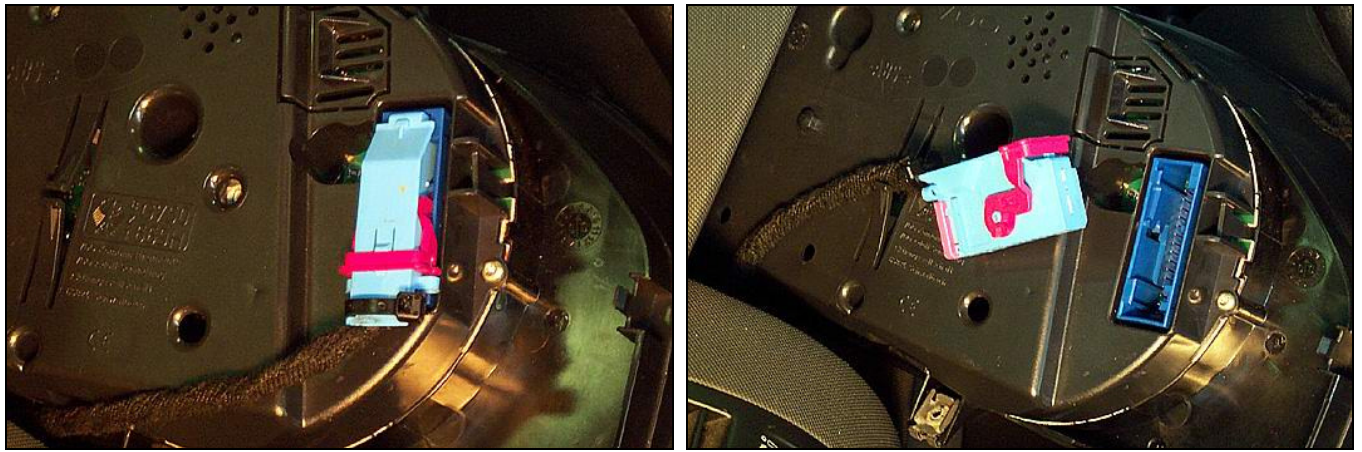

3) Quitar la tapa del conector azul, localizar el pin nº 3 (color lila) y sacar el cable.

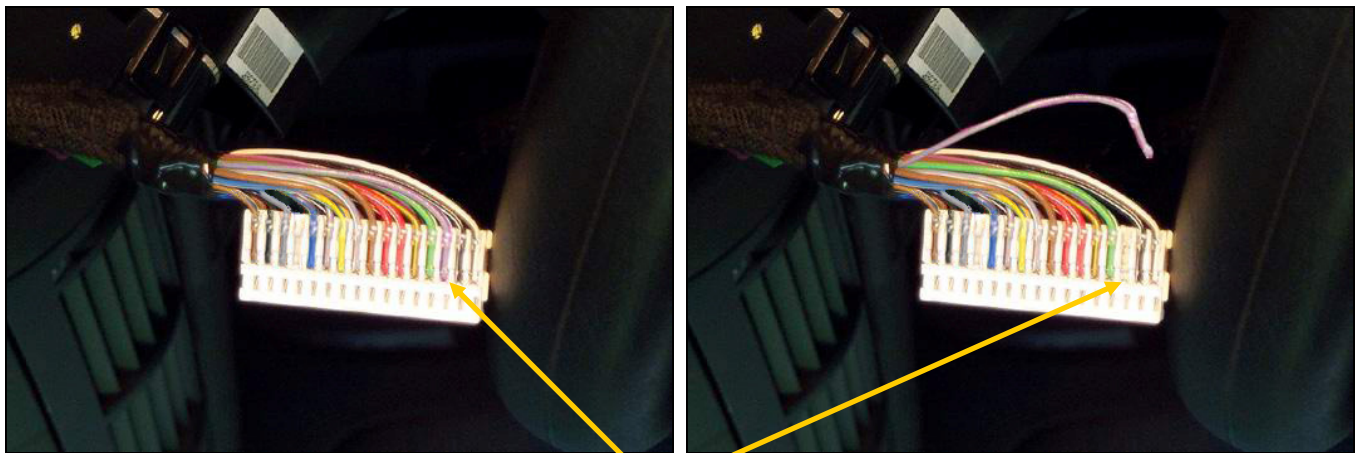

Pin nº 3

4) Conectar el cable verde de la manguera blindada al pin nº 3 (dejado libre) del conector azul. Soldar el cable negro de la manguera blindada al cable "lila" desmontado.

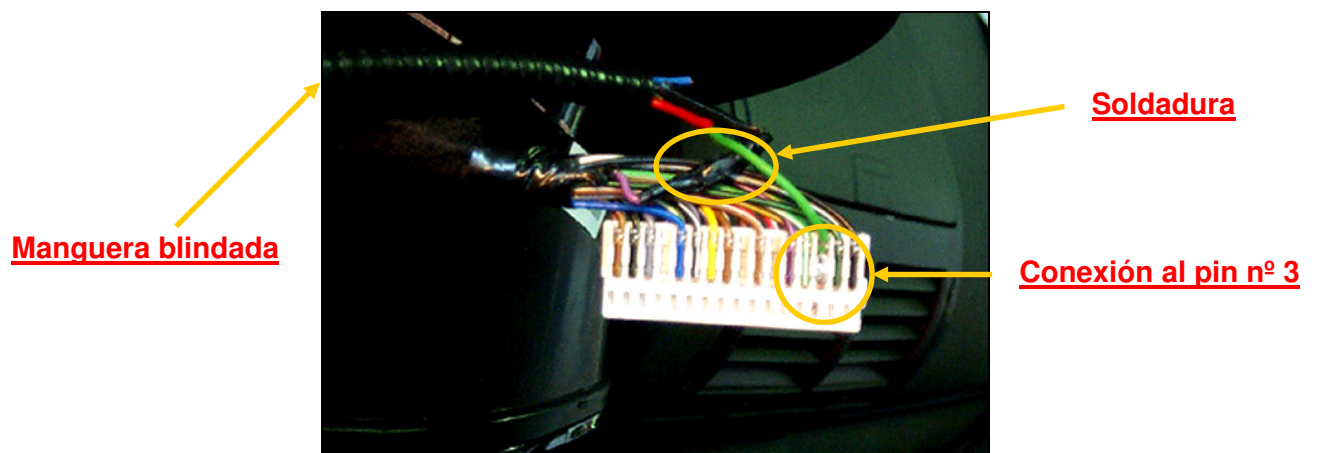

5) En el soporte izquierdo del cuadro de instrumentos realizar 1 agujero de Ø 2mm.



6) Desmontar la bandeja portaobjetos central.

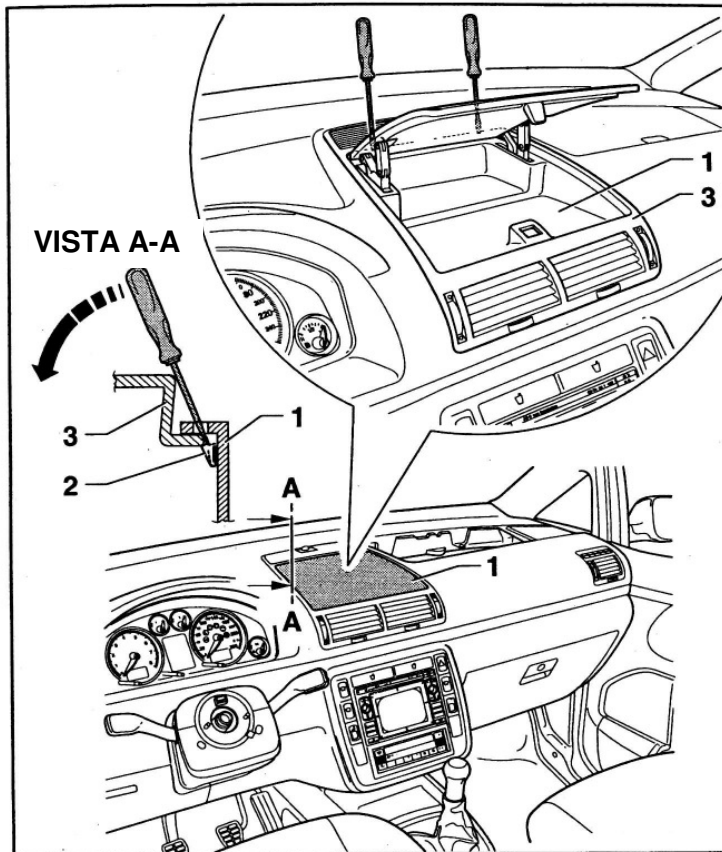

Nota:

♦ La bandeja portaobjetos del centro -1- está fijada con pestañas de acero -2- a la carcasa de salida de aire -3-. Para poder desmontarlo sin romper nada se tienen que soltar dos pestañas de acero.

- Abrir la bandeja portaobjetos.
- Introducir un destornillador plano en las aberturas del borde delantero de la bandeja portaobjetos -1- y soltar las dos pestañas de acero -2- en el sentido de la flecha.
- Mantener la bandeja portaobjetos levantada para evitar que vuelvan a encajar las pestañas de acero que se habían desenchajado.

7) Agujerear las partes laterales y superior de la bandeja, y taladrar 2 agujeros de Ø 2mm en la parte inferior y superior de la tapa.

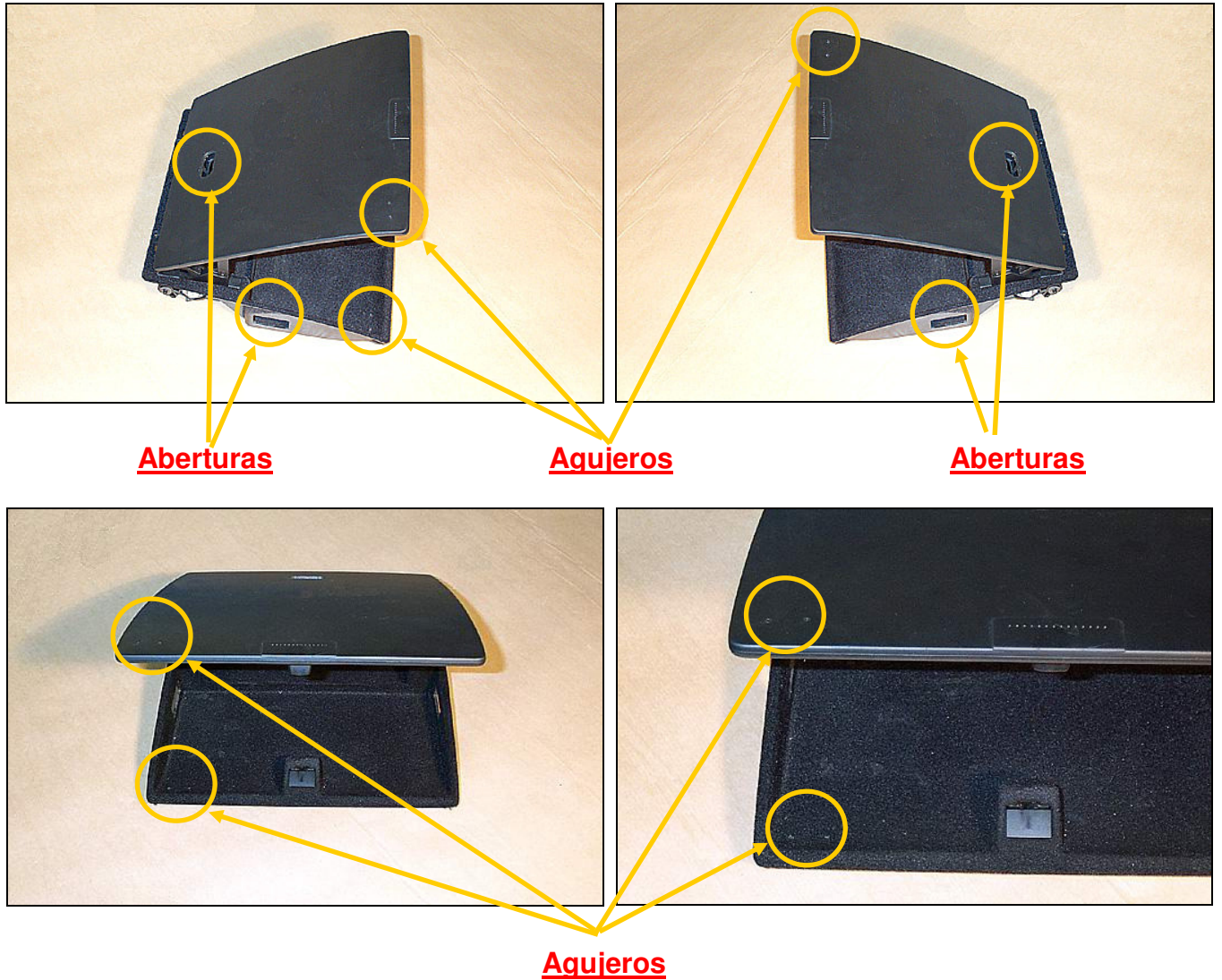

Dimensiones de las aberturas

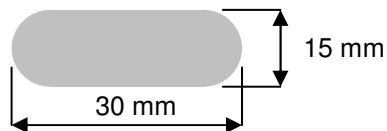

8) Pasar el alambre coarrugado por los agujeros inferiores de la bandeja portaobjetos.



9) Antes de volver a montar la bandeja portaobjetos, pasar la manguera blindada por detrás del cuadro de instrumentos y entrarla por la abertura izquierda de la bandeja portaobjetos. Conectar entre si los cables negro y verde de la manguera blindada. Instalar la manguera de alimentación (positivo "30", contacto "15" y masa "31") que se conectará en la caja de fusibles y pasará por detrás del cuadro de instrumentos y entrará por la parte izquierda de la bandeja portaobjetos.

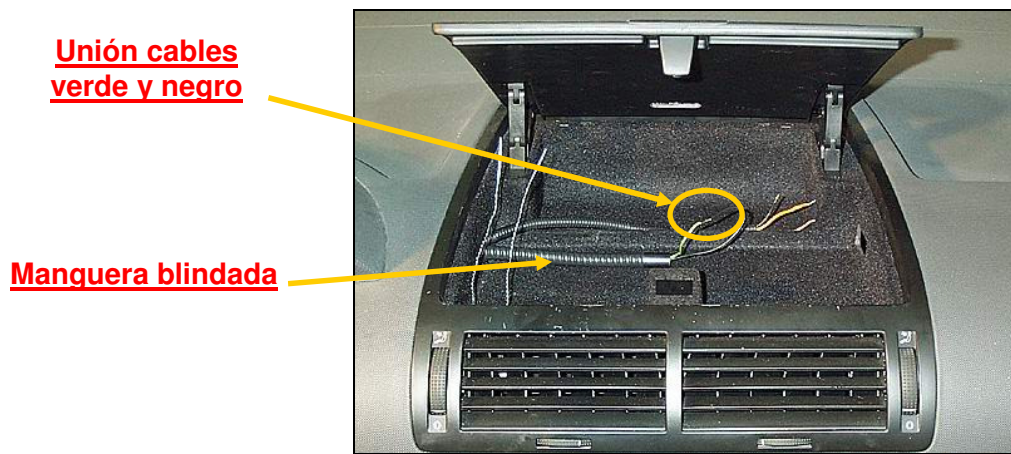

10) Montar el conector azul del cuadro de instrumentos y precintarlo.

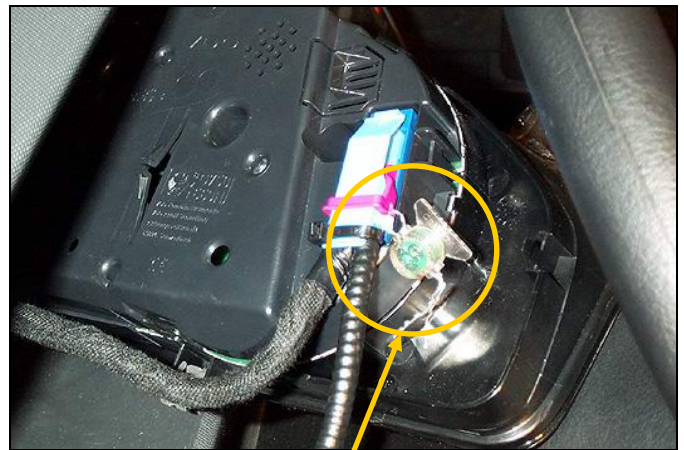
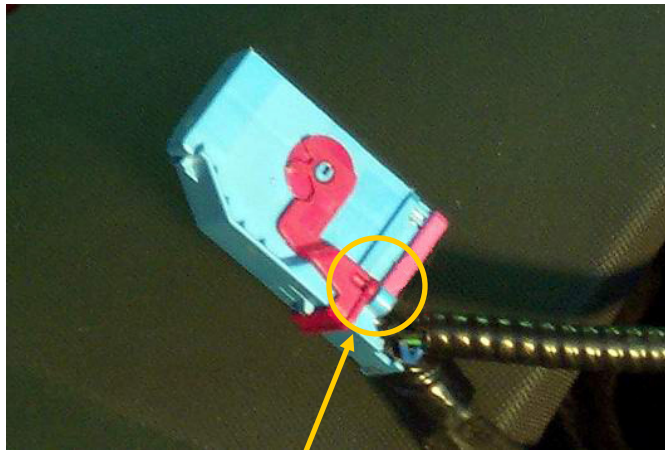

11) Montar el cuadro de instrumentos, pasar el alambre corrugado por el agujero del soporte izquierdo del cuadro y precintarlo el conjunto. Normalizar el vehículo.

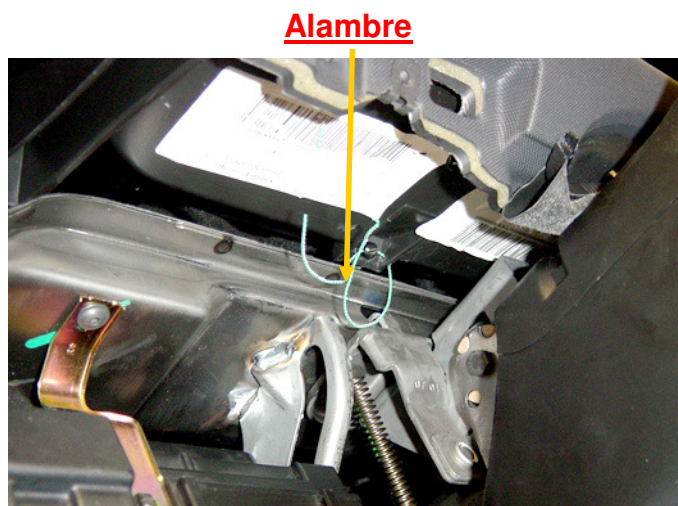

INSTALACION DEL TAXIMETRO

Situación a la salida de los concesionarios SEAT SA

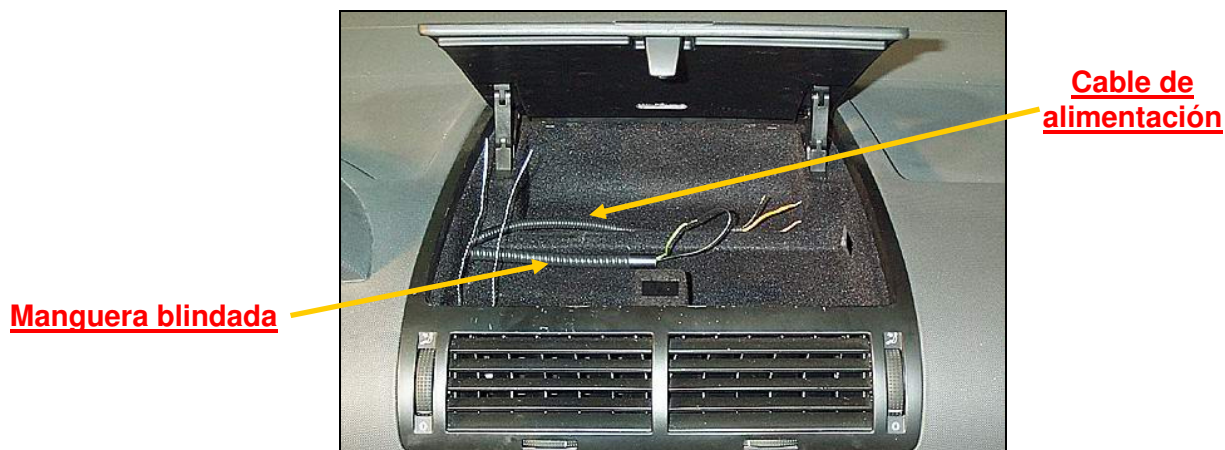

A) Para taxímetros convencionales.

- 1) Montar el adaptador-conversor en la bandeja portaobjetos central y conectar la manguera blindada procedente del cuadro de instrumentos, l'alimentación y la manguera blindada de salida hacia el taxímetro.



- 2) Para el montaje del modulo tarifario o "capilla", desmontar la bandeja portaobjetos derecha, el revestimiento del montante "A" derecho y el asidero derecho.

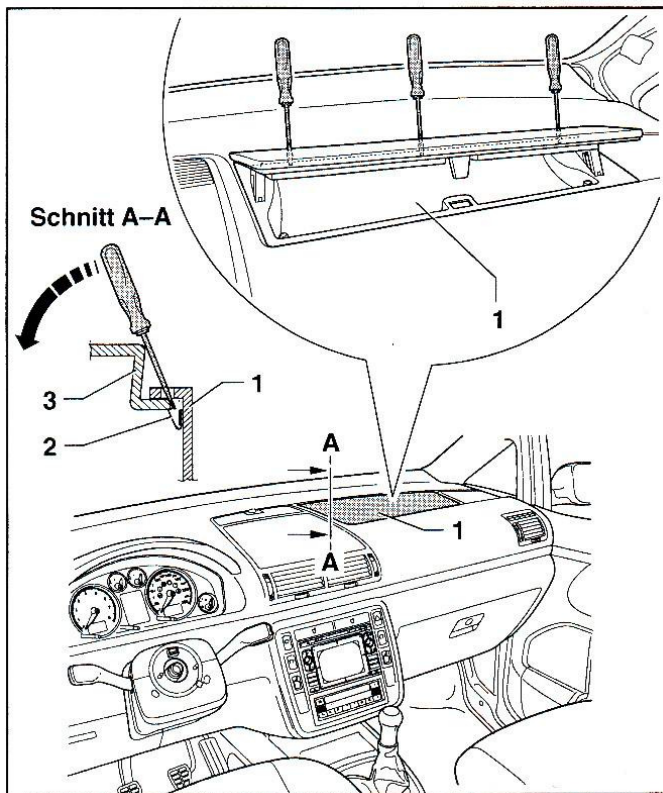

Nota:

♦ La bandeja portaobjetos en el lado del acompañante -1- está fijada con pestañas de acero -2- al panel de mandos -3-. Para poder desmontarla sin romper nada se tienen que soltar tres pestañas de acero.

- Abrir la bandeja portaobjetos.
- Introducir un destornillador plano en las aberturas del borde delantero de la bandeja portaobjetos -1- y soltar las pestañas de acero -2- en el sentido de la flecha.
- Mantener la bandeja portaobjetos levantada para evitar que vuelvan a encajar las pestañas de acero que se han desenchajado.

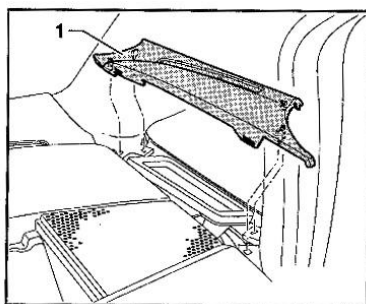

Revestimiento del montante A: desmontar y montar

- ◀ - Desenchajar haciendo palanca con un destornillador pequeño hacia arriba el embellecedor -1-.

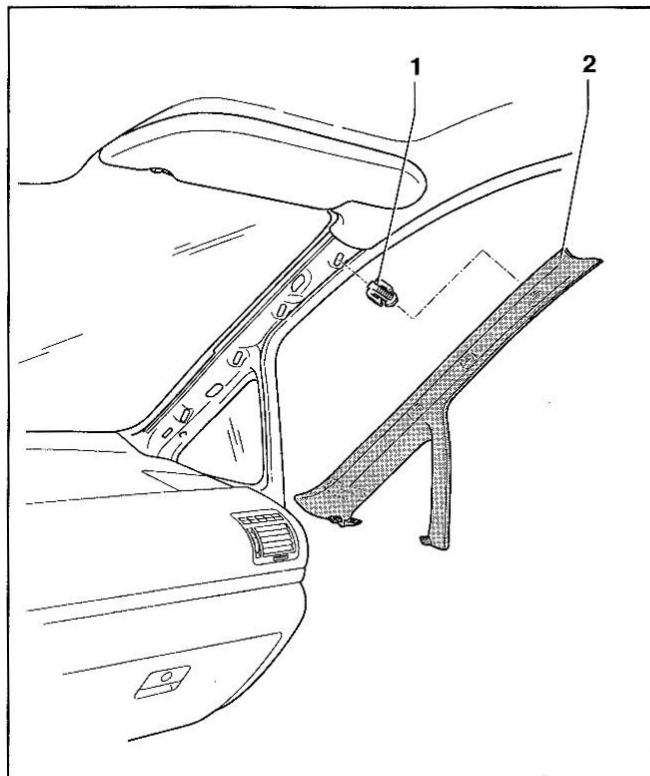

1 - Grapa

- ♦ 3 unidades
- ♦ Se rompe al desmontar

2 - Revestimiento

- ♦ Desmontaje:
 - Desenchajar el revestimiento del montante A comenzando por arriba y sacarlo.
- ♦ Montaje:
 - Sacar las grapas -1- de los orificios de fijación del montante A, cambiarlas por unas nuevas y colocarlas en la fijación del revestimiento.

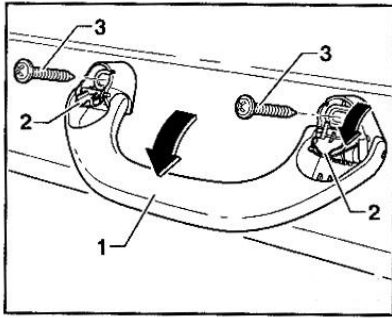

◀ Desmontaje del asidero

- Bascular el asidero -1- hacia abajo.
- Desapalancar y abrir las cubiertas -2- con un destornillador.
- Desenroscar los tornillos de estrella -3- y quitar el asidero -1-.

3) Pasar el cable del modulo tarifario por debajo de la bandera portaobjetos derecha (arrimado al modulo airbag) y seguir por el montante "A" derecho (**por detrás de la bolsa del airbag de cabeza**) hasta llegar a la altura del asidero.

¡OJO! : NO PASAR NUNCA UN CABLE POR LA PARTE FRONTAL DE LA BOLSA DE AIRBAG.

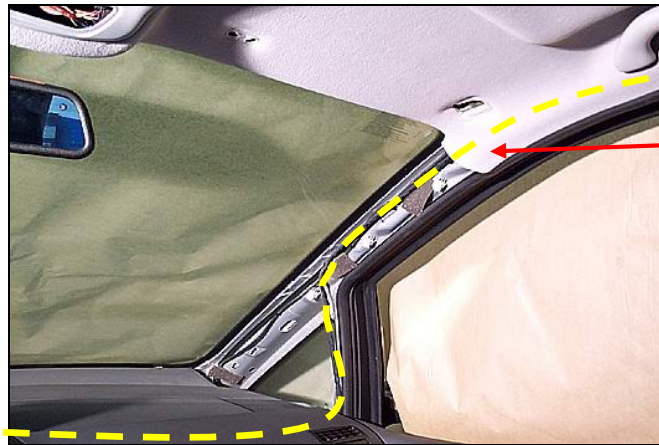

Recorrido del cableado para el modulo tarifario

4) Instalar el modulo tarifario sobre la barra portaequipajes delantera pasando el cable por debajo de la goma de la puerta.



- 5) Montar el asidero derecho, el revestimiento del montante "A" derecho y la bandera portaobjetos derecha. Montar el taxímetro sobre la bandera portaobjetos central. Montar (con cinta adhesiva 3M Dual Lock) la impresora sobre el tablero, al lado izquierdo del taxímetro. Antes de cerrar la tapa de la bandera, pasar el alambre corrugado por los agujeros que se encuentran en su parte superior. Precintar el conjunto.

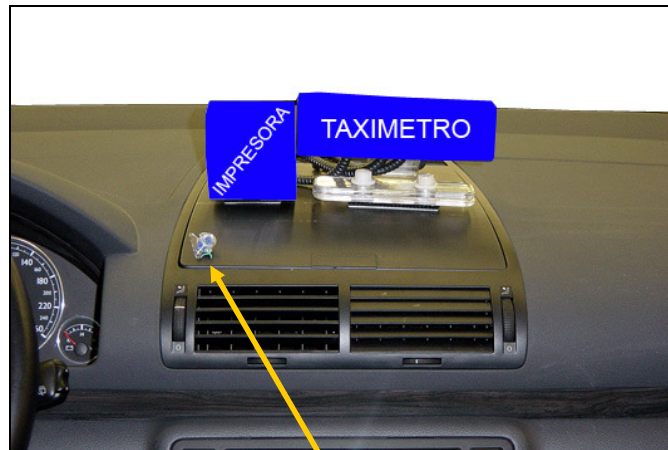

Precinto

B) Para taxímetro-espejo HALE SPT-01.

- 1) Montar el adaptador-conversor DPI en la bandeja portaobjetos central. Conectar la manguera blindada procedente del cuadro de y realizar la conexión eléctrica.



- 2) Desmontar la bandeja portaobjetos derecha, el revestimiento del montante "A" derecho, el asidero derecho, el parasol derecho y el espejo interior.

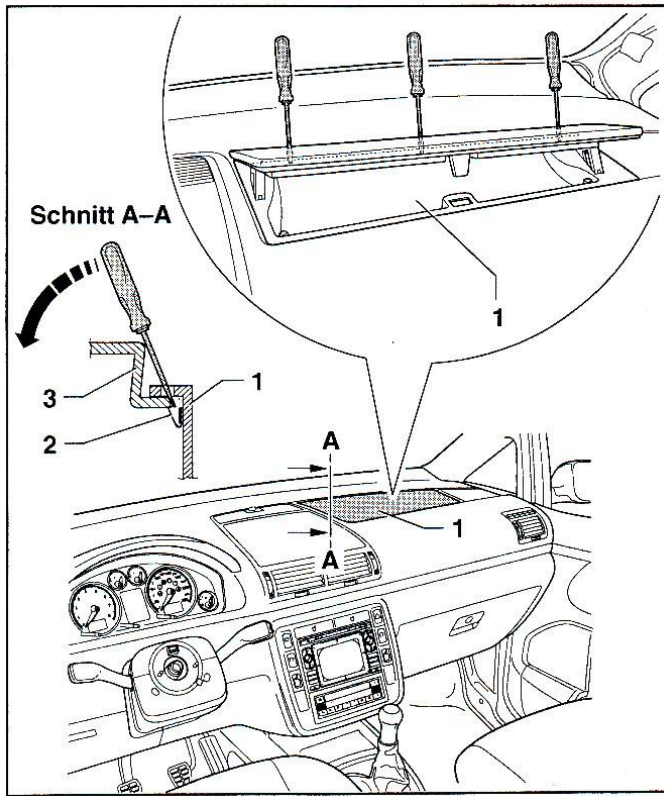

Nota:

♦ La bandeja portaobjetos en el lado del acompañante -1- está fijada con pestañas de acero -2- al panel de mandos -3-. Para poder desmontarla sin romper nada se tienen que soltar tres pestañas de acero.

- Abrir la bandeja portaobjetos.
- Introducir un destornillador plano en las aberturas del borde delantero de la bandeja portaobjetos -1- y soltar las pestañas de acero -2- en el sentido de la flecha.
- Mantener la bandeja portaobjetos levantada para evitar que vuelvan a encajar las pestañas de acero que se han desenchajado.

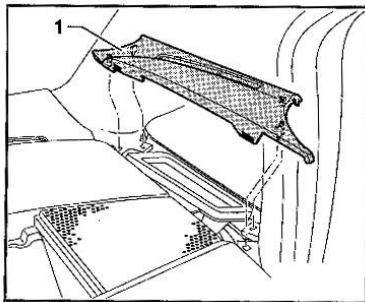

Revestimiento del montante A: desmontar y montar

- ◀ - Desenchajar haciendo palanca con un destornillador pequeño hacia arriba el embellecedor -1-.

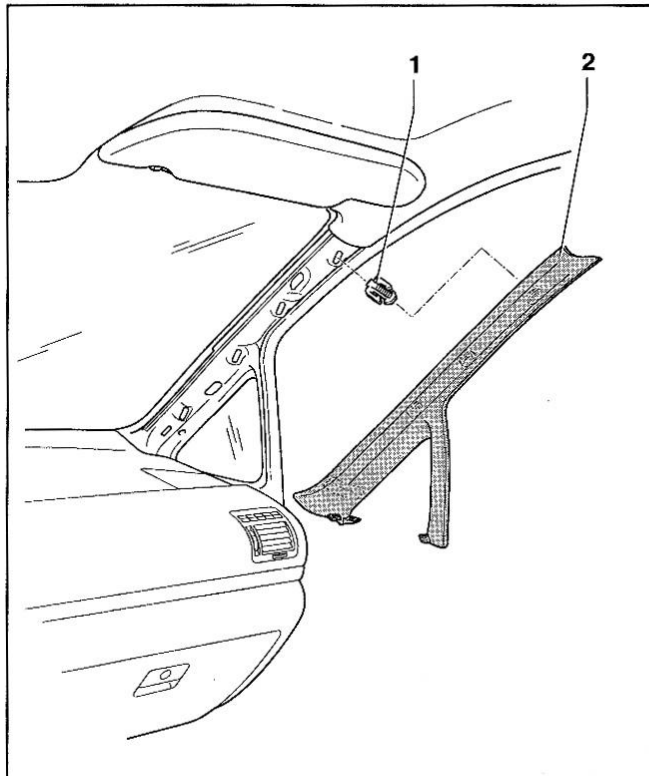

1 - Grapa

- ♦ 3 unidades
- ♦ Se rompe al desmontar

2 - Revestimiento

- ♦ Desmontaje:
 - Desenchajar el revestimiento del montante A comenzando por arriba y sacarlo.
- ♦ Montaje:
 - Sacar las grapas -1- de los orificios de fijación del montante A, cambiarlas por unas nuevas y colocarlas en la fijación del revestimiento.

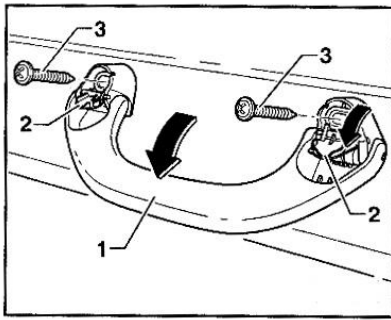

◀ Desmontaje del asidero

- Bascular el asidero -1- hacia abajo.
- Desapalancar y abrir las cubiertas -2- con un destornillador.
- Desenroscar los tornillos de estrella -3- y quitar el asidero -1-.

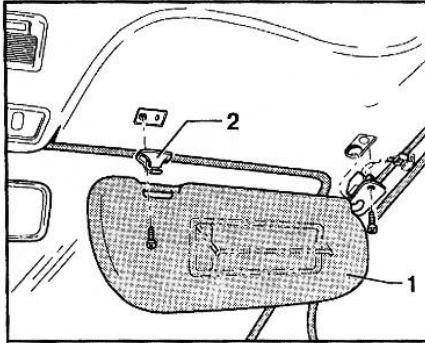

- ◀ - Desatornillar los parasoles -1- y los alojamientos de los parasoles -2- (para desmontar el alojamiento, girarlo 90°) y desenchufar los conectores para la iluminación del espejo.

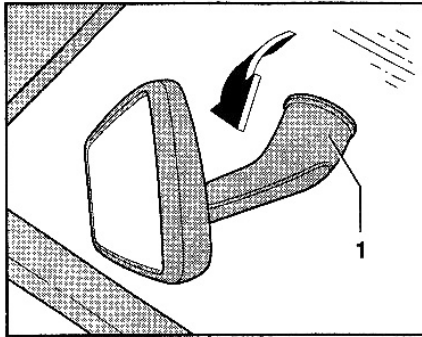

Retrovisor interior

Retrovisor interior: desmontar

- ◀ - Separar el retrovisor interior -1- de la placa de sujeción, tirando de él oblicuamente hacia abajo -flecha- (muelles aprisionadores en la base del espejo).

3) Montar el taxímetro-espejo SPT01 y dejar sus conectores a la altura de la luz de cortesía.



4) Pasar el cable de conexión del taxímetro por debajo de la bandera portaobjetos derecha (arrimado al módulo airbag), seguir por el montante "A" derecho (**por detrás de la bolsa del airbag de cabeza**) hasta llegar a la altura del asidero y pasar por debajo del imperial para llegar al taxímetro. Conectar el cable de conexión al taxímetro. (Nota: Prever también el paso para el cable de la impresora)

¡OJO! : NO PASAR NUNCA UN CABLE POR LA PARTE FRONTAL DE LA BOLSA DE AIRBAG.



Recorrido del cableado del taxímetro-espejo

- 4) Instalar el modulo tarifario sobre la barra portaequipajes delantera pasando el cable por debajo de la goma de la puerta.



- 5) Montar el parasol, el asidero, el revestimiento del montante "A" derecho y la bandera portaobjetos derecha. Montar (con cinta adhesiva 3M Dual Lock) la impresora sobre la guantera central superior. Antes de cerrar la tapa de la bandera, pasar el alambre corrugado por los agujeros que se encuentran en su parte superior. Precintar el conjunto.

