



Anexo A	Esquema de pre-instalación de aparatos taxímetros (señal analógica).
Página 1 de 8	SEAT ALHAMBRA - 1.9 TDI 85 kW "AUY".

Esquema de pre-instalación de aparatos taxímetros con señal analógica, para los vehículos automóviles marca SEAT, gama ALHAMBRA, modelo 1.9 TDI 85 kW "AUY", con cambio manual.

1.- Descripción de la pre-instalación.

El vehículo está provisto de un generador electrónico de impulsos, a partir del que se ha de acceder para llevar a cabo la conexión del aparato taxímetro. Se accederá desde la zona inferior del motor, desde un elevador.

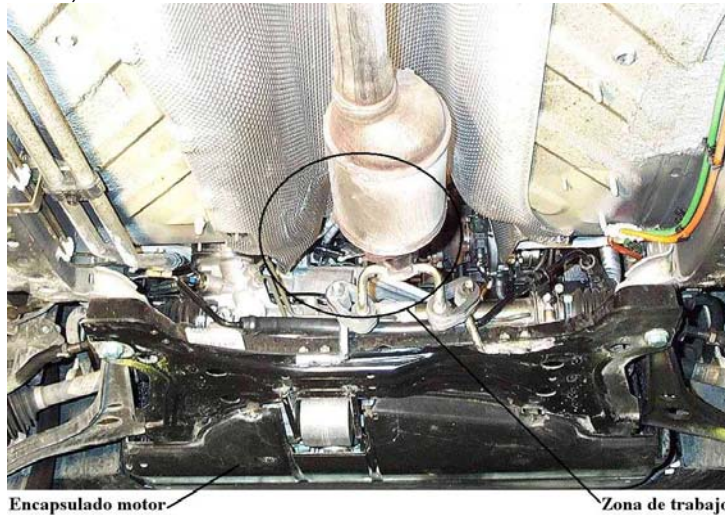

Primeramente se procede a retirar el encapsulado del motor, quitando seis tornillos de fijación:

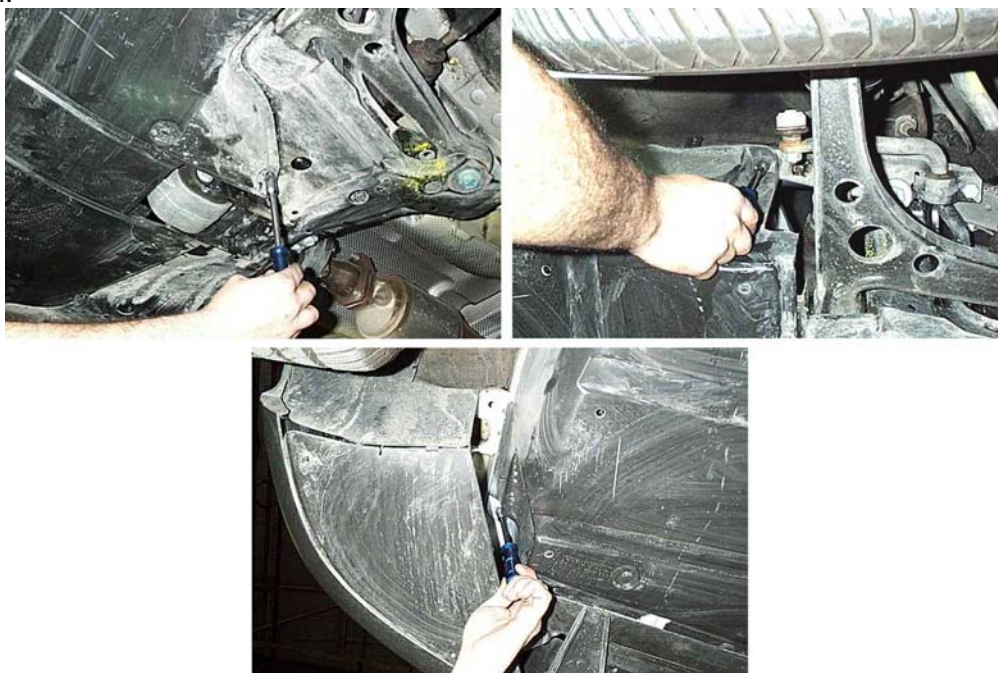



Anexo A	Esquema de pre-instalación de aparatos taxímetros (señal analógica).
Página 2 de 8	SEAT ALHAMBRA - 1.9 TDI 85 kW "AUY".

Se localiza el tornillo de fijación del sensor de velocidad:



Se retira la tuerca de fijación de la protección térmica con una llave plana de 10 y se quita el tornillo de fijación del sensor de velocidad con una llave plana de 9:



Se abre la grapa que sujeta el cable del sensor de velocidad:

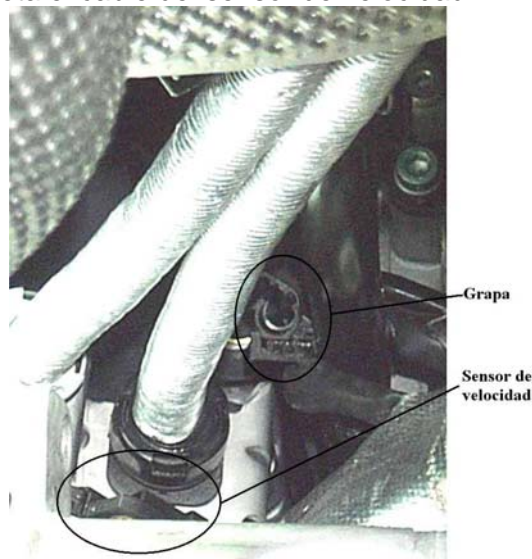



Anexo A	Esquema de pre-instalación de aparatos taxímetros (señal analógica).
Página 3 de 8	SEAT ALHAMBRA - 1.9 TDI 85 kW "AUY".

Se gira el sensor de velocidad en el sentido de las agujas de un reloj:



Se desconecta el conector del sensor de velocidad.

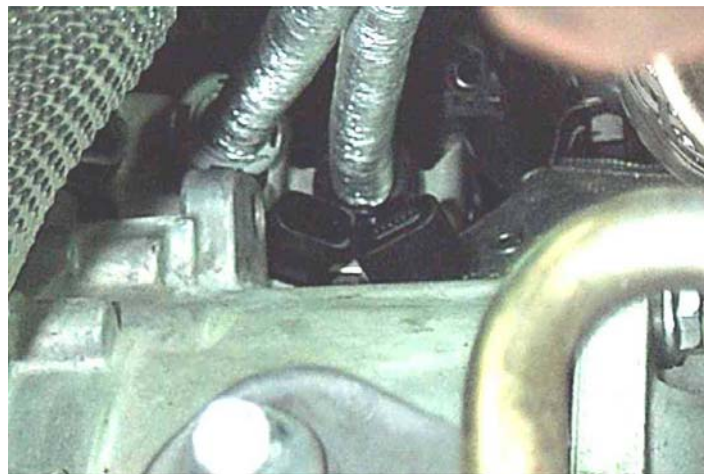

Se taladra la cabeza del tornillo con broca de 2 mm para pasar el alambre del precinto. Es recomendable substituir el tornillo original por un tornillo sin rosca original.



Antes



Después



Anexo A	Esquema de pre-instalación de aparatos taxímetros (señal analógica).
Página 4 de 8	SEAT ALHAMBRA - 1.9 TDI 85 kW "AUY".



Antes



Después

Se pasa el alambre del precinto por el nuevo conector del taxímetro.

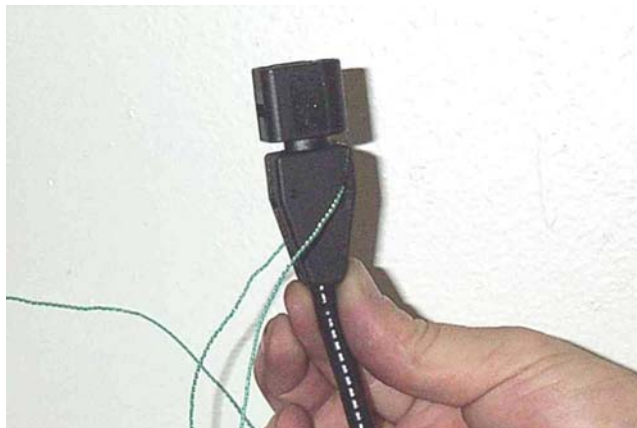

Se acopla el conector de la manguera blindada del taxímetro con el sensor de velocidad.

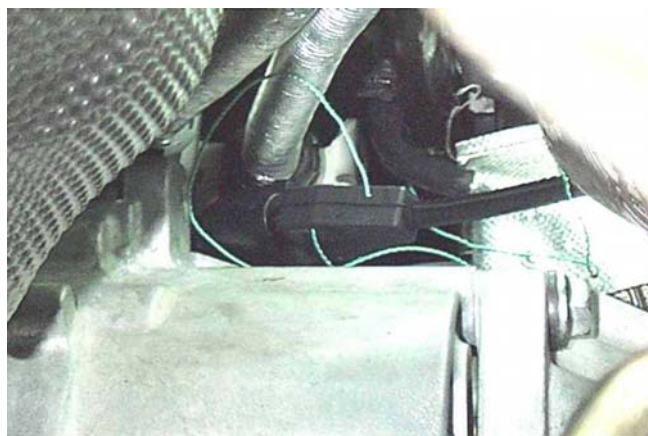

Se gira el sensor de velocidad en el sentido contrario de las agujas de un reloj y se monta el tornillo agujereado con un par de apriete inferior a 0,5 kg:



Anexo A	Esquema de pre-instalación de aparatos taxímetros (señal analógica).
Página 5 de 8	SEAT ALHAMBRA - 1.9 TDI 85 kW "AUY".



Se precinta el conjunto y se conecta la manguera no blindada, suministrada por SEAT, al conector procedente del sensor de velocidad:



Se agrupan los dos cables y se pasan por encima de la caja de cambios. Se fijan con una brida a uno de los taladros de la caja de cambios:



Brida



Anexo A	Esquema de pre-instalación de aparatos taxímetros (señal analógica).
Página 6 de 8	SEAT ALHAMBRA - 1.9 TDI 85 kW "AUY".

Se hacen pasar los cables al lado de la tubería de la servodirección:



Se hacen subir los cables por el lado izquierdo de la batería:

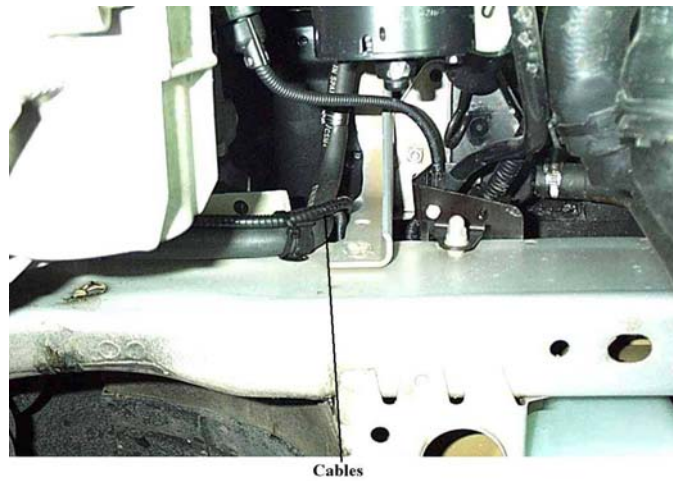

Desde la parte superior del vehículo se retira la tapa de protección de la batería y se hacen pasar los cables por delante de la batería:

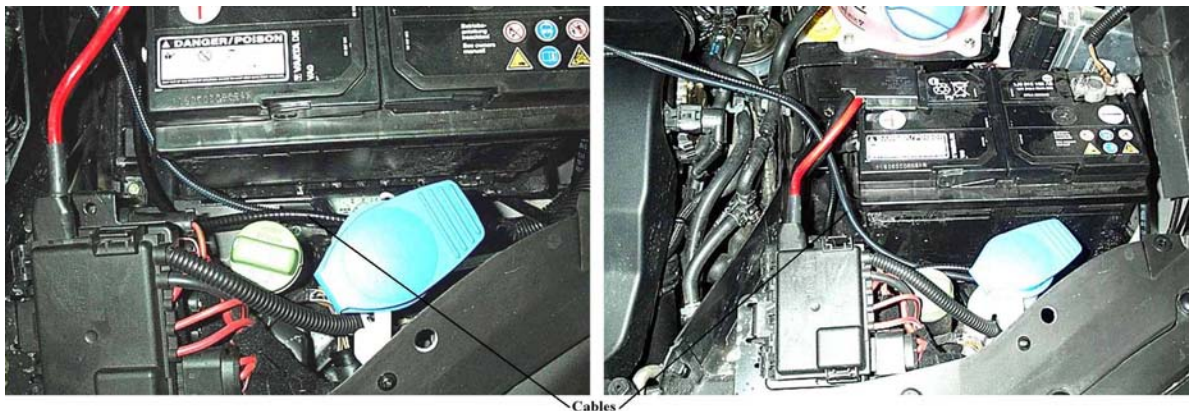



Anexo A	Esquema de pre-instalación de aparatos taxímetros (señal analógica).
Página 7 de 8	SEAT ALHAMBRA - 1.9 TDI 85 kW "AUY".

Se conectan entre sí los dos cables para que funcione el cuentakilómetros del vehículo:

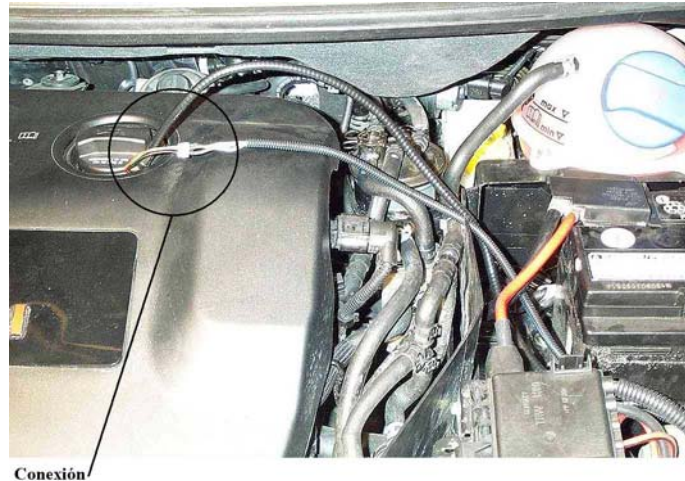

Por último, se monta la tapa de la batería y se encapsula del motor.



2.- Elementos de la pre-instalación.

- Manguera blindada de 4 hilos:

• Referencia: B-03-00-VT.

• Características: Funda blindada de 2 m de espesor, formada por un fleje metálico con cubierta plástica y terminal ranurado en el lado del taxímetro, con un interior con 4 cables de color rojo (positivo directo), marrón (masa), negro (positivo contacto) y verde (señal).



Generalitat de Catalunya **Error! No s'ha definit l'adreça d'interès.**

Departament d'Indústria, Comerç i Turisme

Direcció General de Consum i Seguretat Industrial

Servei d'Automòbils i Metrologia

Secció de Metrologia

Anexo A	Esquema de pre-instalación de aparatos taxímetros (señal analógica).
Página 8 de 8	SEAT ALHAMBRA - 1.9 TDI 85 kW "AUY".

- Precinto plástico ROTO TOOL:

• Referencia: Z1190.

• Características: Precinto de plástico que consta de una carcasa transparente con aleta que permite el grabado de dos líneas de 6 caracteres cada una (la primera línea para el número correlativo de precinto y la segunda línea para la asignación de un número de concesionario oficial SEAT) y de un cuerpo de color. En la parte posterior hay una aleta que posiciona el precinto con la tenaza precintadora.

* Número primera línea: número correlativo de 6 cifras (del 000001 hasta el 999999), que será diferente para cada precinto.

* Cifra segunda línea: cifra identificativa del concesionario oficial SEAT.

- Alambre corrugado con polipropileno y acero inoxidable:

• Referencia: PRPPD.

• Características:

* Diámetro total: 0,75 mm.

* Diámetro corrugado: 0,30 mm.

* Diámetro hilo principal: 0,45 mm.

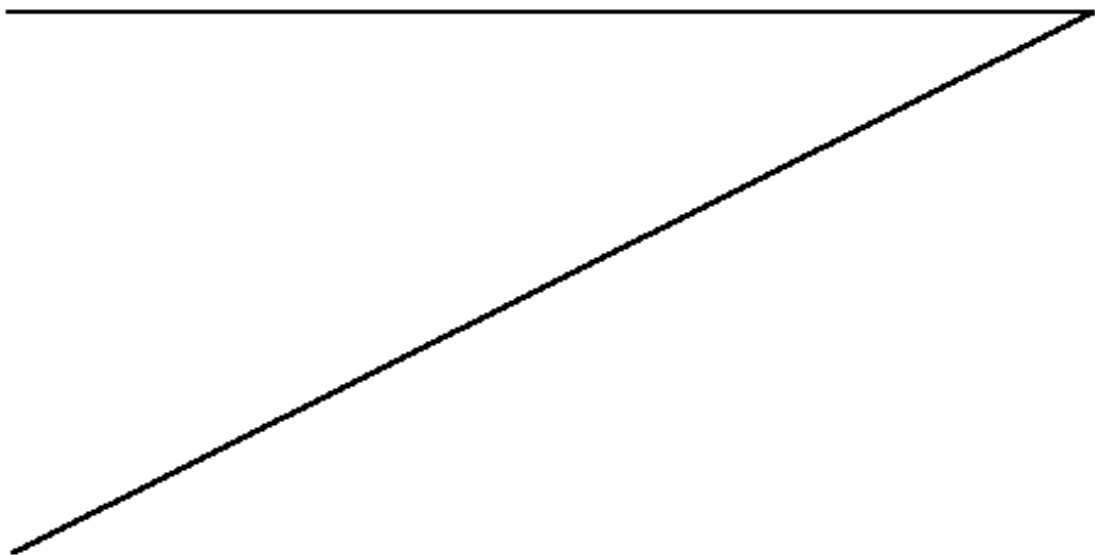



Anexo B	Comprobación pre-instalación de aparatos taxímetros (señal analógica).
Página 1 de 1	SEAT ALHAMBRA - 1.9 TDI 85 kW "AUY".

Esquema de comprobación de la pre-instalación, para los vehículos automóviles marca SEAT, gama ALHAMBRA, modelo 1.9 TDI 85 kW "AUY", con cambio manual.

1.- Descripción de la comprobación de la pre-instalación.

Se trata de comprobar el correcto precintado de la pre-instalación, de acuerdo con las siguientes fotografías:

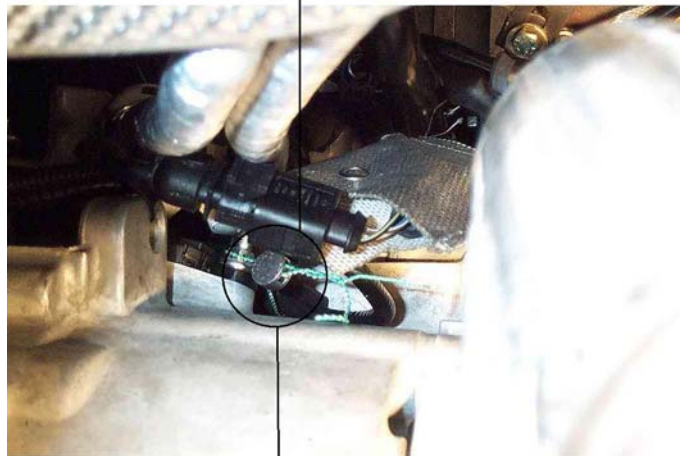

Precinto

El precinto de plástico está formado por una carcasa transparente con aleta que permite el grabado de dos líneas de 6 caracteres cada una (la primera línea para el número correlativo de precinto y la segunda línea para la asignación de un número de concesionario oficial SEAT) y de un cuerpo de color. En la parte posterior hay una aleta que posiciona el precinto con la tenaza precintadora.

- Número primera línea: número correlativo de 6 cifras (del 000001 hasta el 999999), que será diferente para cada precinto.
- Cifra segunda línea: cifra identificativa del concesionario oficial SEAT.



Anexo C	Esquema de conexión de aparatos taxímetros (señal analógica).
Página 1 de 7	SEAT ALHAMBRA - 1.9 TDI 85 kW "AUY".

Esquema de conexión de aparatos taxímetros a la pre-instalación para taxímetros, de los vehículos automóviles marca SEAT, gama ALHAMBRA, modelo 1.9 TDI 85 kW "AUY", con cambio manual.

1.- Descripción de la instalación.

Le entidad instaladora-reparadora de aparatos taxímetros, debidamente inscrita en el Registro de Control Metrológico de Cataluña, se encontrará la pre-instalación debidamente precintada por un concesionario oficial SEAT, preparada para instalar el aparato taxímetro, con las siguientes conexiones:



Primero se deberá de desmontar el panel inferior del tablero (lado volante) y la unidad multifunción:





Anexo C	Esquema de conexi3n de aparatos taxímetros (señal anal3gica).
Página 2 de 7	SEAT ALHAMBRA - 1.9 TDI 85 kW "AUY".

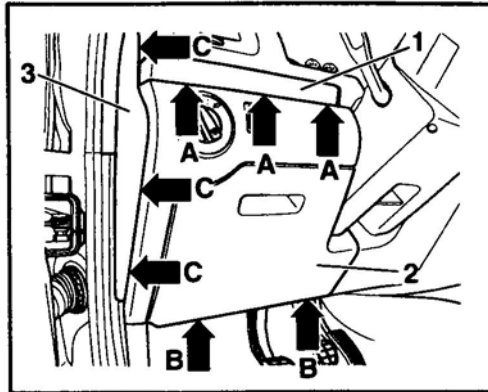

- Si fuera necesario, proteger con cinta adhesiva los bordes del tablero de instrumentos.
- Desencajar la cubierta lateral (1) del tablero de instrumentos (flecha A).
- Abrir la tapa (2) y desencajarla del revestimiento del tablero de instrumentos (flecha B).
- Desencajar la cubierta lateral (3) del tablero de instrumentos (flecha C).

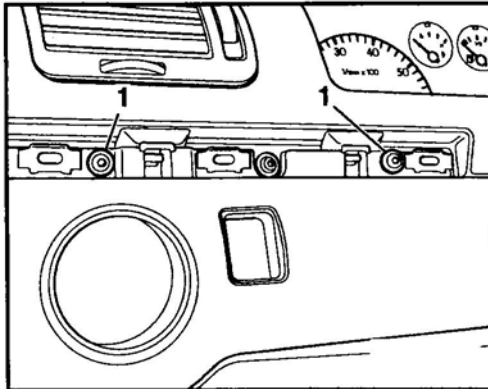

- Desenroscar los tornillos Torx (1).

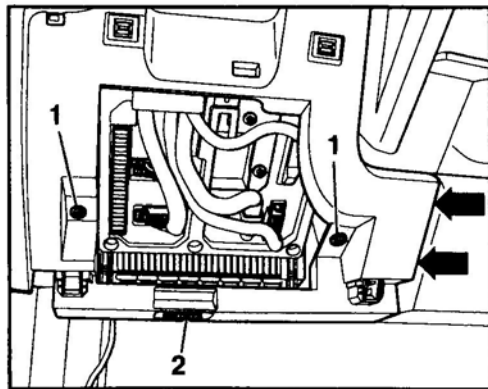

- Desencajar la conexi3n de diagnóstico (2) presionando las pestañas de retenci3n del revestimiento inferior del cuadro de instrumentos.
- Extraer los tornillos Torx (1).
- Desencajar el revestimiento del cuadro de instrumentos (flecha) y retirarlo.

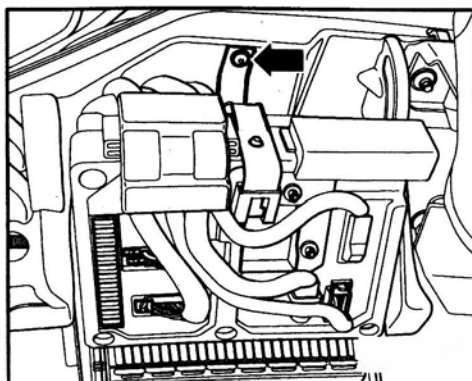

- Desenroscar el tornillo de estrella (1) situado por encima de la unidad multifunci3n.



Anexo C	Esquema de conexión de aparatos taxímetros (señal analógica).
Página 3 de 7	SEAT ALHAMBRA - 1.9 TDI 85 kW "AUY".

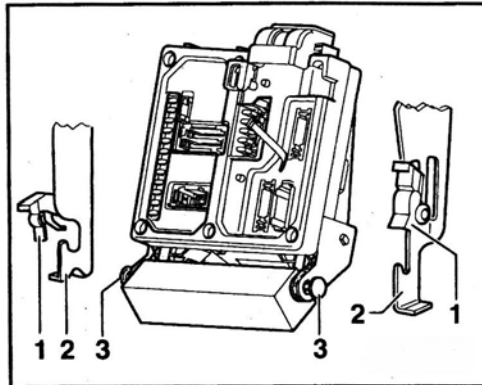

- Soltar los pernos (3) de las grapas de fijación (1) izquierda y derecha de la unidad multifunción y girarla hacia arriba.
- Desenganchar de los estribos de sujeción (2) la unidad multifunción.

Se desmonta la bandeja portaobjetos central del tablero:

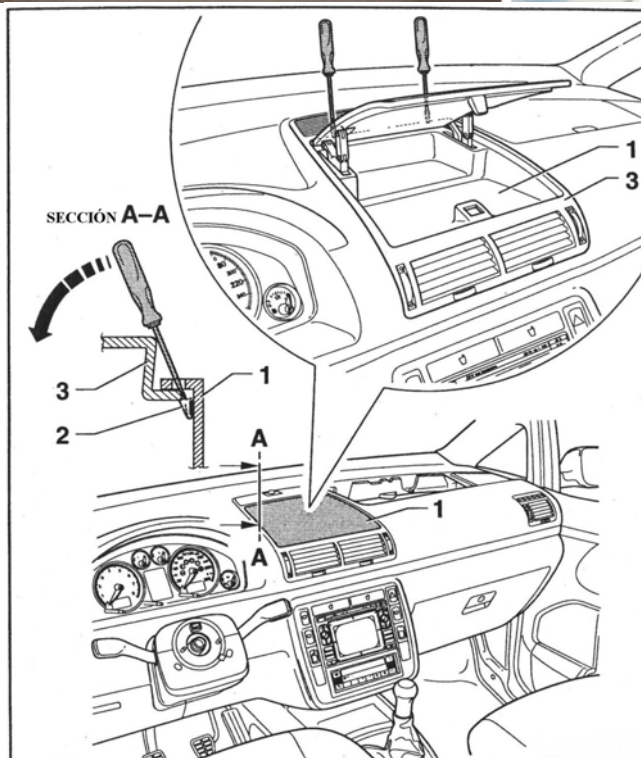

La bandeja portaobjetos del centro (1) está fijada con pestañas de acero (2) a la carcasa de salida de aire (3). Para poderse desmontar sin roturas se tienen que soltar dos pestañas de acero.

- Abrir la bandeja portaobjetos.
- Introducir un destornillador plano en las aberturas del borde delantero de la bandeja portaobjetos (1) y soltar las dos pestañas de acero (2) en el sentido de la flecha.
- Mantener la bandeja portaobjetos levantada para evitar que vuelvan a encajar las pestañas de acero que se habían descajado.



Anexo C	Esquema de conexión de aparatos taxímetros (señal analógica).
Página 4 de 7	SEAT ALHAMBRA - 1.9 TDI 85 kW "AUY".

Se localiza el pasamuros que se encuentra en la parte derecha del servofreno (visto de frente), detrás del módulo de freno ABS.



Vista superior en vano motor

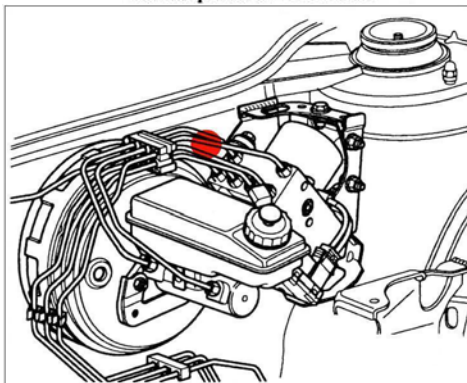

Vista vano motor

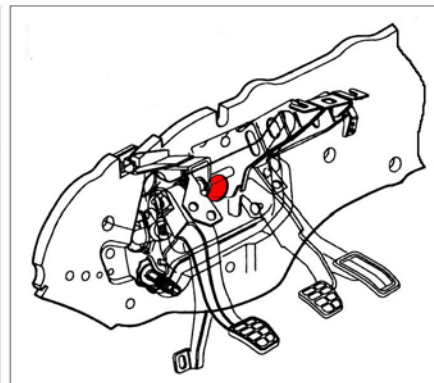

Vista habitáculo

Se agujerea el tapón de goma del pasamuros y se pasa la manguera blindada de salida hacia el taxímetro y la manguera de alimentación del taxímetro por el pasamuros (pasando por detrás del cuentakilómetros). Después del montaje de las mangueras, es recomendable proteger con silicona la entrada del pasamuros.



Vista vano motor

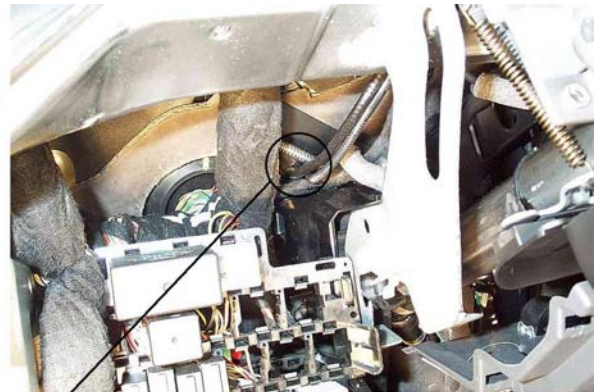

Vista habitáculo

Mangueras



Anexo C	Esquema de conexión de aparatos taxímetros (señal analógica).
Página 5 de 7	SEAT ALHAMBRA - 1.9 TDI 85 kW "AUY".

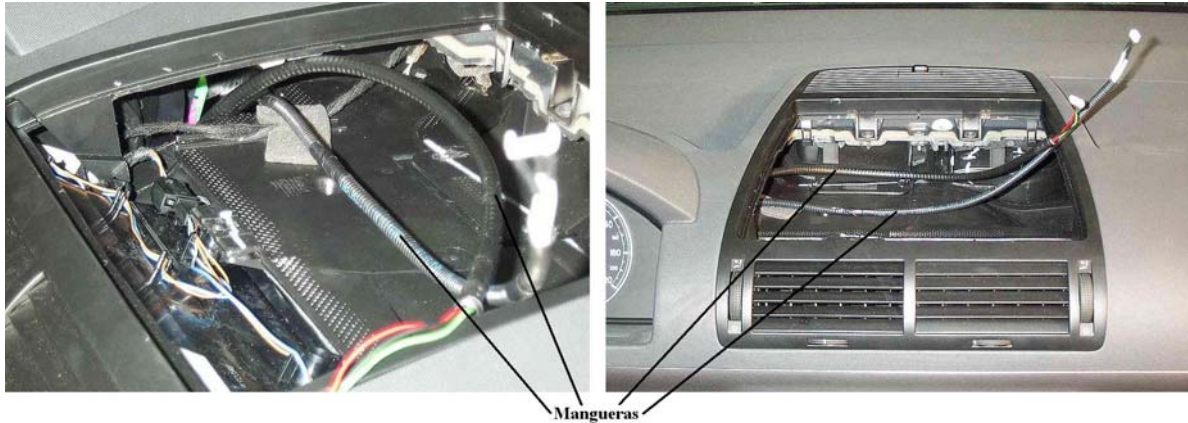

Se monta el conversor-adaptador sobre la chapa de la caja vierteaguas. Se conecta al conversor-adaptador la manguera blindada procedente de la caja de cambios, la manguera de retorno hacia el cuentakilómetros y la manguera blindada de salida hacia el taxímetro.



Se toma la bandeja portaobjetos central y se perfora la parte lateral izquierda y la parte superior, con unas oberturas de 15 mm x 35 mm.

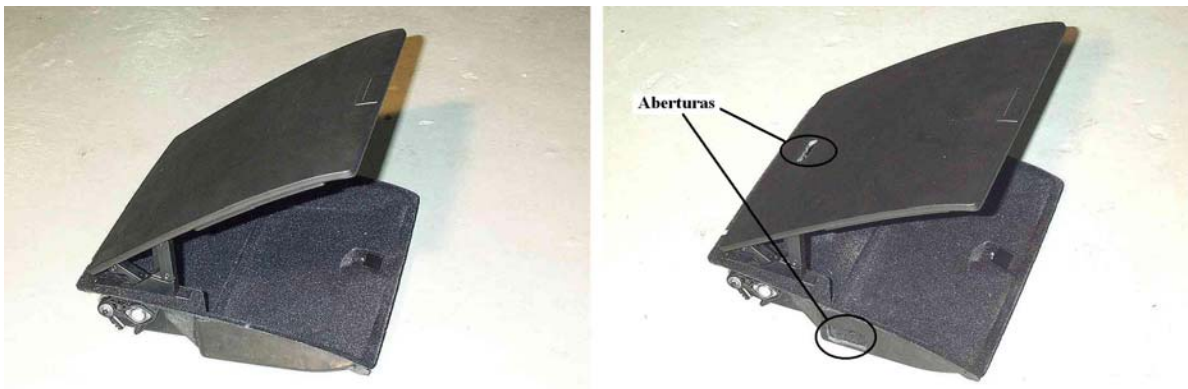



Anexo C	Esquema de conexión de aparatos taxímetros (señal analógica).
Página 6 de 7	SEAT ALHAMBRA - 1.9 TDI 85 kW "AUY".

Se pasan las mangueras por las oberturas de la bandeja portaobjetos central y se monta en su alojamiento:



Se instala el taxímetro sobre la bandeja portaobjetos central y se conectan las mangueras. Se monta el panel inferior del tablero.

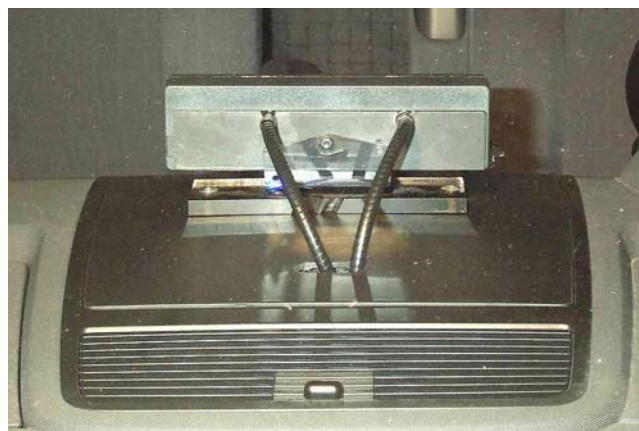

Por último, y finalizada la instalación del aparato taxímetro, es necesario sellar la tapa de la bandeja portaobjetos central con un pegamento tipo silicona.



Anexo C	Esquema de conexión de aparatos taxímetros (señal analógica).
Página 7 de 7	SEAT ALHAMBRA - 1.9 TDI 85 kW "AUY".

2.- Elementos de la pre-instalación.

- Manguera blindada de 4 hilos:

• Referencia: B-03-00-VT.

• Características: Funda blindada de 2 m de espesor, formada por un fleje metálico con cubierta plástica y terminal ranurado en el lado del taxímetro, con un interior con 4 cables de color rojo (positivo directo), marrón (masa), negro (positivo contacto) y verde (señal).

- Precinto plástico ROTO TOOL:

• Referencia: Z1190.

• Características: Precinto de plástico que consta de una carcasa transparente con aleta que permite el grabado de dos líneas de 6 caracteres cada una (la primera línea para el número correlativo de precinto y la segunda línea para la asignación de un número de concesionario oficial SEAT) y de un cuerpo de color. En la parte posterior hay una aleta que posiciona el precinto con la tenaza precintadora.

* Número primera línea: número correlativo de 6 cifras (del 000001 hasta el 999999), que será diferente para cada precinto.

* Cifra segunda línea: cifra identificativa del concesionario oficial SEAT.

- Alambre corrugado con polipropileno y acero inoxidable:

• Referencia: PRPPD.

• Características:

* Diámetro total: 0,75 mm.

* Diámetro corrugado: 0,30 mm.

* Diámetro hilo principal: 0,45 mm.