



Generalitat de Catalunya

Departament de Treball, Indústria, Comerç i Turisme

**Direcció General de Consum i Seguretat Industrial**

Subdirecció General de Consum

Servei d'Automòviles i Metrologia

Secció de Metrologia

Anexo A - rev.2	Esquema de pre-instalación de aparatos taxímetros (señal analógica).
Página 1 de 9	SEAT TOLEDO - 1.9 TDI 66 kW - 1.9 TDI 81 kW.

**Esquema de pre-instalación de aparatos taxímetros con señal analógica, para los vehículos automóviles marca SEAT, gama TOLEDO, modelos 1.9 TDI 66 kW y 1.9 TDI 81 kW, con cambio manual.**

### 1.- Descripción de la pre-instalación.

El vehículo está provisto de un generador electrónico de impulsos, a partir del que se ha de acceder para poder efectuar la conexión del aparato taxímetro. Se accederá desde la zona de motor.



Zona de trabajo

Primeramente se procede a retirar la tapa de diseño motor, el filtro del aire y la traquea de admisión:



Se localiza el sensor de velocidad de la caja de cambios:



Anexo A - rev.2	Esquema de pre-instalación de aparatos taxímetros (señal analógica).
Página 2 de 9	SEAT TOLEDO - 1.9 TDI 66 kW - 1.9 TDI 81 kW.

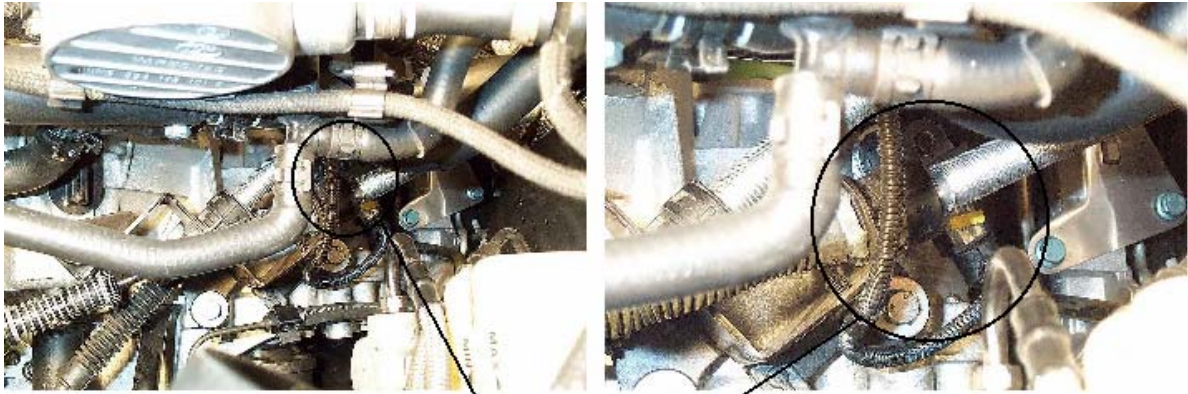

*Sensor de velocitat*

Se desconecta el conector del sensor de velocidad:

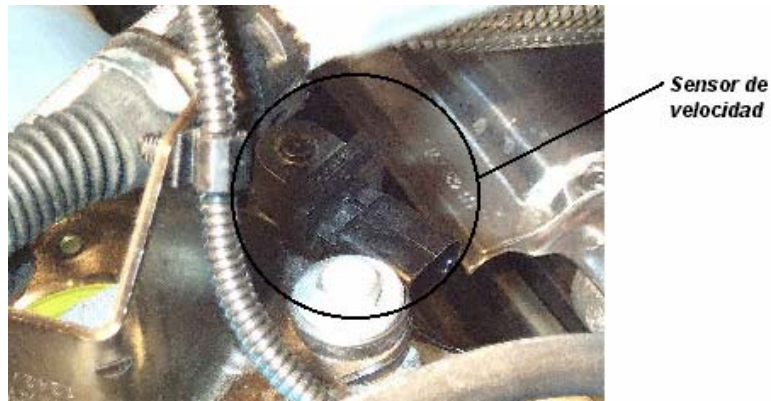

Se pasa el alambre del precinto por uno de los agujeros de la caja de cambios (ubicado por debajo de los mandos de la caja de cambios):

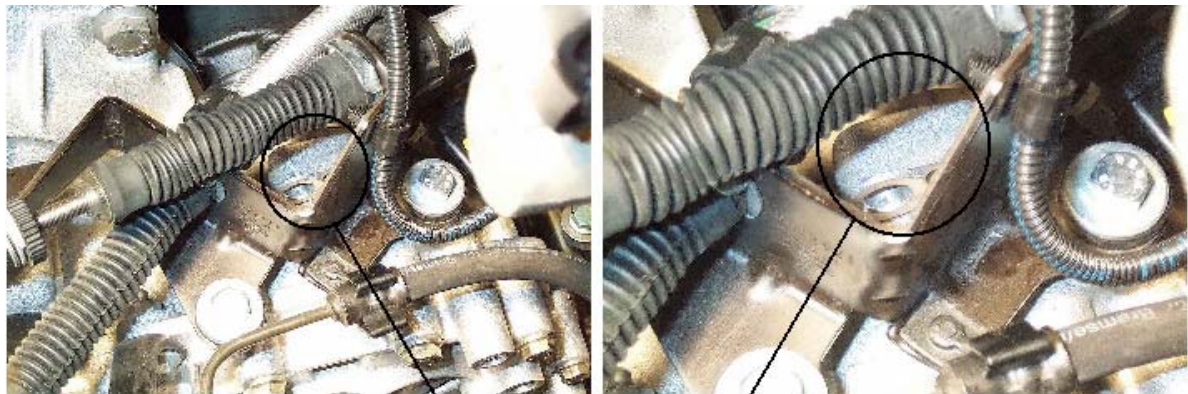

*Orificio de la caja de cambios*



Anexo A - rev.2	Esquema de pre-instalación de aparatos taxímetros (señal analógica).
Página 3 de 9	SEAT TOLEDO - 1.9 TDI 66 kW - 1.9 TDI 81 kW.

A partir de este punto, la pre-instalación de aparatos taxímetros dependerá del modelo d aparato taxímetro a instalar. Debido a ello, el concesionario oficial SEAT que realice la pre-instalación deberá de tener presente esta circunstancia.

### 1.1.- Pre-instalación para aparatos taxímetros marca NITAX o TAXITRONIC.

Sí el aparato taxímetro a instalar corresponde a las marcas comerciales NITAX o TAXITRONIC, el concesionario oficial SEAT que realice la pre-instalación deberá d'actuat como se indica en el presente apartado.

Una vez pasado el alambre del precinto por uno de los agujeros de la caja de cambios (ubicado por debajo de los mandos de la caja de cambios).



Se conecta el conector de la manguera blindada del taxímetro (con referencia B-03-00-VT o SE-TOL-5V-10.02) al sensor de velocidad y se pasa el alambre del precinto. Se precinta el conjunto.

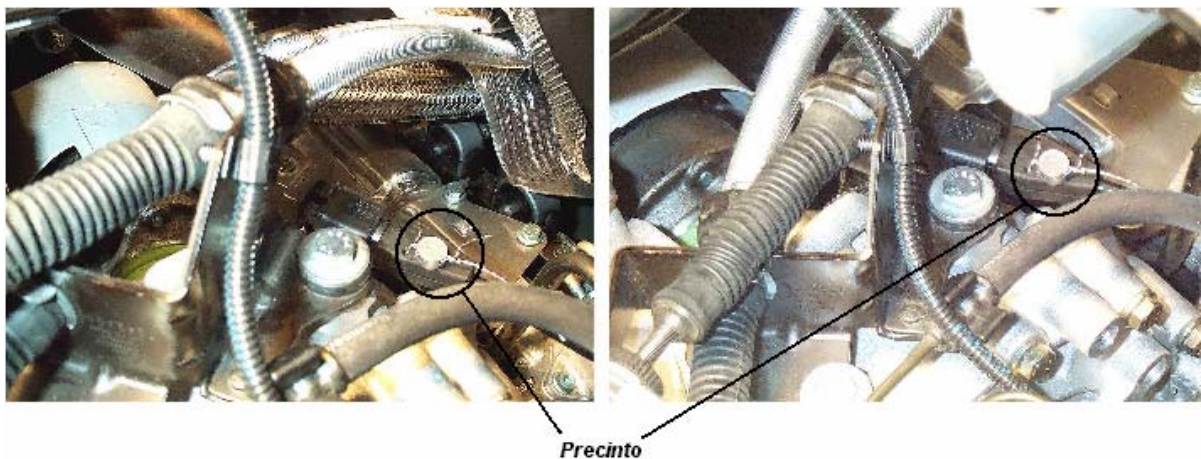



Generalitat de Catalunya

Departament de Treball, Indústria, Comerç i Turisme

**Direcció General de Consum i Seguretat Industrial**

Subdirecció General de Consum

Servei d'Automòviles i Metrologia

Secció de Metrologia

Anexo A - rev.2	Esquema de pre-instalación de aparatos taxímetros (señal analógica).
Página 4 de 9	SEAT TOLEDO - 1.9 TDI 66 kW - 1.9 TDI 81 kW.



*Vistas sin periféricos*



Se conecta la manguera no blindada suministrada por SEAT, S.A. con el conector no conectado proveniente del sensor de velocidad, y se pasan los dos cables por debajo del filtro de aire.

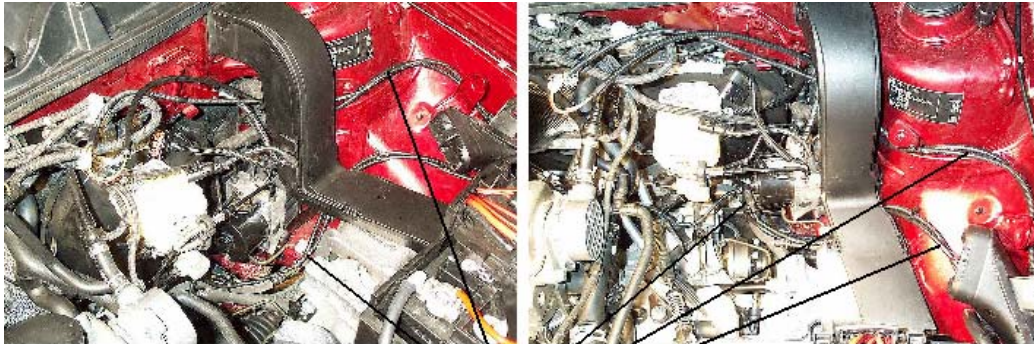

*Cables*





Anexo A - rev.2	Esquema de pre-instalación de aparatos taxímetros (señal analógica).
Página 5 de 9	SEAT TOLEDO - 1.9 TDI 66 kW - 1.9 TDI 81 kW.

Se conectan entre sí los dos cables para que funcione el cuentakilómetros del vehículo.



Se monta el filtro del aire, la traquea de admisión y la tapa de diseño motor.

### 1.2.- Pre-instalación para aparatos taxímetros marca ARGO o HALE.

Sí el aparato taxímetro a instalar corresponde a las marcas comerciales ARGO o HALE, el concesionario oficial SEAT que realice la pre-instalación deberá d'actuar como se indica en el presente apartado.

Antes de pasar el alambre del precinto por uno de los agujeros de la caja de cambios (que está ubicada por debajo de los mandos de la caja de cambios), se desconecta el conector del sensor de velocidad y se desmonta su parte superior.



Sensor de velocidad

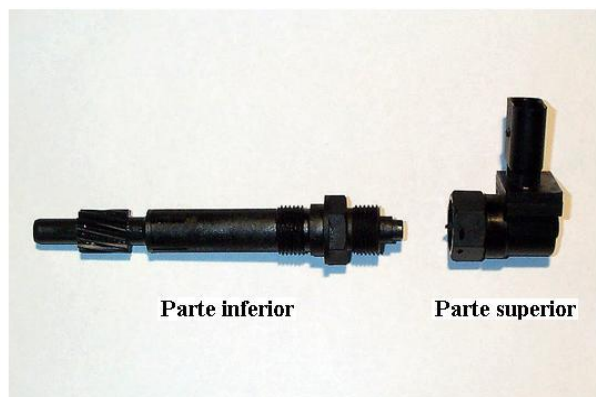

Se monta el eje de arrastre del emisor de impulsos en la parte inferior del sensor de velocidad.



Anexo A - rev.2	Esquema de pre-instalación de aparatos taxímetros (señal analógica).
Página 6 de 9	SEAT TOLEDO - 1.9 TDI 66 kW - 1.9 TDI 81 kW.

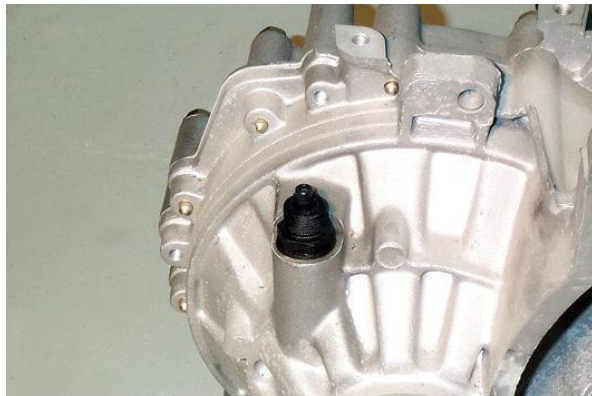
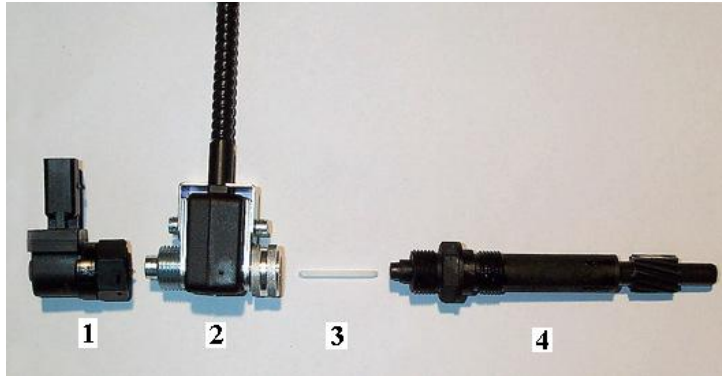

Parte inferior sensor de velocidad montada

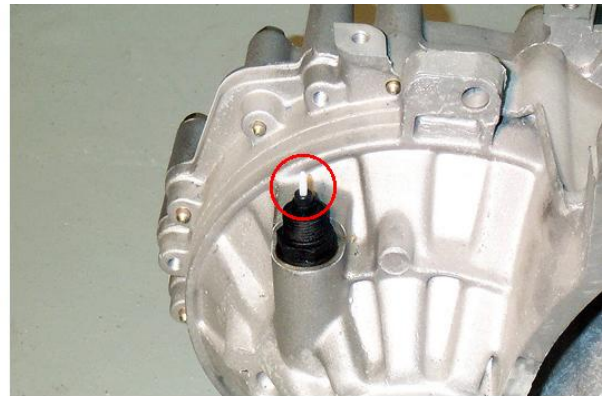

Eje de arrastre montado

Se acopla el emisor de impulsos (con referencia HALE GEB-512) en la parte superior del sensor de velocidad y se pasa el alambre del precinto por los agujeros de los tornillos de fijación del emisor de impulsos y la tuerca del sensor de velocidad.

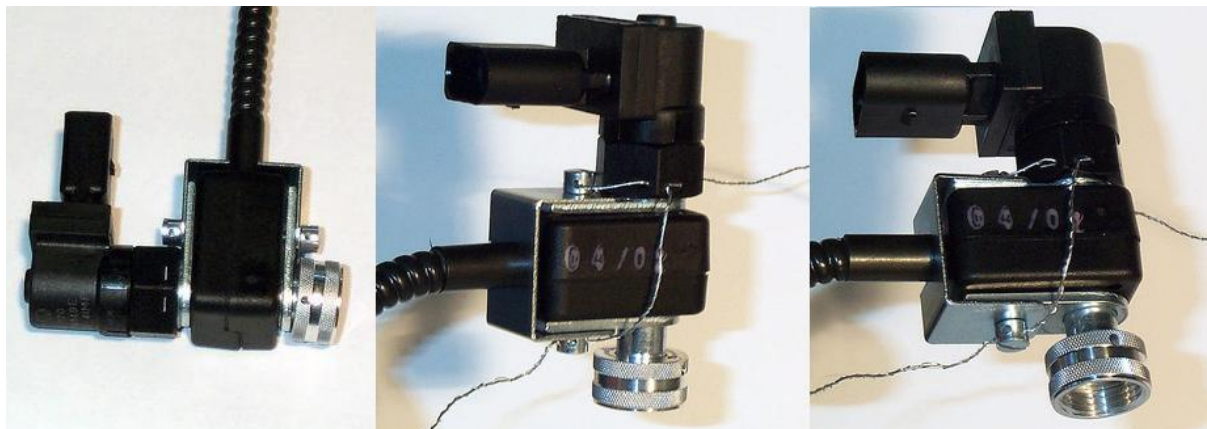

Se rosca este conjunto en la parte inferior del sensor de velocidad, se pasa el alambre del precinto por uno de los agujeros de la caja de cambios (que está ubicado por debajo de los mandos de la caja de cambios) y se precinta el conjunto. Se monta el conector del sensor de velocidad.



Anexo A - rev.2	Esquema de pre-instalación de aparatos taxímetros (señal analógica).
Página 7 de 9	SEAT TOLEDO - 1.9 TDI 66 kW - 1.9 TDI 81 kW.



Orificio de la caja de cambios



Precinto

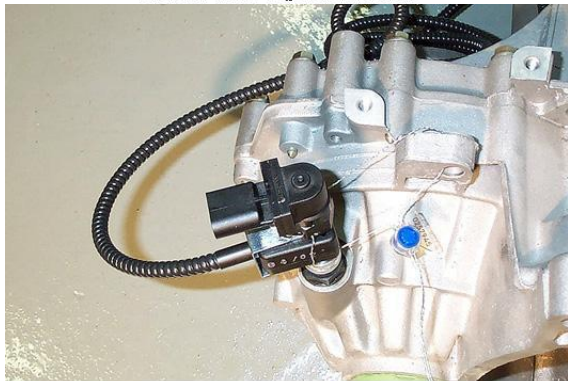

Vistas sin periféricos

Se conectan entre sí los dos cables para que funcione el cuentakilómetros del vehículo.



Conexión



Generalitat de Catalunya

Departament de Treball, Indústria, Comerç i Turisme

**Direcció General de Consum i Seguretat Industrial**

Subdirecció General de Consum

Servei d'Automòviles i Metrologia

Secció de Metrologia

Anexo A - rev.2	Esquema de pre-instalación de aparatos taxímetros (señal analógica).
Página 8 de 9	SEAT TOLEDO - 1.9 TDI 66 kW - 1.9 TDI 81 kW.

Se pasa la manguera blindada por debajo del filtro de aire y se vuelve a montar el filtro de aire, la tráque de admisión y la tapa de diseño motor.

## **2.- Elementos de la pre-instalación.**

### **2.1.- Pre-instalación para aparatos taxímetros marca NITAX o TAXITRONIC.**

Sí el aparato taxímetro a instalar corresponde a las marcas comerciales NITAX o TAXITRONIC, los elementos de la pre-instalación que utilizará el concesionario oficial SEAT que realice la pre-instalación será:

- Manguera blindada de 4 hilos:

- Referencia: B-03-00-VT ó SE-TOL-5V-10.02.

- Características: Funda blindada de 2 m (B-03-00-VT) ó 2,1 m (SE-TOL-5V-10.02) de longitud, formada por un fleje metálico con cubierta plástica y terminal ranurado en el lado del taxímetro, con un interior con 4 cables de color rojo (positivo directo), marrón (masa), negro (positivo contacto) y verde (señal).

- Precinto plástico ROTO SEAL:

- Referencia: Z1190.

- Características: Precinto de plástico que consta de una carcasa transparente con aleta que permite el grabado de dos líneas de 6 caracteres cada una (la primera línea para el número correlativo de precinto y la segunda línea para la asignación de un número de concesionario oficial SEAT) y de un cuerpo de color. En la parte posterior hay una aleta que posiciona el precinto con la tenaza precintadora.

\* Número primera línea: número correlativo de 6 cifras (del 000001 hasta el 999999), que será diferente para cada precinto.

\* Cifra segunda línea: cifra identificativa del concesionario oficial SEAT.

- Alambre corrugado con polipropileno y acero inoxidable:

- Referencia: PRPPD.

- Características:

\* Diámetro total: 0,75 mm.

\* Diámetro corrugado: 0,30 mm.





Anexo A - rev.2	Esquema de pre-instalación de aparatos taxímetros (señal analógica).
Página 9 de 9	SEAT TOLEDO - 1.9 TDI 66 kW - 1.9 TDI 81 kW.

\* Diámetro hilo principal: 0,45 mm.

## 2.2.- Pre-instalación para aparatos taxímetros marca ARGO o HALE.

Sí el aparato taxímetro a instalar corresponde a las marcas comerciales ARGO o HALE, los elementos de la pre-instalación que utilizará el concesionario oficial SEAT que realice la pre-instalación será:

- Manguera blindada de 4 hilos con emisor de impulsos:

- Referencia: HALE GEB-512.

- Características: Funda blindada de 2 m de longitud, formada por un fleje metálico con cubierta plástica y terminal ranurado en el lado del taxímetro, con un interior con 4 cables de color rojo (positivo directo), marrón (masa), negro (positivo contacto) y verde (señal). Esta manguera es solidaria con el emisor de impulsos.

- Precinto plástico ROTO SEAL:

- Referencia: Z1190.

- Características: Precinto de plástico que consta de una carcasa transparente con aleta que permite el grabado de dos líneas de 6 caracteres cada una (la primera línea para el número correlativo de precinto y la segunda línea para la asignación de un número de concesionario oficial SEAT) y de un cuerpo de color. En la parte posterior hay una aleta que posiciona el precinto con la tenaza precintadora.

\* Número primera línea: número correlativo de 6 cifras (del 000001 hasta el 999999), que será diferente para cada precinto.

\* Cifra segunda línea: cifra identificativa del concesionario oficial SEAT.

- Alambre corrugado con polipropileno y acero inoxidable:

- Referencia: PRPPD.

- Características:

\* Diámetro total: 0,75 mm.

\* Diámetro corrugado: 0,30 mm.

\* Diámetro hilo principal: 0,45 mm.



Generalitat de Catalunya

Departament de Treball, Indústria, Comerç i Turisme

**Direcció General de Consum i Seguretat Industrial**

Subdirecció General de Consum

Servei d'Automòviles i Metrologia

Secció de Metrologia

Anexo B - rev.2	Comprobación pre-instalación de aparatos taxímetros (señal analógica).
Página 1 de 2	SEAT TOLEDO - 1.9 TDI 66 kW - 1.9 TDI 81 kW.

**Esquema de comprobación de la pre-instalación, para los vehículos automóviles marca SEAT, gama TOLEDO, modelos 1.9 TDI 66 kW y 1.9 TDI 81 kW, con cambio manual.**

## 1.- Descripción de la comprobación de la pre-instalación.

### 1.1.- Pre-instalación para aparatos taxímetros marca NITAX o TAXITRONIC.

Se trata de comprobar el correcto precintado de la pre-instalación para aparatos taxímetros marca NITAX o TAXITRONIC, d'acord con las siguientes fotografías:

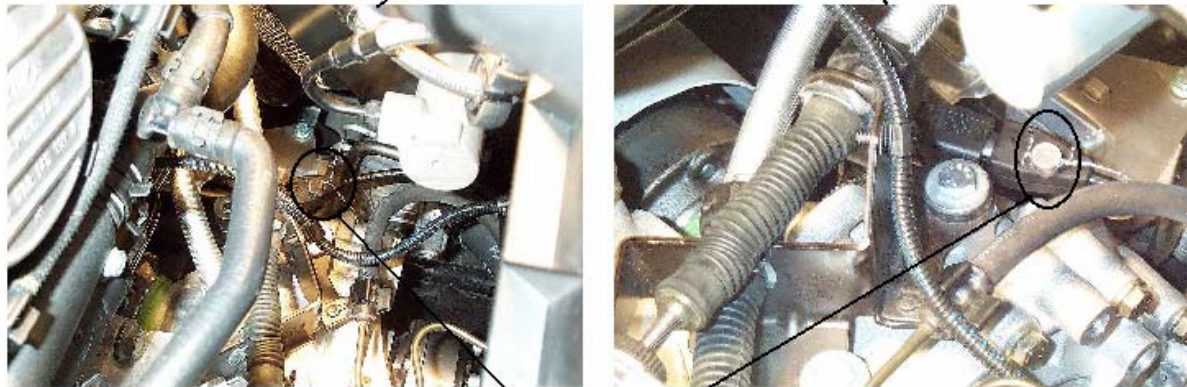

*Precinto*

El precinto de plástico está formado por una carcasa transparente con aleta que permite el grabado de dos líneas de 6 caracteres cada una (la primera línea para el número correlativo de precinto y la segunda línea para la asignación de un número de concesionario oficial SEAT) y de un cuerpo de color. En la parte posterior hay una aleta que posiciona el precinto con la tenaza precintadora.

- Número primera línea: número correlativo de 6 cifras (del 000001 hasta el 999999), que será diferente para cada precinto.

- Cifra segunda línea: cifra identificativa del concesionario oficial SEAT.



Anexo B - rev.2	Comprobación pre-instalación de aparatos taxímetros (señal analógica).
Página 2 de 2	SEAT TOLEDO - 1.9 TDI 66 kW - 1.9 TDI 81 kW.

## 1.2.- Pre-instalación para aparatos taxímetros marca ARGO o HALE.

Se trata de comprobar el correcto precintado de la pre-instalación para aparatos taxímetros marca ARGO o HALE, d'acord con las siguientes fotografías:



**Precinto**



El precinto de plástico está formado por una carcasa transparente con aleta que permite el grabado de dos líneas de 6 caracteres cada una (la primera línea para el número correlativo de precinto y la segunda línea para la asignación de un número de concesionario oficial SEAT) y de un cuerpo de color. En la parte posterior hay una aleta que posiciona el precinto con la tenaza precintadora.

- Número primera línea: número correlativo de 6 cifras (del 000001 hasta el 999999), que será diferente para cada precinto.
- Cifra segunda línea: cifra identificativa del concesionario oficial SEAT.



Anexo C - rev.2	Esquema de conexión de aparatos taxímetros (señal analógica).
Página 1 de 15	SEAT TOLEDO - 1.9 TDI 66 kW - 1.9 TDI 81 kW.

**Esquema de conexión de aparatos taxímetros a la pre-instalación para taxímetros, de los vehículos automóviles marca SEAT, gama TOLEDO, modelos 1.9 TDI 66 kW y 1.9 TDI 81 kW, con cambio manual.**

**1.- Descripción de la instalación.**

**1.1.- Instalación para aparatos taxímetros marca NITAX o TAXITRONIC.**

La entidad instaladora-reparadora de aparatos taxímetros, debidamente inscrita en el Registro de Control Metrológico de Catalunya, se encontrará la pre-instalación, para aparatos taxímetros marca NITAX o TAXITRONIC, debidamente precintada por un concesionario oficial SEAT, preparada para instalar el aparato taxímetro, con las siguientes conexiones:

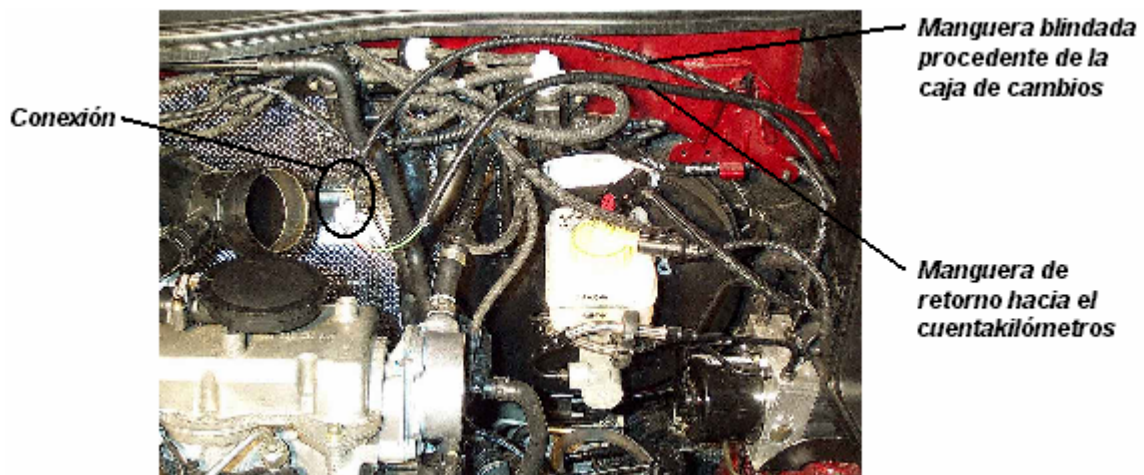

Primero se deberá de localizar el pasamuros que se encuentra en la parte superior izquierda del servofreno (vista frontal). Se retira el tapón de goma y se efectúa un agujero para hacer pasar las mangueras blindadas del taxímetro.

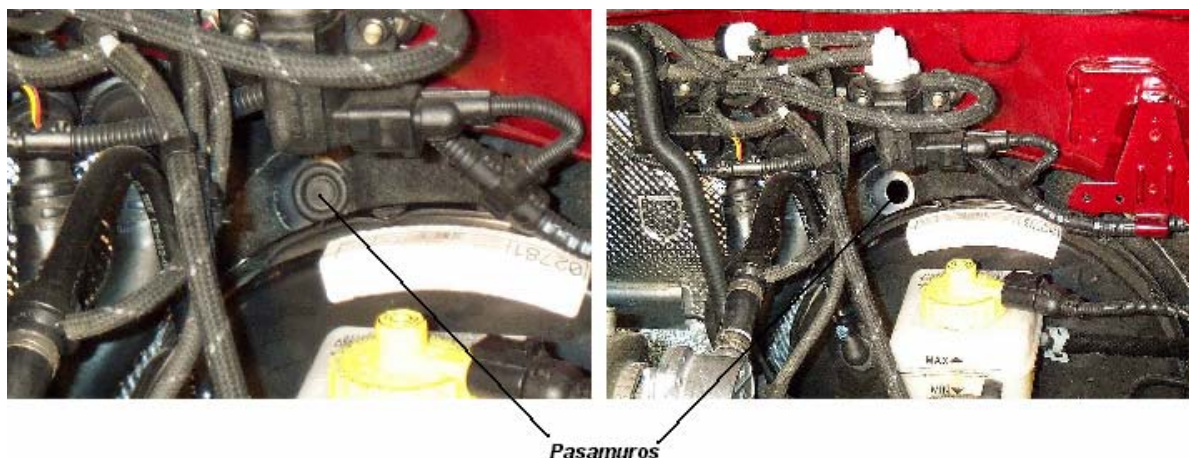



Generalitat de Catalunya

Departament de Treball, Indústria, Comerç i Turisme

**Direcció General de Consum i Seguretat Industrial**

Subdirecció General de Consum

Servei d'Automòbils i Metrologia

Secció de Metrologia

Anexo C - rev.2	Esquema de connexió de aparatos taxímetros (señal analógica).
Página 2 de 15	SEAT TOLEDO - 1.9 TDI 66 kW - 1.9 TDI 81 kW.

Se monta el conversor-adaptador sobre la chapa de la caja vierte-aguas. Se conecta en el conversor-adaptador la manguera blindada procedente de la caja de cambios, la manguera de retorno hacia el cuentakilómetros del vehículo y la manguera blindada de salida hacia el taxímetro.

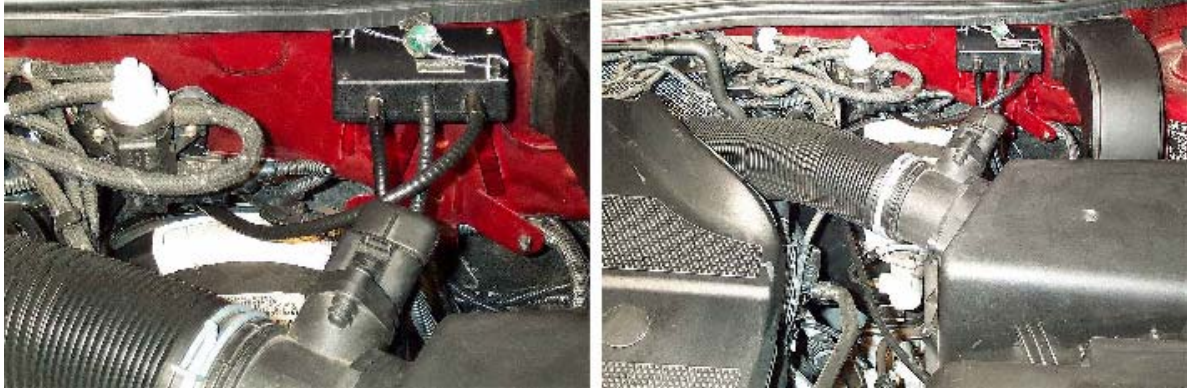

Se pasa la manguera blindada de salida hacia el taxímetro y la manguera de alimentación del taxímetro por el pasamuros (se ha de tener presente el proteger con silicona la entrada del pasamuros después del montaje de las mangueras).

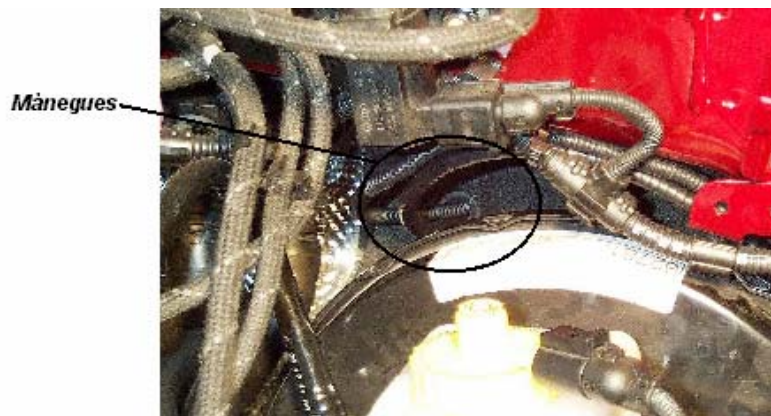

Se desmonta el panel inferior que se encuentra bajo el volante.





Generalitat de Catalunya

Departament de Treball, Indústria, Comerç i Turisme

**Direcció General de Consum i Seguretat Industrial**

Subdirecció General de Consum

Servei d'Automòbils i Metrologia

Secció de Metrologia

Anexo C - rev.2	Esquema de connexió de aparatos taxímetros (señal analógica).
Página 3 de 15	SEAT TOLEDO - 1.9 TDI 66 kW - 1.9 TDI 81 kW.

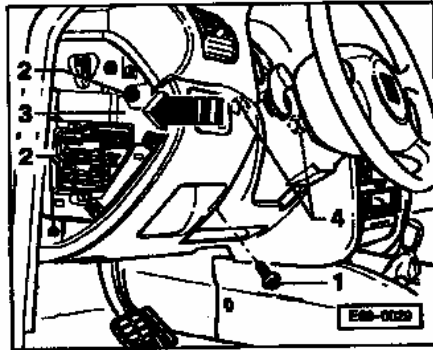

- Extraer la cubierta lateral de la placa de fijación del panel de conexiones.
- Desenroscar los tornillos -1- y -2-.
- Separar la placa de fijación -3- lateralmente aprox. 1 cm -flecha- y soltar el encastre del revestimiento.
- Desencajar la parte superior del panel de las presillas -4-.
- Extraer el revestimiento y desconectar los enchufes del interruptor de luces y de la regulación de la intensidad luminosa.

**Notas:**

*En el montaje hay que encajar la parte inferior del revestimiento en dos guías.*

Se localiza el canal de conducción de aire del parabrisas ubicado en la parte central del tablero (zona interior).

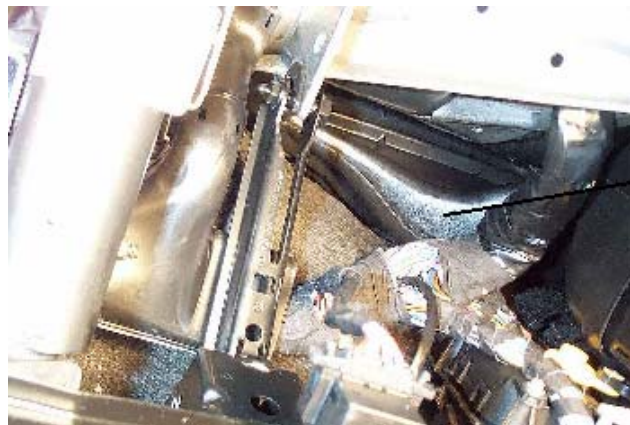

*Canal de conducción de aire*

Se desplaza con la mano el canal de conducción de aire hacia el parabrisas, suficientemente para hacer pasar las mangueras hacia el habitáculo (a través del difusor del parabrisas).



*Mangueras*

Posteriormente se instala el taxímetro al tablero y se conectan las mangueras. Finalmente se monta el panel inferior que se encuentra bajo el volante.



Generalitat de Catalunya

Departament de Treball, Indústria, Comerç i Turisme

**Direcció General de Consum i Seguretat Industrial**

Subdirecció General de Consum

Servei d'Automòviles i Metrologia

Secció de Metrologia

Anexo C - rev.2	Esquema de connexió de aparatos taxímetros (señal analógica).
Página 4 de 15	SEAT TOLEDO - 1.9 TDI 66 kW - 1.9 TDI 81 kW.

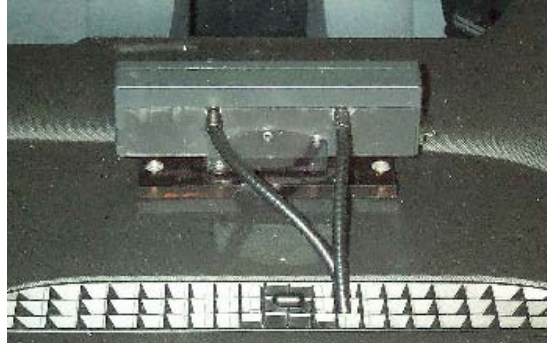

**ZONA ADMISIBLE**

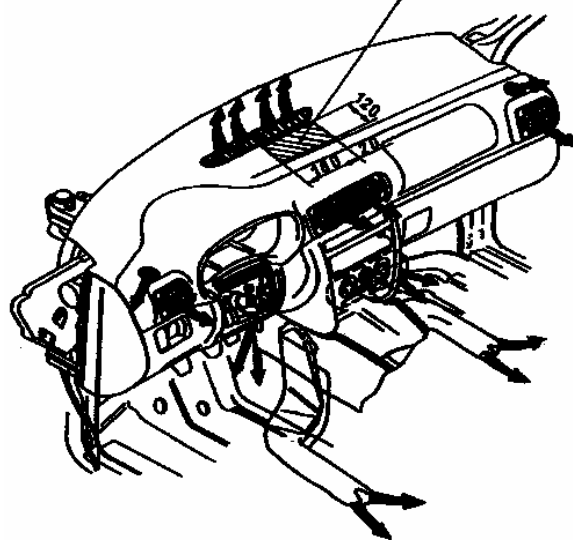

### 1.2.- Instalación para aparatos taxímetros marca ARGO o HALE.

La entidad instaladora-reparadora de aparatos taxímetros, debidamente inscrita en el Registro de Control Metrológico de Catalunya, se encontrará la pre-instalación, para aparatos taxímetros marca ARGO o HALE, debidamente precintada por un concesionario oficial SEAT, preparada para instalar el aparato taxímetro, con las siguientes conexiones:

**Manguera blindada procedente del emisor de impulsos  
procedente de la caja de cambios**

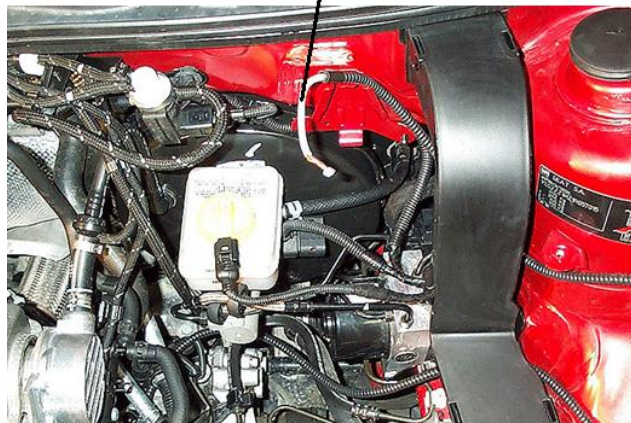



Generalitat de Catalunya

Departament de Treball, Indústria, Comerç i Turisme

**Direcció General de Consum i Seguretat Industrial**

Subdirecció General de Consum

Servei d'Automòviles i Metrologia

Secció de Metrologia

Anexo C - rev.2	Esquema de connexió de aparatos taxímetros (señal analógica).
Página 5 de 15	SEAT TOLEDO - 1.9 TDI 66 kW - 1.9 TDI 81 kW.

Primero se deberá de localizar el pasamuros que se encuentra en la parte superior izquierda del servofreno (vista frontal). Se retira el tapón de goma y se efectúa un agujero para hacer pasar las mangueras blindadas del taxímetro.



*Pasamuros*

En el caso de que el aparato taxímetro a instalar fuera de la marca HALE, no se hace necesario ni conversor-adaptador ni caja de conexiones. En el caso de que el aparato taxímetro a instalar fuera de la marca ARGO, no se hace necesario el conversor-adaptador; sólo se precisa una caja de conexiones precintada, que va montada sobre la chapa de la caja vierte-aguas, y es donde se conecta la manguera blindada procedente del emisor de impulsos de la caja de cambios, la manguera de alimentación y la manguera blindada de salida hacia el taxímetro.



*Caja de conexión*

Se pasa la manguera blindada de salida hacia el taxímetro y la manguera de alimentación del taxímetro por el pasamuros (se ha de tener presente el proteger con silicona la entrada del pasamuros después del montaje de las mangueras).

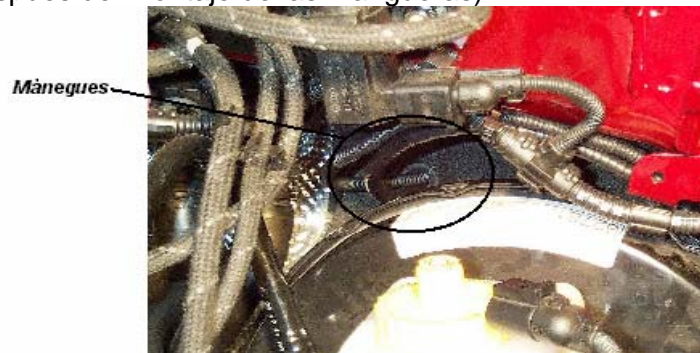





Anexo C - rev.2	Esquema de connexión de aparatos taxímetros (señal analógica).
Página 6 de 15	SEAT TOLEDO - 1.9 TDI 66 kW - 1.9 TDI 81 kW.

Se desmonta el panel inferior que se encuentra sota el volant.

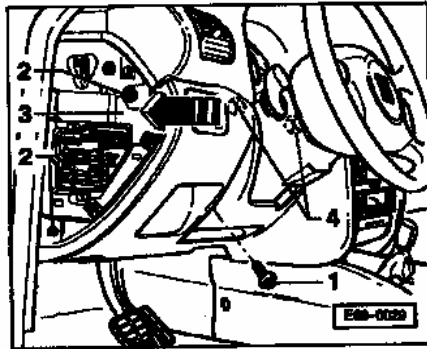

- Extraer la cubierta lateral de la placa de fijación del panel de conexiones.
- Desenroscar los tornillos -1- y -2-.
- Separar la placa de fijación -3- lateralmente aprox. 1 cm -flecha- y soltar el encastre del revestimiento.
- Desencajar la parte superior del panel de las presillas -4-.
- Extraer el revestimiento y desconectar los enchufes del interruptor de luces y de la regulación de la intensidad luminosa.

**Notas:**

*En el montaje hay que encajar la parte inferior del revestimiento en dos gulas.*

A partir de este punto, la instalación del aparato taxímetro dependerá del modelo de aparato taxímetro a instalar y su lugar de instalación: sobre el salpicadero del automóvil o dentro del espejo retrovisor interior del automóvil. Debido a ello, la entidad instaladora-reparadora de aparatos taxímetros que efectúe la instalación deberá de tener presente esta circunstancia.

### 1.2.1.- Instalación para aparatos taxímetros marca ARGO o HALE sobre el salpicadero del automóvil.

Una vez desmontado el panel inferior que se encuentra bajo el volante, se localiza el canal de conducción de aire del parabrisas ubicado en la parte central del tablero (zona interior).

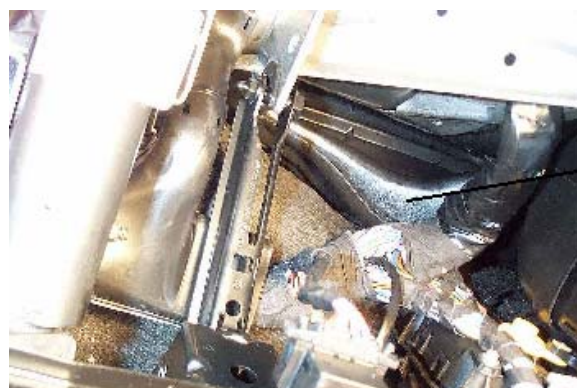

Canal de  
conducción  
de aire



Anexo C - rev.2	Esquema de connexión de aparatos taxímetros (señal analógica).
Página 7 de 15	SEAT TOLEDO - 1.9 TDI 66 kW - 1.9 TDI 81 kW.

Se desplaza con la mano el canal de conducción de aire hacia el parabrisas, suficientemente para hacer pasar las mangueras hacia el habitáculo (a través del difusor del parabrisas).

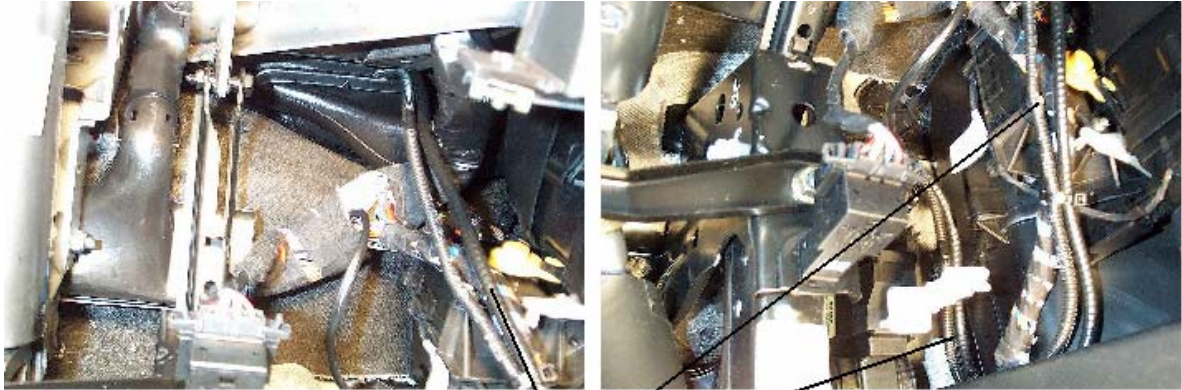

Mangueras

Posteriormente se instala el taxímetro en el tablero y se conectan las mangueras. Finalmente se monta el panel inferior que se encuentra bajo el volante.

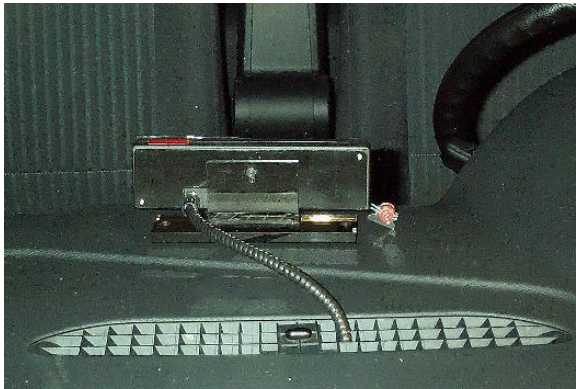

Taxímetro marca ARGO

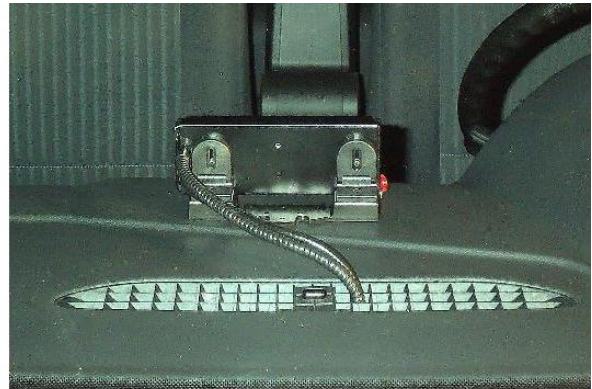

Taxímetro marca HALE

**ZONA ADMISIBLE**

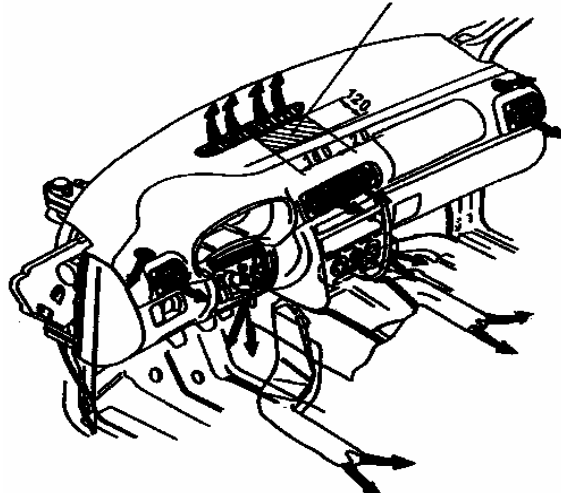



Generalitat de Catalunya

Departament de Treball, Indústria, Comerç i Turisme

**Direcció General de Consum i Seguretat Industrial**

Subdirecció General de Consum

Servei d'Automòbils i Metrologia

Secció de Metrologia

Anexo C - rev.2	Esquema de connexión de aparatos taxímetros (señal analógica).
Página 8 de 15	SEAT TOLEDO - 1.9 TDI 66 kW - 1.9 TDI 81 kW.

### 1.2.2.- Instalación para aparatos taxímetros marca HALE dentro del espejo retrovisor interior del automóvil.

Se desmonta el espejo retrovisor interior de origen, la luz de cortesía, el parasol derecho, el agarrador derecho y el revestimiento del montante A.

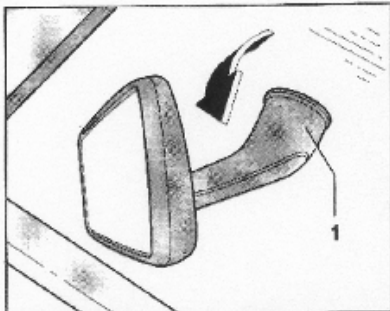

- Desensamblar el retrovisor interior -1- de la placa de sujeción, oprimiéndolo oblicuamente hacia abajo -flecha- (muelles aprisionadores en la base del espejo).

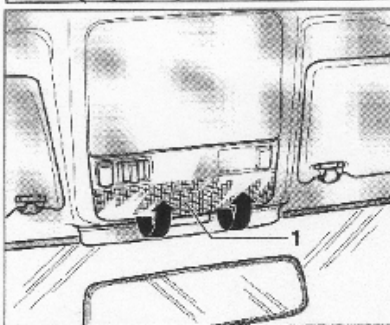

- Desensajar el embellecedor -1- en dirección de la flecha y retirar.

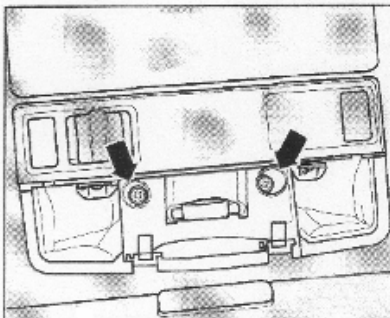

- Extraer los tornillos -flechas- y retirar el preselector automático.
- Desenclipsar el conector y separarlo.



Generalitat de Catalunya

Departament de Treball, Indústria, Comerç i Turisme

**Direcció General de Consum i Seguretat Industrial**

Subdirecció General de Consum

Servei d'Automòviles i Metrologia

Secció de Metrologia

Anexo C - rev.2	Esquema de connexión de aparatos taxímetros (señal analógica).
Página 9 de 15	SEAT TOLEDO - 1.9 TDI 66 kW - 1.9 TDI 81 kW.

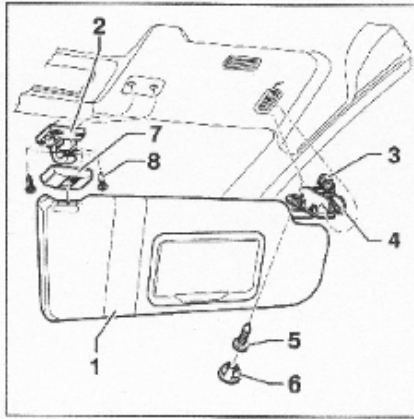

- Desenganchar el parasol -1- de la fijación -2-.
- Desenganchar la caperuza -6- haciendo palanca.
- Extraer el tornillo -5-.
- Desenganchar la fijación del parasol -4- del alojamiento y desacoplar el conector -3-.
- Desenganchar la caperuza -7- haciendo palanca.
- Extraer los tornillos -8- y retirar la fijación -2-.

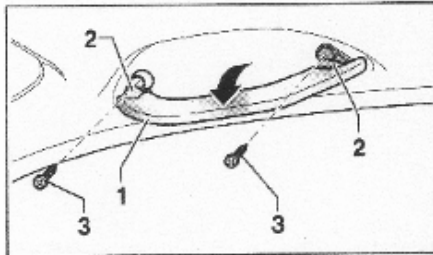

- Bascular el asidero -1- hacia abajo.
- Desapalancar y abrir las cubiertas -2- con un destornillador.
- Desenroscar los tornillos de estrella -3- y quitar el asidero -1-.

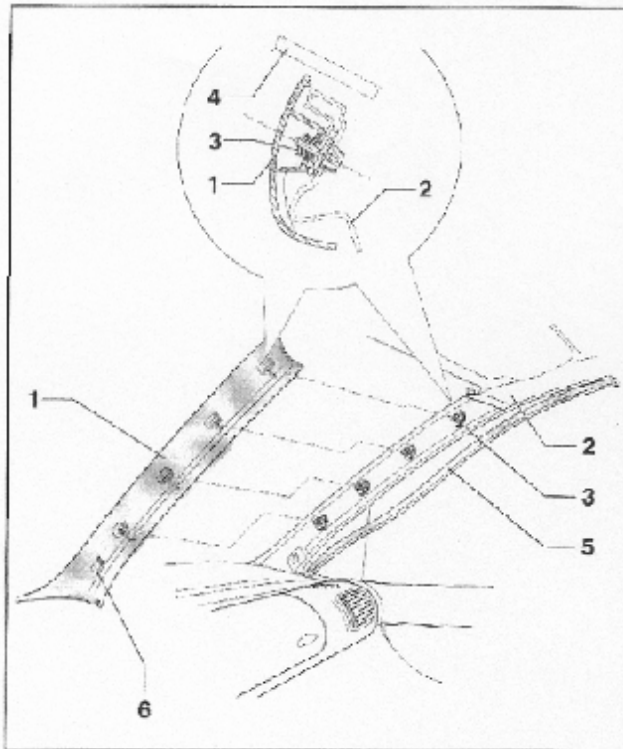

#### Desmontaje

- Retirar la junta interior de la puerta -5- del montante A -2-.
- Desenganchar el revestimiento -1- del montante A -2-, empezando por la parte superior, y extraerlo mediante la brida -6-.

#### Montaje

El montaje se efectúa en el orden inverso.

#### Nota:

Antes de montar el revestimiento -1- verificar el estado de los clips -3- y, si fuera necesario, sustituirlos.

Se desmonta la guantera y se realiza un orificio en su parte inferior derecha.



Anexo C - rev.2	Esquema de connexión de aparatos taxímetros (señal analógica).
Página 10 de 15	SEAT TOLEDO - 1.9 TDI 66 kW - 1.9 TDI 81 kW.

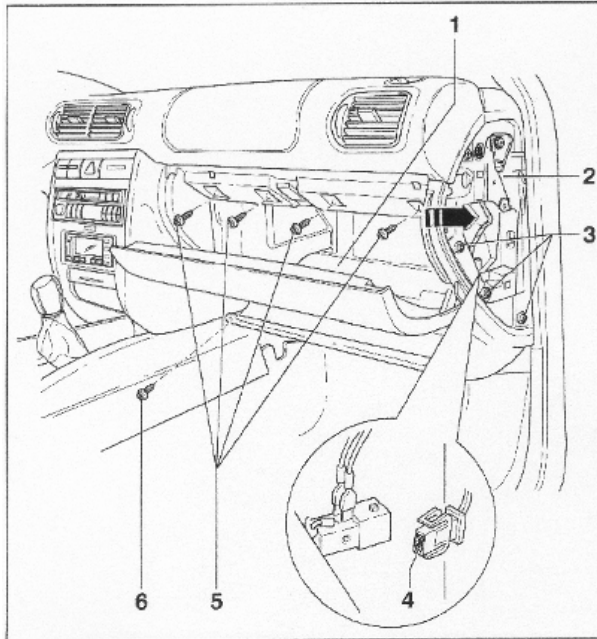

**Guantera: desmontar**

**1 - Guantera**

- ◆ Desmontaje:
  - Extraer la cubierta lateral de la placa de fijación -2- del panel de mandos.
  - Desconectar el enchufe -4-.
  - Desenroscar los tornillos -3- y -6-.
  - Abrir la guantera y soltar los tornillos -5-.
  - Separar la placa de fijación -2- aprox. 1 cm del panel de mandos, desencajar la guantera del anclaje y extraerla del panel.

**2 - Placa de fijación**

**3 - Tornillo**

- ◆ 3 unidades

**4 - Conector**

- ◆ para el alumbrado de la guantera

**5 - Tornillo**

- ◆ 4 unidades

**6 - Tornillo**



Antes



Después

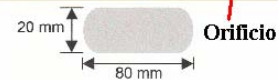

Se monta el aparato taxímetro-retrovisor y se pasan los cables por la guía del parabrisas, por debajo del imperial, y se dejan los conectores a la altura de la luz de cortesía.

Conectores  
 Guía  
 Aparato taxímetro-retrovisor





Generalitat de Catalunya

Departament de Treball, Indústria, Comerç i Turisme

**Direcció General de Consum i Seguretat Industrial**

Subdirecció General de Consum

Servei d'Automòviles i Metrologia

Secció de Metrologia

Anexo C - rev.2	Esquema de connexió de aparats taxímetros (señal analógica).
Página 11 de 15	SEAT TOLEDO - 1.9 TDI 66 kW - 1.9 TDI 81 kW.

Se pasa el cableado del aparato taxímetro-retrovisor (referencia KBM-SPT-CE-A) por debajo del imperial (por detrás del parasol), y se hace bajar por el montante A hasta llegar a la altura de la guantera.



Se vuelven a montar los periféricos (la luz de cortesía, el parasol derecho, el agarrador derecho y el revestimiento del montante A). Se aprovecha que el agarrador derecho y el revestimiento del montante A están desmontados para pasar los cables del módulo luminoso repetidor de tarifas.



Se toma la caja de conexiones (referencia RETEX RI 312) y se realizan las siguientes cinco oberturas:



Vista superior de la caja de conexión



Generalitat de Catalunya

Departament de Treball, Indústria, Comerç i Turisme

**Direcció General de Consum i Seguretat Industrial**

Subdirecció General de Consum

Servei d'Automòviles i Metrologia

Secció de Metrologia

Anexo C - rev.2	Esquema de connexión de aparatos taxímetros (señal analógica).
Página 12 de 15	SEAT TOLEDO - 1.9 TDI 66 kW - 1.9 TDI 81 kW.

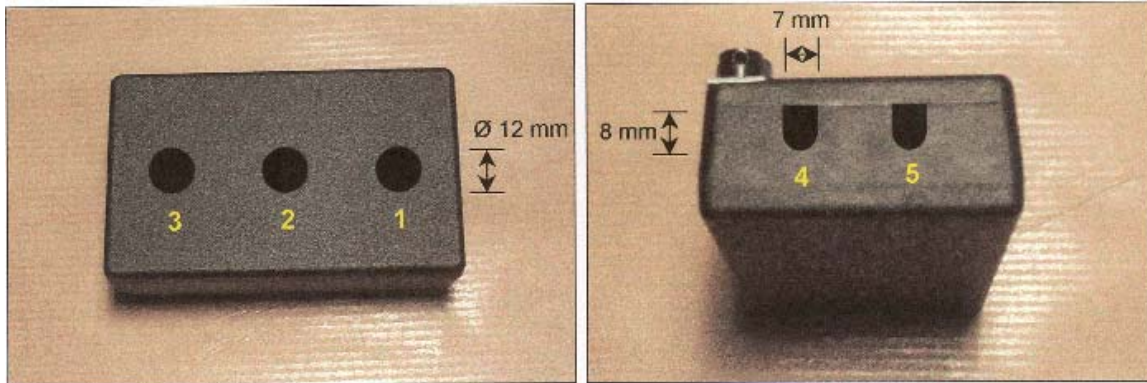

Vista inferior

Vista lateral

- 1: Entrada de la manguera blindada del emisor de impulsos de la caja de cambios.
- 2: Entrada del cableado KBM-SPT-D procedente del taxímetro.
- 3: Salida hacia el módulo.
- 4: Salida del cableado KBM-SPT-CE-B hacia el taxímetro.
- 5: Entrada del cableado de alimentación (alimentación "30", contacto "15", masa "31").  
(Estos cables se conectarán en la caja de fusibles)

Se monta la guantera modificada. Se pasan los cableados por el orificio de la guantera. Se instalan los circuitos electrónicos CLD001 y KBM-SPT-CEB en la caja de conexiones. Se conectan todos los conectores y se precinta la caja de conexiones, que irá fijada con un sistema tipo "velcro".

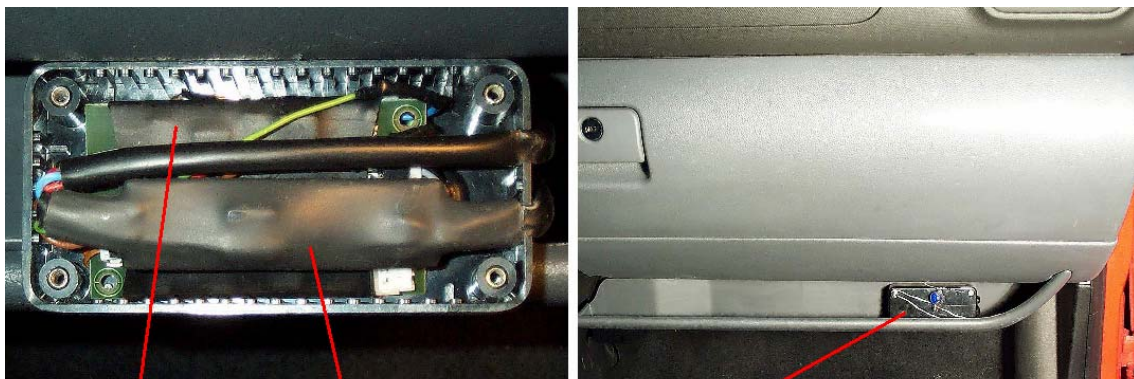

Circuito CLD001

Circuito KBM-SPT-CEB

Caja de conexión precintada

La manguera blindada se fija en la caja de conexiones mediante un pasador.

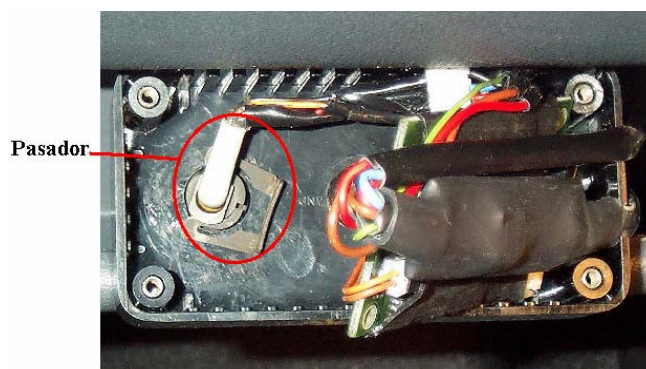



Generalitat de Catalunya

Departament de Treball, Indústria, Comerç i Turisme

**Direcció General de Consum i Seguretat Industrial**

Subdirecció General de Consum

Servei d'Automòviles i Metrologia

Secció de Metrologia

Anexo C - rev.2	Esquema de connexión de aparatos taxímetros (señal analógica).
Página 13 de 15	SEAT TOLEDO - 1.9 TDI 66 kW - 1.9 TDI 81 kW.

Las vistas finales del aparato taxímetro son:



## 2.- Elementos de la pre-instalación.

### 2.1.- Pre-instalación para aparatos taxímetros marca NITAX o TAXITRONIC.

Sí el aparato taxímetro a instalar corresponde a las marcas comerciales NITAX o TAXITRONIC, los elementos de la pre-instalación que utilizará el concesionario oficial SEAT que realice la pre-instalación será:

- Manguera blindada de 4 hilos:

- Referencia: B-03-00-VT ó SE-TOL-5V-10.02.

- Características: Funda blindada de 2 m (B-03-00-VT) ó 2,1 m (SE-TOL-5V-10.02) de longitud, formada por un fleje metálico con cubierta plástica y terminal ranurado en el lado del taxímetro, con un interior con 4 cables de color rojo (positivo directo), marrón (masa), negro (positivo contacto) y verde (señal).

- Precinto plástico ROTO SEAL:

- Referencia: Z1190.

- Características: Precinto de plástico que consta de una carcasa transparente con aleta que permite el grabado de dos líneas de 6 caracteres cada una (la primera línea para el número correlativo de precinto y la segunda línea para la asignación de un número de concesionario oficial SEAT) y de un cuerpo de color. En la parte posterior hay una aleta que posiciona el precinto con la tenaza precintadora.

\* Número primera línea: número correlativo de 6 cifras (del 000001 hasta el 999999), que será diferente para cada precinto.





Generalitat de Catalunya

Departament de Treball, Indústria, Comerç i Turisme

**Direcció General de Consum i Seguretat Industrial**

Subdirecció General de Consum

Servei d'Automòviles i Metrologia

Secció de Metrologia

Anexo C - rev.2	Esquema de connexión de aparatos taxímetros (señal analógica).
Página 14 de 15	SEAT TOLEDO - 1.9 TDI 66 kW - 1.9 TDI 81 kW.

\* Cifra segunda línea: cifra identificativa del concesionario oficial SEAT.

- Alambre corrugado con polipropileno y acero inoxidable:

- Referencia: PRPPD.

- Características:

\* Diámetro total: 0,75 mm.

\* Diámetro corrugado: 0,30 mm.

\* Diámetro hilo principal: 0,45 mm.

## **2.2.- Pre-instal·lació per a aparells taxímetres marca ARGO o HALE.**

Sí el aparato taxímetro a instalar corresponde a las marcas comerciales ARGO o HALE, los elementos de la pre-instalación que utilizará el concesionario oficial SEAT que realice la pre-instalación será:

- Manguera blindada de 4 hilos con emisor de impulsos:

- Referencia: HALE GEB-512.

- Características: Funda blindada de 2 m de longitud, formada por un fleje metálico con cubierta plástica y terminal ranurado en el lado del taxímetro, con un interior con 4 cables de color rojo (positivo directo), marrón (masa), negro (positivo contacto) y verde (señal). Esta manguera es solidaria con el emisor de impulsos.

- Precinto plástico ROTO SEAL:

- Referencia: Z1190.

- Características: Precinto de plástico que consta de una carcasa transparente con aleta que permite el grabado de dos líneas de 6 caracteres cada una (la primera línea para el número correlativo de precinto y la segunda línea para la asignación de un número de concesionario oficial SEAT) y de un cuerpo de color. En la parte posterior hay una aleta que posiciona el precinto con la tenaza precintadora.

\* Número primera línea: número correlativo de 6 cifras (del 000001 hasta el 999999), que será diferente para cada precinto.

\* Cifra segunda línea: cifra identificativa del concesionario oficial SEAT.



Generalitat de Catalunya

Departament de Treball, Indústria, Comerç i Turisme

**Direcció General de Consum i Seguretat Industrial**

Subdirecció General de Consum

Servei d'Automòviles i Metrologia

Secció de Metrologia

Anexo C - rev.2	Esquema de connexió de aparatos taxímetros (señal analógica).
Página 15 de 15	SEAT TOLEDO - 1.9 TDI 66 kW - 1.9 TDI 81 kW.

- Alambre corrugado con polipropileno y acero inoxidable:

- Referencia: PRPPD.

- Características:

\* Diámetro total: 0,75 mm.

\* Diámetro corrugado: 0,30 mm.

\* Diámetro hilo principal: 0,45 mm.

