



Anexo A - rev.2	Esquema de pre-instalación de aparatos taxímetros (señal analógica).
Página 1 de 10	SKODA OCTAVIA - 1.9 TDI 66 kW - 1.9 TDI 81 kW.

Esquema de pre-instalación de aparatos taxímetros con señal analógica, para los vehículos automóviles marca SKODA, gama OCTAVIA, modelos 1.9 TDI 66 kW y 1.9 TDI 81 kW, con cambio manual.

1.- Descripción de la pre-instalación.

El vehículo está provisto de un generador electrónico de impulsos, a partir del que se ha de acceder para poder efectuar la conexión del aparato taxímetro. Se accederá desde la zona de motor.



Zona de trabajo

Primeramente se procede a retirar la tapa de diseño motor, el filtro del aire y la traquea de admisión:



Se localiza el sensor de velocidad de la caja de cambios:



Anexo A - rev.2	Esquema de pre-instalación de aparatos taxímetros (señal analógica).
Página 2 de 10	SKODA OCTAVIA - 1.9 TDI 66 kW - 1.9 TDI 81 kW.

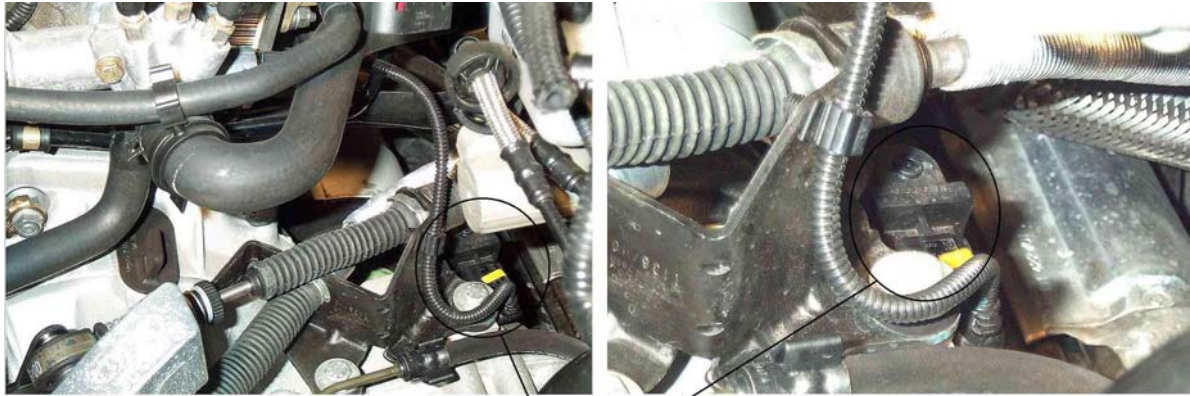

Sensor de velocidad

Se desconecta el conector del sensor de velocidad:



Sensor de velocidad

Se pasa el alambre del precinto por uno de los agujeros de la caja de cambios (ubicado por debajo de los mandos de la caja de cambios):

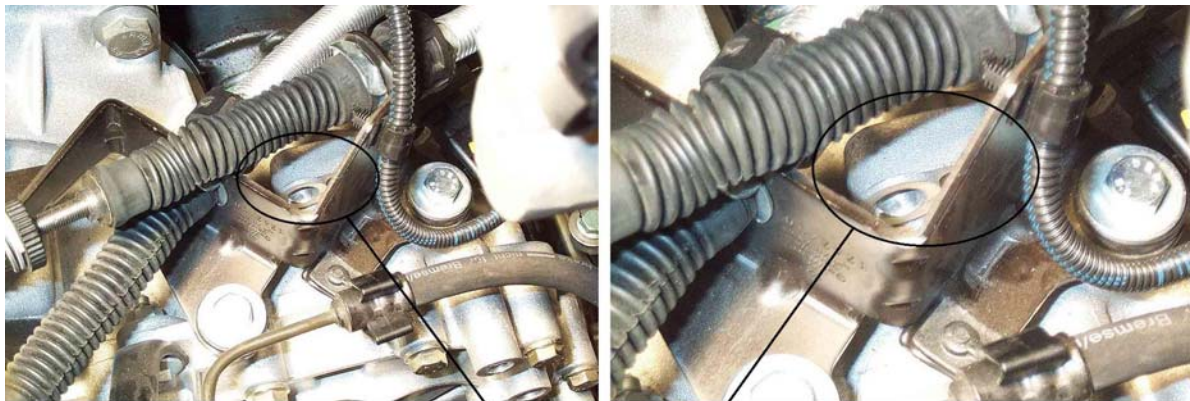

Orificio de la caja de cambios



Generalitat de Catalunya

Departament de Treball, Indústria, Comerç i Turisme

Direcció General de Consum i Seguretat Industrial

Subdirecció General de Consum

Servei d'Automòviles i Metrologia

Secció de Metrologia

Anexo A - rev.2	Esquema de pre-instalación de aparatos taxímetros (señal analógica).
Página 3 de 10	SKODA OCTAVIA - 1.9 TDI 66 kW - 1.9 TDI 81 kW.

A partir de este punto, la pre-instalación de aparatos taxímetros dependerá del modelo d aparato taxímetro a instalar. Debido a ello, el concesionario oficial SKODA que realice la pre-instalación deberá de tener presente esta circunstancia.

1.1.- Pre-instalación para aparatos taxímetros marca NITAX o TAXITRONIC.

Sí el aparato taxímetro a instalar corresponde a las marcas comerciales NITAX o TAXITRONIC, el concesionario oficial SKODA que realice la pre-instalación deberá d'actuat como se indica en el presente apartado.

Una vez pasado el alambre del precinto por uno de los agujeros de la caja de cambios (ubicado por debajo de los mandos de la caja de cambios).



Se conecta el conector de la manguera blindada del taxímetro (con referencia B-03-00-VT o SE-TOL-5V-10.02) al sensor de velocidad y se pasa el alambre del precinto. Se precinta el conjunto.

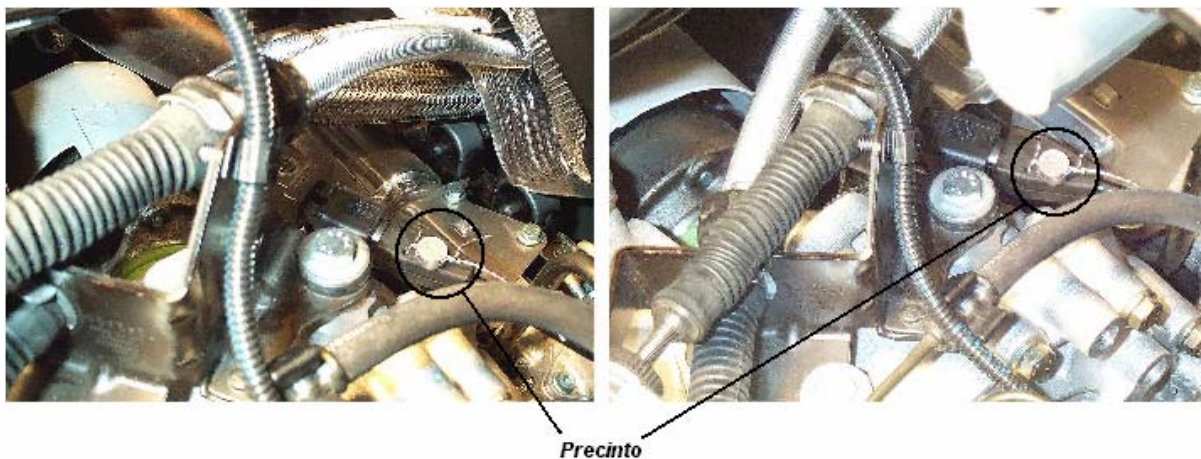



Generalitat de Catalunya

Departament de Treball, Indústria, Comerç i Turisme

Direcció General de Consum i Seguretat Industrial

Subdirecció General de Consum

Servei d'Automòviles i Metrologia

Secció de Metrologia

Anexo A - rev.2	Esquema de pre-instalación de aparatos taxímetros (señal analógica).
Página 4 de 10	SKODA OCTAVIA - 1.9 TDI 66 kW - 1.9 TDI 81 kW.



Vistas sin periféricos



Se conecta la manguera no blindada suministrada por SEAT, S.A. con el conector no conectado proveniente del sensor de velocidad, y se pasan los dos cables por debajo del filtro de aire.

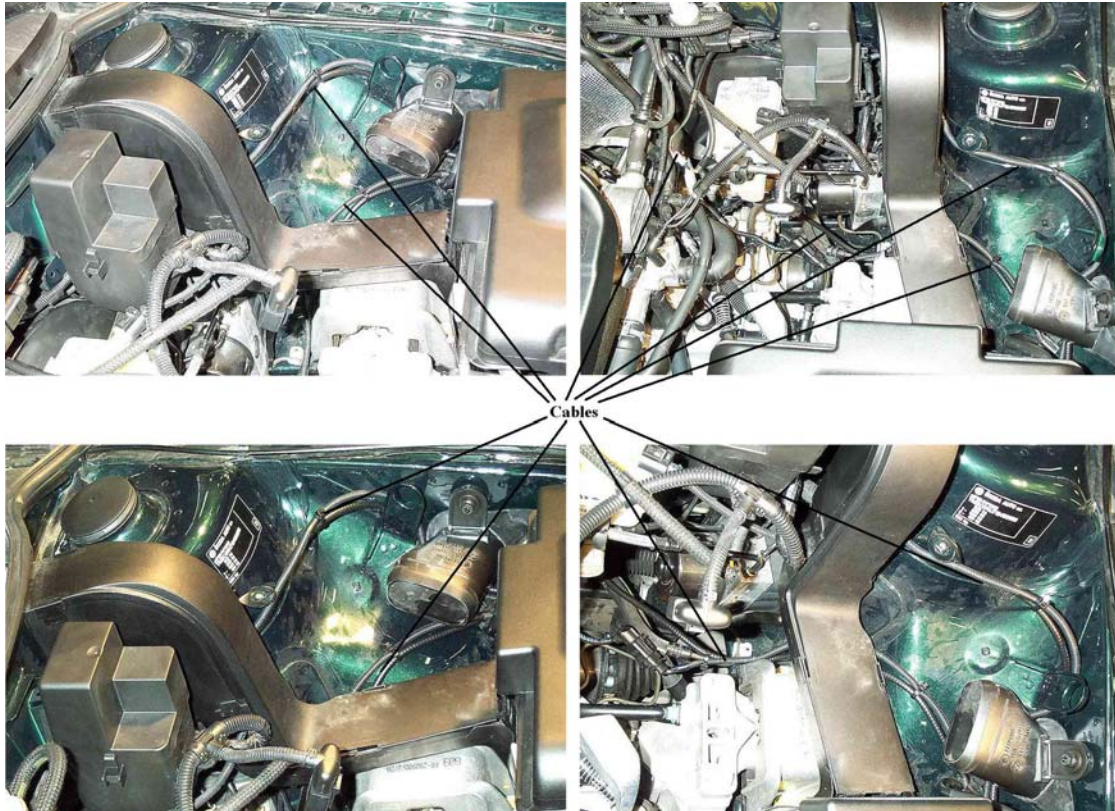



Anexo A - rev.2	Esquema de pre-instalación de aparatos taxímetros (señal analógica).
Página 5 de 10	SKODA OCTAVIA - 1.9 TDI 66 kW - 1.9 TDI 81 kW.

Se conectan entre sí los dos cables para que funcione el cuentakilómetros del vehículo.



Conexión

Se monta el filtro del aire, la traquea de admisión y la tapa de diseño motor.

1.2.- Pre-instalación para aparatos taxímetros marca ARGO o HALE.

Sí el aparato taxímetro a instalar corresponde a las marcas comerciales ARGO o HALE, el concesionario oficial SKODA que realice la pre-instalación deberá d'actuat como se indica en el presente apartado.

Antes de pasar el alambre del precinto por uno de los agujeros de la caja de cambios (que está ubicada por debajo de los mandos de la caja de cambios), se desconecta el conector del sensor de velocidad y se desmonta su parte superior.



Sensor de velocidad

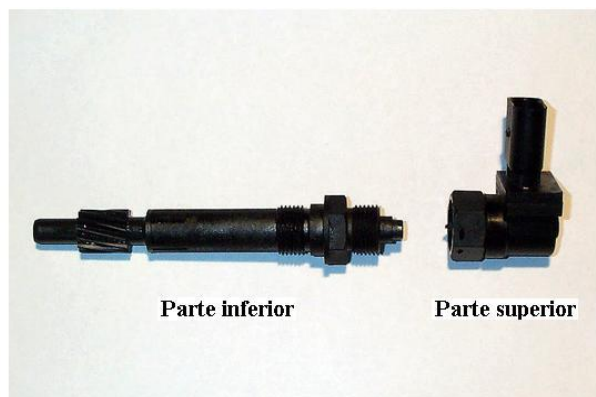

Parte inferior

Parte superior

Se monta el eje de arrastre del emisor de impulsos en la parte inferior del sensor de velocidad.



Anexo A - rev.2	Esquema de pre-instalación de aparatos taxímetros (señal analógica).
Página 6 de 10	SKODA OCTAVIA - 1.9 TDI 66 kW - 1.9 TDI 81 kW.

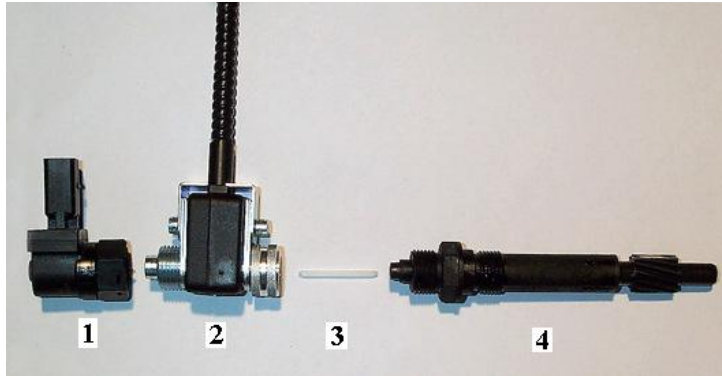

Parte inferior sensor de velocidad montada

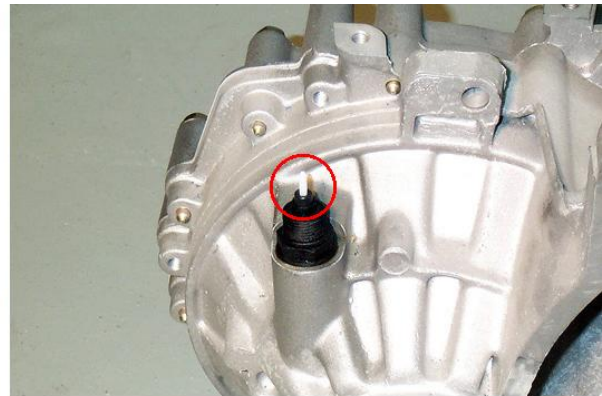

Eje de arrastre montado

Se acopla el emisor de impulsos (con referencia HALE GEB-512) en la parte superior del sensor de velocidad y se pasa el alambre del precinto por los agujeros de los tornillos de fijación del emisor de impulsos y la tuerca del sensor de velocidad.

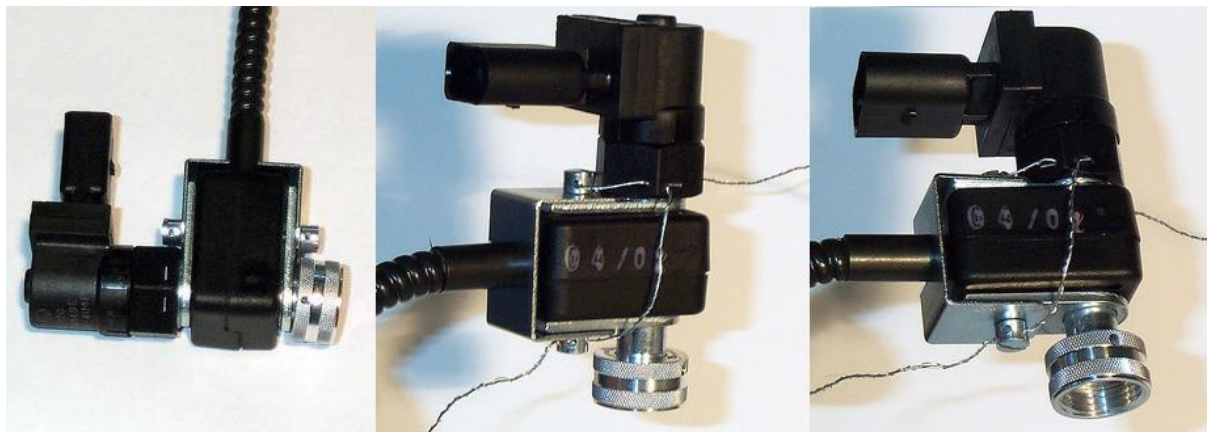

Se rosca este conjunto en la parte inferior del sensor de velocidad, se pasa el alambre del precinto por uno de los agujeros de la caja de cambios (que está ubicado por debajo de los mandos de la caja de cambios) y se precinta el conjunto. Se monta el conector del sensor de velocidad.



Anexo A - rev.2	Esquema de pre-instalación de aparatos taxímetros (señal analógica).
Página 7 de 10	SKODA OCTAVIA - 1.9 TDI 66 kW - 1.9 TDI 81 kW.



Orificio de la caja de cambios



Precinto

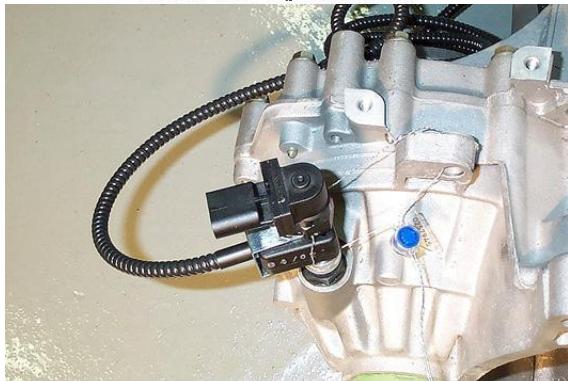

Vistas sin periféricos

Se conectan entre sí los dos cables para que funcione el cuentaquilómetros del vehículo.



Conexión



Generalitat de Catalunya

Departament de Treball, Indústria, Comerç i Turisme

Direcció General de Consum i Seguretat Industrial

Subdirecció General de Consum

Servei d'Automòviles i Metrologia

Secció de Metrologia

Anexo A - rev.2	Esquema de pre-instalación de aparatos taxímetros (señal analógica).
Página 8 de 10	SKODA OCTAVIA - 1.9 TDI 66 kW - 1.9 TDI 81 kW.

Se pasa la manguera blindada por debajo del filtro de aire y se vuelve a montar el filtro de aire, la tráquea de admisión y la tapa de diseño motor.

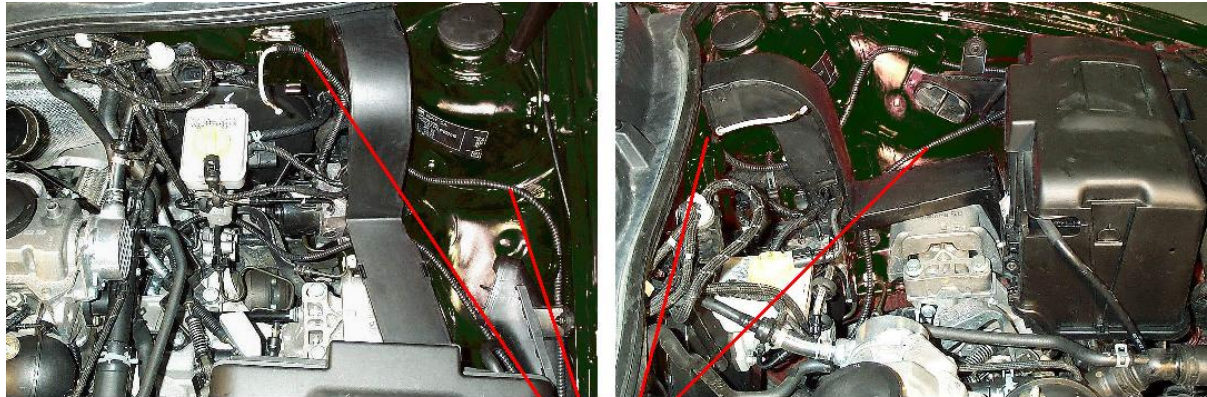

Mangueras blindadas

2.- Elementos de la pre-instalación.

2.1.- Pre-instalación para aparatos taxímetros marca NITAX o TAXITRONIC.

Sí el aparato taxímetro a instalar corresponde a las marcas comerciales NITAX o TAXITRONIC, los elementos de la pre-instalación que utilizará el concesionario oficial SKODA que realice la pre-instalación será:

- Manguera blindada de 4 hilos:

- Referencia: B-03-00-VT ó SE-TOL-5V-10.02.

- Características: Funda blindada de 2 m (B-03-00-VT) ó 2,1 m (SE-TOL-5V-10.02) de longitud, formada por un fleje metálico con cubierta plástica y terminal ranurado en el lado del taxímetro, con un interior con 4 cables de color rojo (positivo directo), marrón (masa), negro (positivo contacto) y verde (señal).

- Precinto plástico ROTO SEAL:

- Referencia: Z1190.

- Características: Precinto de plástico que consta de una carcasa transparente con aleta que permite el grabado de dos líneas de 6 caracteres cada una (la primera línea para el número correlativo de precinto y la segunda línea para la asignación de un número de concesionario oficial SKODA) y de un cuerpo de color. En la parte posterior hay una aleta que posiciona el precinto con la tenaza precintadora.



Generalitat de Catalunya

Departament de Treball, Indústria, Comerç i Turisme

Direcció General de Consum i Seguretat Industrial

Subdirecció General de Consum

Servei d'Automòviles i Metrologia

Secció de Metrologia

Anexo A - rev.2	Esquema de pre-instalación de aparatos taxímetros (señal analógica).
Página 9 de 10	SKODA OCTAVIA - 1.9 TDI 66 kW - 1.9 TDI 81 kW.

* Número primera línea: número correlativo de 6 cifras (del 000001 hasta el 999999), que será diferente para cada precinto.

* Cifra segunda línea: cifra identificativa del concesionario oficial SKODA.

- Alambre corrugado con polipropileno y acero inoxidable:

• Referencia: PRPPD.

• Características:

* Diámetro total: 0,75 mm.

* Diámetro corrugado: 0,30 mm.

* Diámetro hilo principal: 0,45 mm.

2.2.- Pre-instal-lación para aparatos taxímetros marca ARGO o HALE.

Sí el aparato taxímetro a instalar corresponde a las marcas comerciales ARGO o HALE, los elementos de la pre-instalación que utilizará el concesionario oficial SKODA que realice la pre-instalación será:

- Manguera blindada de 4 hilos con emisor de impulsos:

• Referencia: HALE GEB-512.

• Características: Funda blindada de 2 m de longitud, formada por un fleje metálico con cubierta plástica y terminal ranurado en el lado del taxímetro, con un interior con 4 cables de color rojo (positivo directo), marrón (masa), negro (positivo contacto) y verde (señal). Esta manguera es solidaria con el emisor de impulsos.

- Precinto plástico ROTO SEAL:

• Referencia: Z1190.

• Características: Precinto de plástico que consta de una carcasa transparente con aleta que permite el grabado de dos líneas de 6 caracteres cada una (la primera línea para el número correlativo de precinto y la segunda línea para la asignación de un número de concesionario oficial SKODA) y de un cuerpo de color. En la parte posterior hay una aleta que posiciona el precinto con la tenaza precintadora.

* Número primera línea: número correlativo de 6 cifras (del 000001 hasta el 999999), que será diferente para cada precinto.



Anexo A - rev.2	Esquema de pre-instalación de aparatos taxímetros (señal analógica).
Página 10 de 10	SKODA OCTAVIA - 1.9 TDI 66 kW - 1.9 TDI 81 kW.

* Cifra segunda línea: cifra identificativa del concesionario oficial SKODA.

- Alambre corrugado con polipropileno y acero inoxidable:

- Referencia: PRPPD.

- Características:

* Diámetro total: 0,75 mm.

* Diámetro corrugado: 0,30 mm.

* Diámetro hilo principal: 0,45 mm.

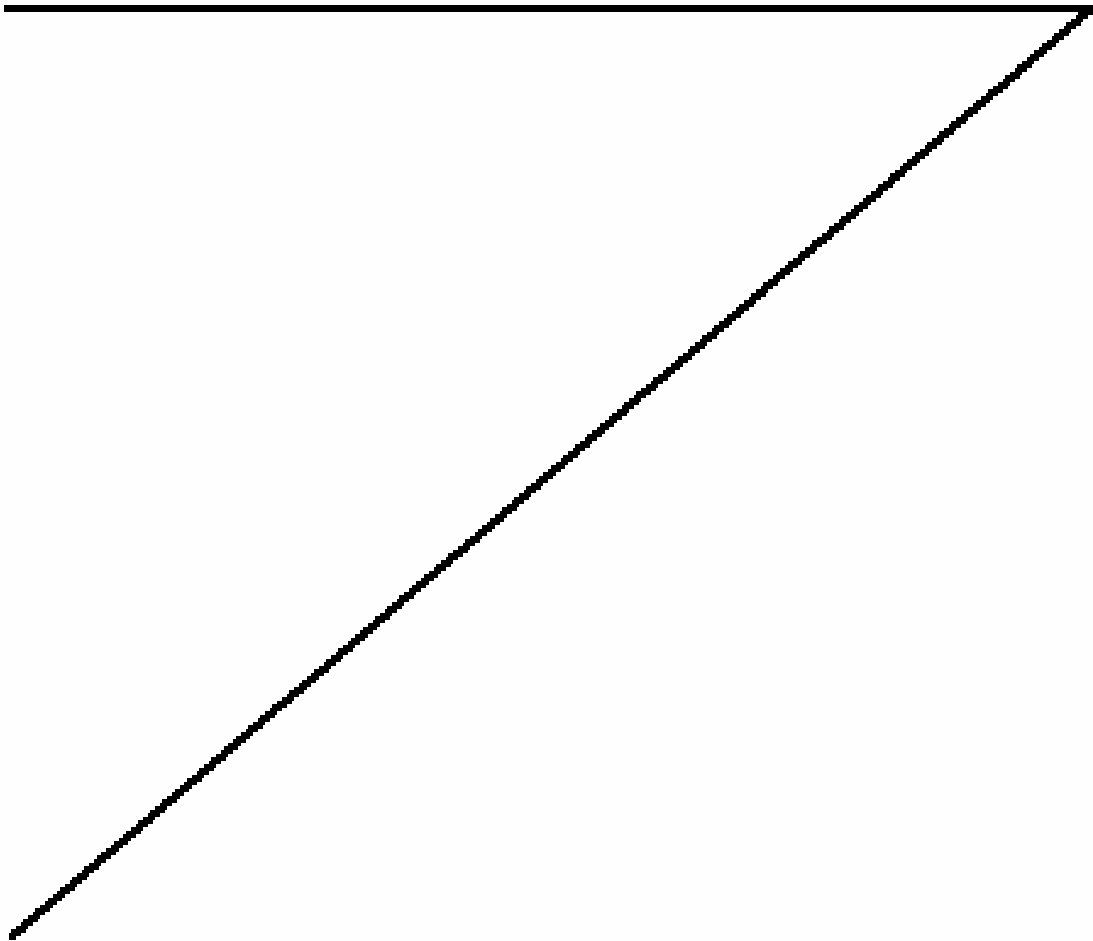



Generalitat de Catalunya

Departament de Treball, Indústria, Comerç i Turisme

Direcció General de Consum i Seguretat Industrial

Subdirecció General de Consum

Servei d'Automòviles i Metrologia

Secció de Metrologia

Anexo B - rev.2	Comprobación pre-instalación de aparatos taxímetros (señal analógica).
Página 1 de 2	SKODA OCTAVIA - 1.9 TDI 66 kW - 1.9 TDI 81 kW.

Esquema de comprobación de la pre-instalación, para los vehículos automóviles marca SKODA, gama OCTAVIA, modelos 1.9 TDI 66 kW y 1.9 TDI 81 kW, con cambio manual.

1.- Descripción de la comprobación de la pre-instalación.

1.1.- Pre-instalación para aparatos taxímetros marca NITAX o TAXITRONIC.

Se trata de comprobar el correcto precintado de la pre-instalación para aparatos taxímetros marca NITAX o TAXITRONIC, d'acord con las siguientes fotografías:



Precinto

El precinto de plástico está formado por una carcasa transparente con aleta que permite el grabado de dos líneas de 6 caracteres cada una (la primera línea para el número correlativo de precinto y la segunda línea para la asignación de un número de concesionario oficial SKODA) y de un cuerpo de color. En la parte posterior hay una aleta que posiciona el precinto con la tenaza precintadora.

- Número primera línea: número correlativo de 6 cifras (del 000001 hasta el 999999), que será diferente para cada precinto.

- Cifra segunda línea: cifra identificativa del concesionario oficial SKODA.



Anexo B - rev.2	Comprobación pre-instalación de aparatos taxímetros (señal analógica).
Página 2 de 2	SKODA OCTAVIA - 1.9 TDI 66 kW - 1.9 TDI 81 kW.

1.2.- Pre-instalación para aparatos taxímetros marca ARGO o HALE.

Se trata de comprobar el correcto precintado de la pre-instalación para aparatos taxímetros marca ARGO o HALE, d'acord con las siguientes fotografías:



Precinto



El precinto de plástico está formado por una carcasa transparente con aleta que permite el grabado de dos líneas de 6 caracteres cada una (la primera línea para el número correlativo de precinto y la segunda línea para la asignación de un número de concesionario oficial SKODA) y de un cuerpo de color. En la parte posterior hay una aleta que posiciona el precinto con la tenaza precintadora.

- Número primera línea: número correlativo de 6 cifras (del 000001 hasta el 999999), que será diferente para cada precinto.
- Cifra segunda línea: cifra identificativa del concesionario oficial SKODA.



Anexo C - rev.2	Esquema de conexión de aparatos taxímetros (señal analógica).
Página 1 de 15	SKODA OCTAVIA - 1.9 TDI 66 kW - 1.9 TDI 81 kW.

Esquema de conexión de aparatos taxímetros a la pre-instalación para taxímetros, de los vehículos automóviles marca SKODA, gama OCTAVIA, modelos 1.9 TDI 66 kW y 1.9 TDI 81 kW, con cambio manual.

1.- Descripción de la instalación.

1.1.- Instalación para aparatos taxímetros marca NITAX o TAXITRONIC.

La entidad instaladora-reparadora de aparatos taxímetros, debidamente inscrita en el Registro de Control Metrológico de Catalunya, se encontrará la pre-instalación, para aparatos taxímetros marca NITAX o TAXITRONIC, debidamente precintada por un concesionario oficial SKODA, preparada para instalar el aparato taxímetro, con las siguientes conexiones:

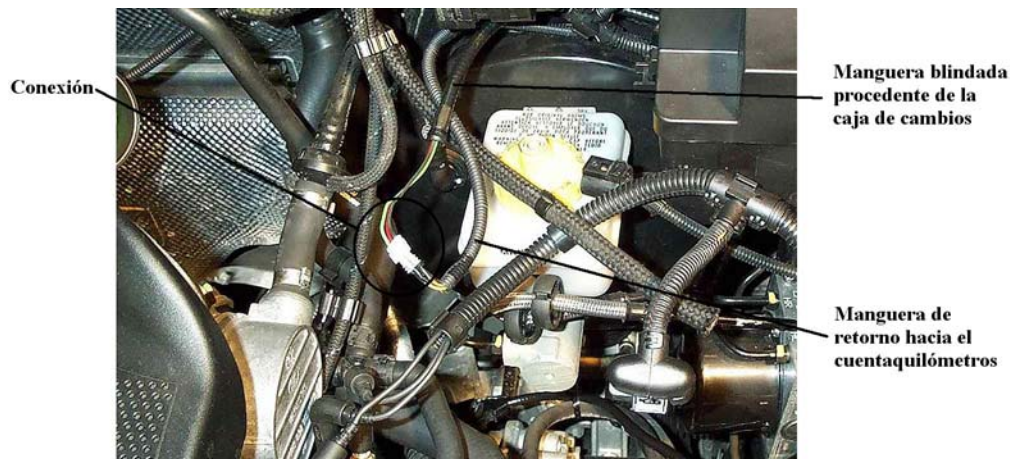

Primero se deberá de localizar el pasamuros que se encuentra en la parte superior izquierda del servofreno (vista frontal). Se retira el tapón de goma y se efectúa un agujero para hacer pasar las mangueras blindadas del taxímetro.

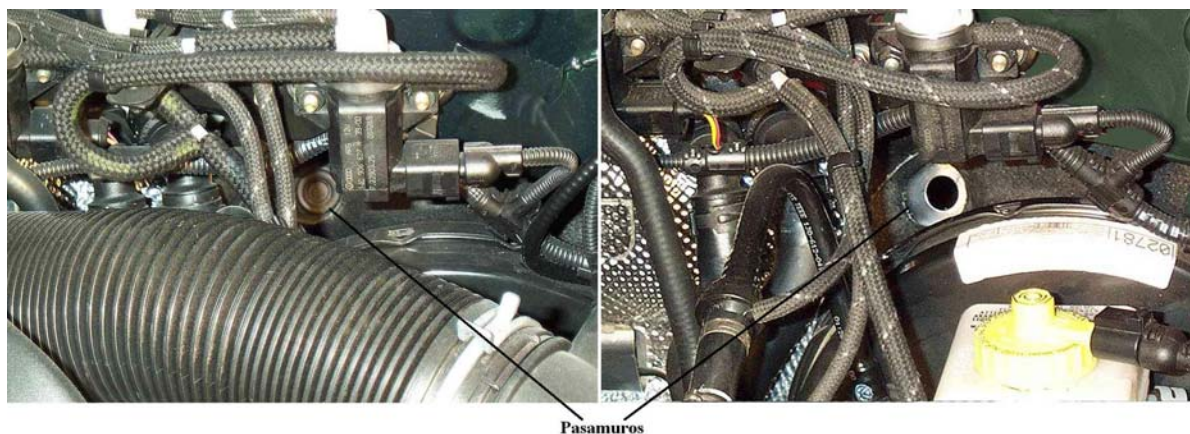



Generalitat de Catalunya

Departament de Treball, Indústria, Comerç i Turisme

Direcció General de Consum i Seguretat Industrial

Subdirecció General de Consum

Servei d'Automòbils i Metrologia

Secció de Metrologia

Anexo C - rev.2	Esquema de connexió de aparats taxímetros (señal analógica).
Página 2 de 15	SKODA OCTAVIA - 1.9 TDI 66 kW - 1.9 TDI 81 kW.

Se monta el conversor-adaptador sobre la chapa de la caja vierte-aguas. Se conecta en el conversor-adaptador la manguera blindada procedente de la caja de cambios, la manguera de retorno hacia el cuentakilómetros del vehículo y la manguera blindada de salida hacia el taxímetro.



Se pasa la manguera blindada de salida hacia el taxímetro y la manguera de alimentación del taxímetro por el pasamuros (se ha de tener presente el proteger con silicona la entrada del pasamuros después del montaje de las mangueras).



Mangueras

Se desmonta el panel inferior que se encuentra bajo el volante.





Anexo C - rev.2	Esquema de connexió de aparatos taxímetros (señal analógica).
Página 3 de 15	SKODA OCTAVIA - 1.9 TDI 66 kW - 1.9 TDI 81 kW.

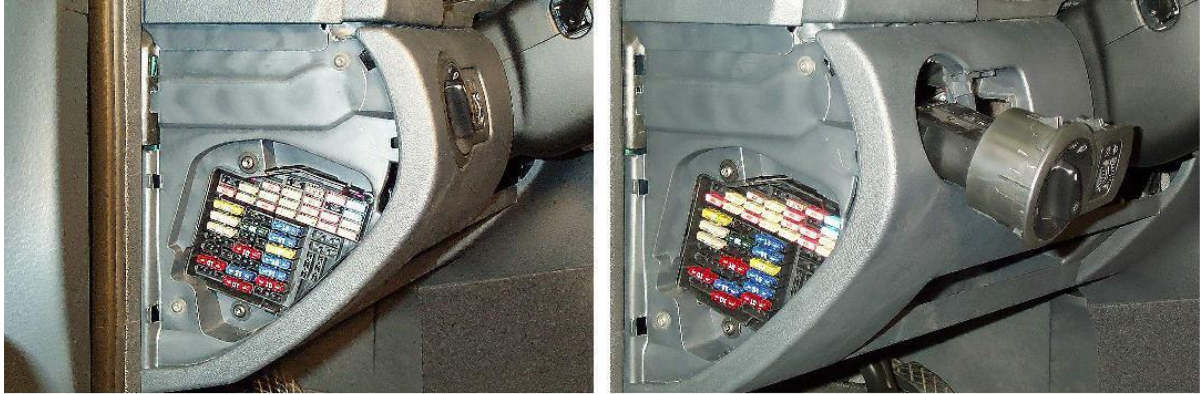

Desmontar la tapa de fusibles y el mando de luces

Quitar los tornillos

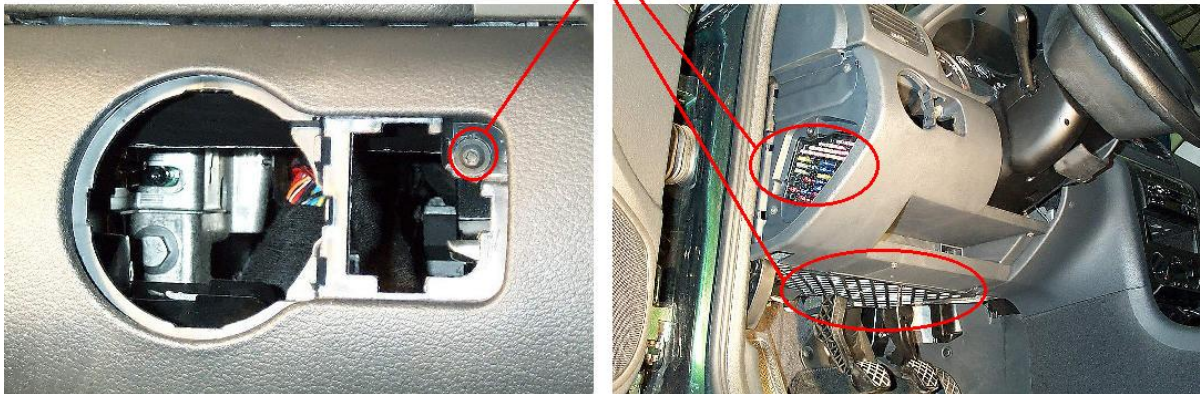

Se localiza el canal de conducción de aire del parabrisas ubicado en la parte central del tablero (zona interior).

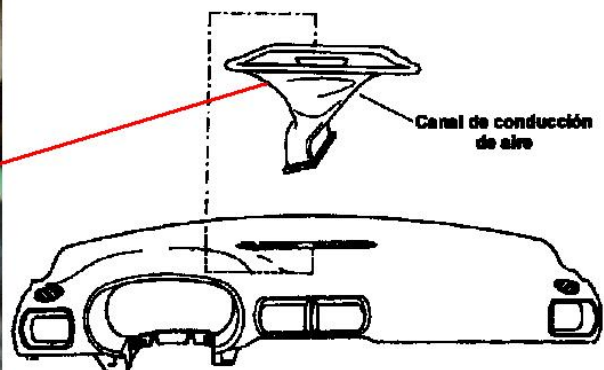
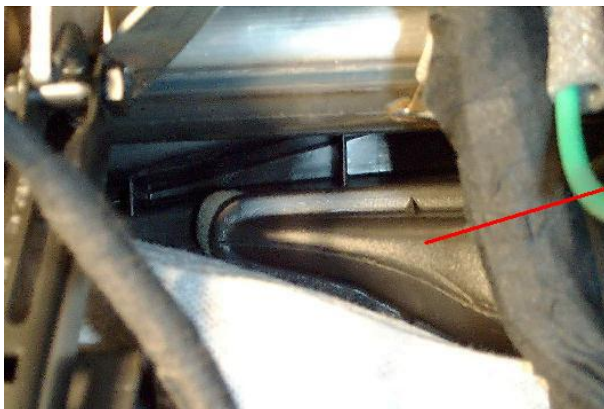

Se desplaza con la mano el canal de conducción de aire hacia el parabrisas, suficientemente para hacer pasar las mangueras hacia el habitáculo (a través del difusor del parabrisas).



Generalitat de Catalunya

Departament de Treball, Indústria, Comerç i Turisme

Direcció General de Consum i Seguretat Industrial

Subdirecció General de Consum

Servei d'Automòviles i Metrologia

Secció de Metrologia

Anexo C - rev.2	Esquema de connexió de aparatos taxímetros (señal analógica).
Página 4 de 15	SKODA OCTAVIA - 1.9 TDI 66 kW - 1.9 TDI 81 kW.

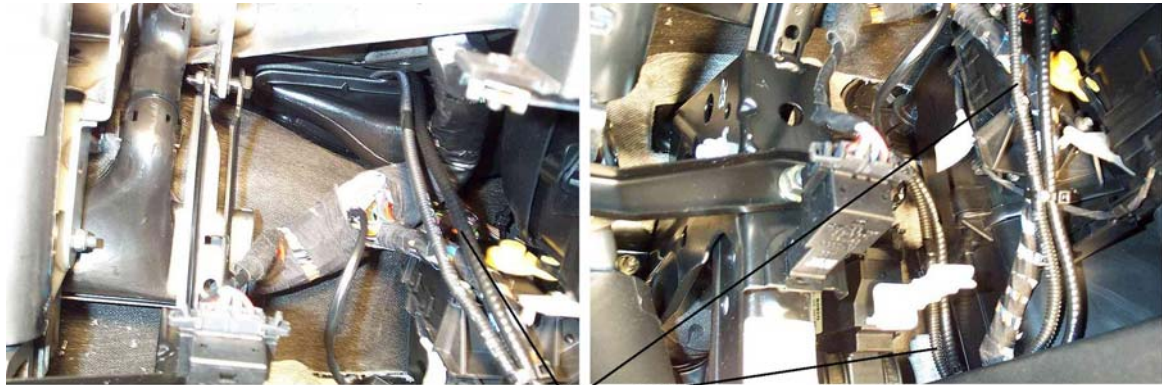

Mangueras

Posteriormente se instala el taxímetro al tablero y se conectan las mangueras. Finalmente se monta el panel inferior que se encuentra bajo el volante.



ZONA ADMISIBLE

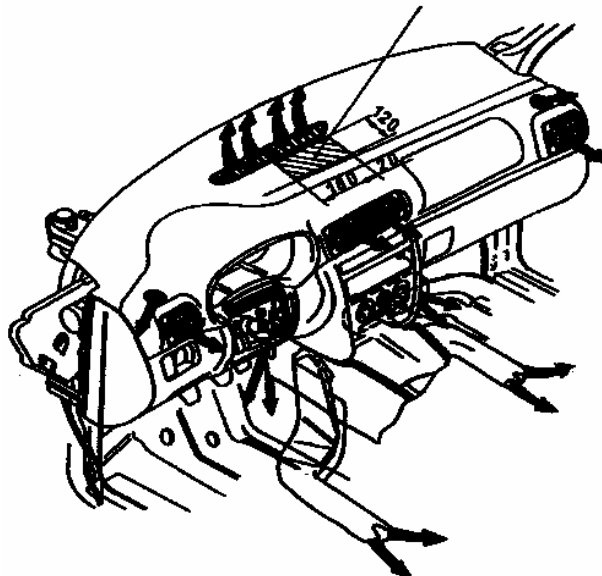



Generalitat de Catalunya

Departament de Treball, Indústria, Comerç i Turisme

Direcció General de Consum i Seguretat Industrial

Subdirecció General de Consum

Servei d'Automòviles i Metrologia

Secció de Metrologia

Anexo C - rev.2	Esquema de connexión de aparatos taxímetros (señal analógica).
Página 5 de 15	SKODA OCTAVIA - 1.9 TDI 66 kW - 1.9 TDI 81 kW.

1.2.- Instalación para aparatos taxímetros marca ARGO o HALE.

La entidad instaladora-reparadora de aparatos taxímetros, debidamente inscrita en el Registro de Control Metrológico de Catalunya, se encontrará la pre-instalación, para aparatos taxímetros marca ARGO o HALE, debidamente precintada por un concesionario oficial SKODA, preparada para instalar el aparato taxímetro, con las siguientes conexiones:

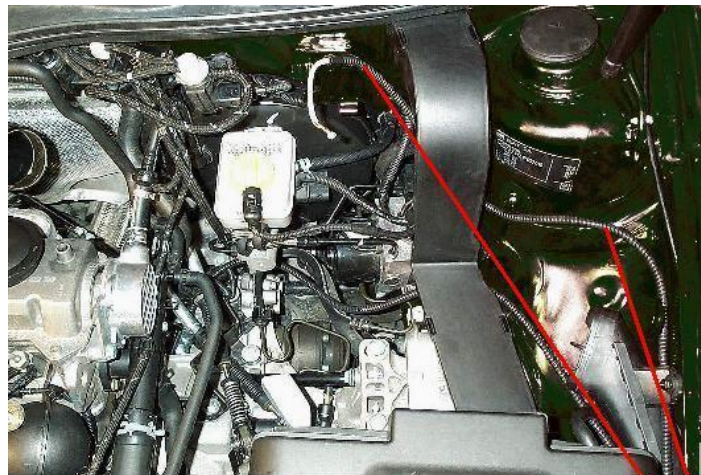

Mangueras blindadas

Primero se deberá de localizar el pasamuros que se encuentra en la parte superior izquierda del servofreno (vista frontal). Se retira el tapón de goma y se efectúa un agujero para hacer pasar las mangueras blindadas del taxímetro.

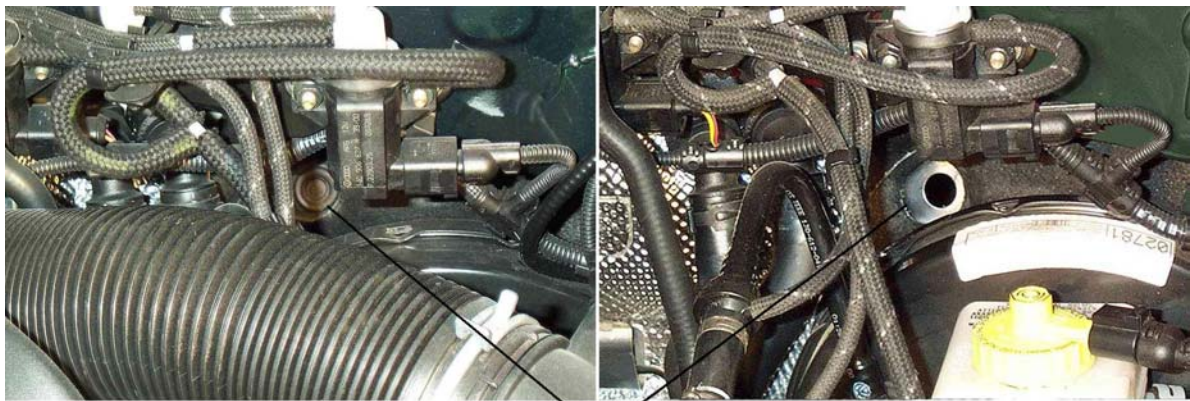

Pasamuros

En el caso de que el aparato taxímetro a instalar fuera de la marca HALE, no se hace necesario ni conversor-adaptador ni caja de conexiones. En el caso de que el aparato taxímetro a instalar fuera de la marca ARGO, no se hace necesario el conversor-adaptador; sólo se precisa una caja de conexiones precintada, que va montada sobre la chapa de la caja vierte-aguas, y es donde se conecta la manguera blindada procedente del emisor de impulsos de la caja de cambios, la manguera de alimentación y la manguera blindada de salida hacia el taxímetro.

Se pasa la manguera blindada de salida hacia el taxímetro y la manguera de alimentación del taxímetro por el pasamuros (se ha de tener presente el proteger con silicona la



Anexo C - rev.2	Esquema de connexión de aparatos taxímetros (señal analógica).
Página 6 de 15	SKODA OCTAVIA - 1.9 TDI 66 kW - 1.9 TDI 81 kW.

entrada del pasamuros después del montaje de las mangueras).



Mangueras

Se desmonta el panel inferior que se encuentra sota el volant.



Desmontar la tapa de fusibles y el mando de luces
Quitar los tornillos

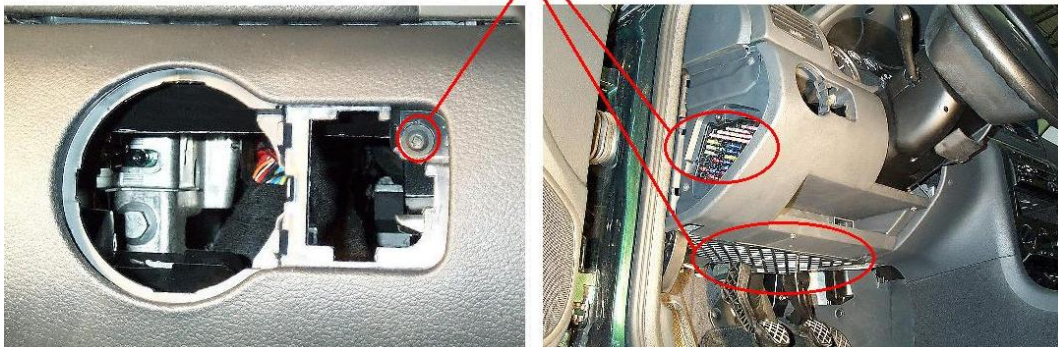



Anexo C - rev.2	Esquema de connexió de aparatos taxímetros (señal analógica).
Página 7 de 15	SKODA OCTAVIA - 1.9 TDI 66 kW - 1.9 TDI 81 kW.

A partir de este punto, la instalación de aparato taxímetro dependerá del modelo de aparato taxímetro a instalar y su lugar de instalación: sobre el parabrisas del automóvil o dentro del espejo retrovisor interior del automóvil. Por ello, la entidad instaladora-reparadora de aparatos taxímetros que efectúe la instalación deberá de tener presente esta circunstancia.

1.2.1.- Instalación para aparatos taxímetros marca ARGO o HALE sobre el parabrisas del automóvil.

Una vez desmontado el panel inferior que se encuentra bajo el volante, se localiza el canal de conducción de aire del parabrisas ubicado en la parte central del tablero (zona interior).

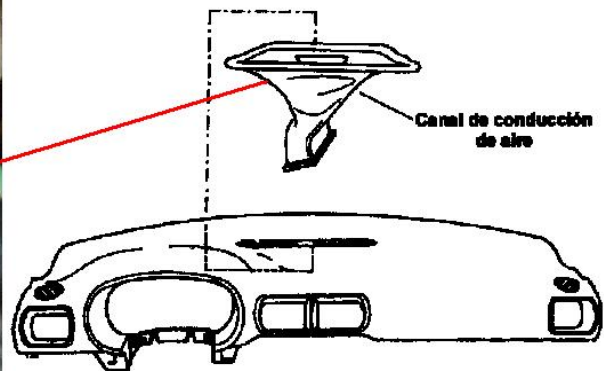
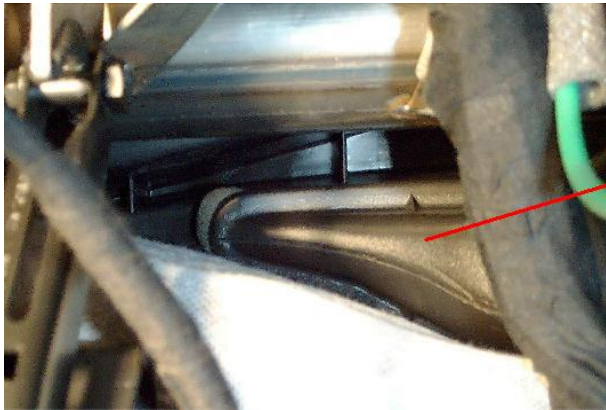

Se desplaza con la mano el canal de conducción de aire hacia el parabrisas, suficientemente para hacer pasar las mangueras hacia el habitáculo (a través del difusor del parabrisas).



Mangueras

Posteriormente se instala el taxímetro en el tablero y se conectan las mangueras. Finalmente se monta el panel inferior que se encuentra bajo el volante.



Generalitat de Catalunya

Departament de Treball, Indústria, Comerç i Turisme

Direcció General de Consum i Seguretat Industrial

Subdirecció General de Consum

Servei d'Automòviles i Metrologia

Secció de Metrologia

Anexo C - rev.2	Esquema de connexión de aparatos taxímetros (señal analógica).
Página 8 de 15	SKODA OCTAVIA - 1.9 TDI 66 kW - 1.9 TDI 81 kW.



Taxímetro marca ARGO

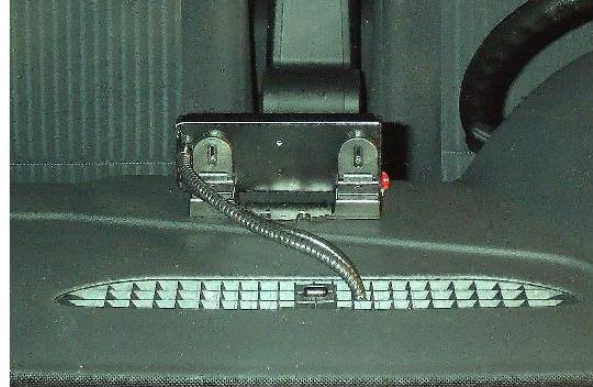

Taxímetro marca HALE

ZONA ADMISIBLE

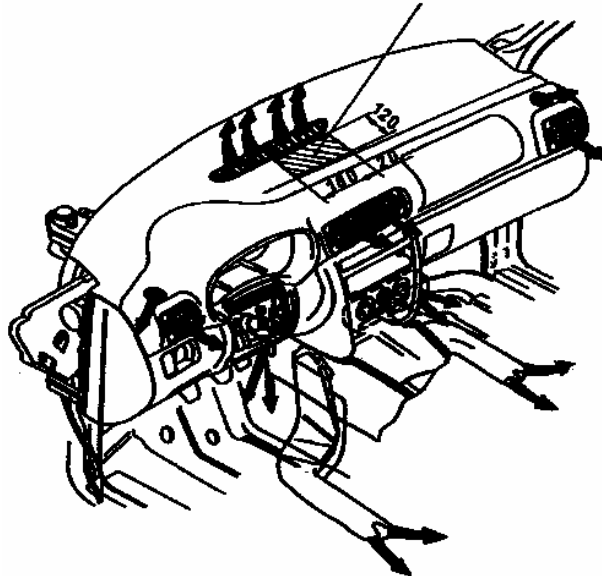

1.2.2.- Instalación para aparatos taxímetros marca HALE dentro del espejo retrovisor interior del automóvil.

Se desmonta el espejo retrovisor interior de origen, la luz de cortesía, el parasol derecho, el agarrador derecho y el revestimiento del montante A.





Generalitat de Catalunya

Departament de Treball, Indústria, Comerç i Turisme

Direcció General de Consum i Seguretat Industrial

Subdirecció General de Consum

Servei d'Automòbils i Metrologia

Secció de Metrologia

Anexo C - rev.2	Esquema de connexió de aparatos taxímetros (señal analógica).
Página 9 de 15	SKODA OCTAVIA - 1.9 TDI 66 kW - 1.9 TDI 81 kW.

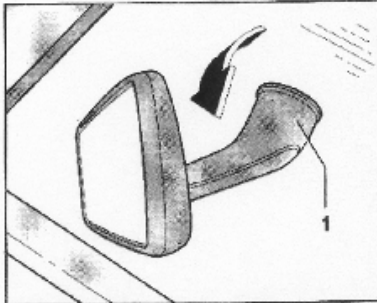

- Desensamblar el retrovisor interior -1- de la placa de sujeción, oprimiéndolo oblicuamente hacia abajo -flecha- (muelles aprisionadores en la base del espejo).

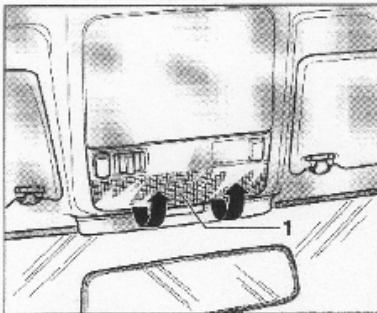

- Desencajar el embellecedor -1- en dirección de la flecha y retirar.

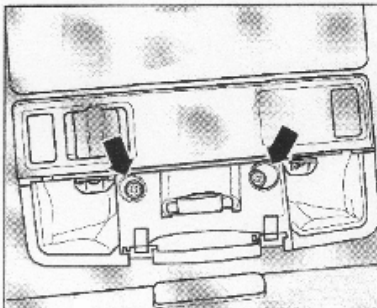

- Extraer los tornillos -flechas- y retirar el preselector automático.
- Desenchipar el conector y separarlo.

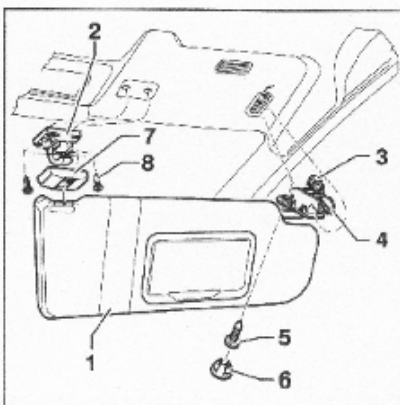

- Desencajar el parasol -1- de la fijación -2-.
- Desencajar la caperuza -6- haciendo palanca.
- Extraer el tornillo -5-.
- Desencajar la fijación del parasol -4- del alojamiento y desacoplar el conector -3-.
- Desencajar la caperuza -7- haciendo palanca.
- Extraer los tornillos -8- y retirar la fijación -2-.

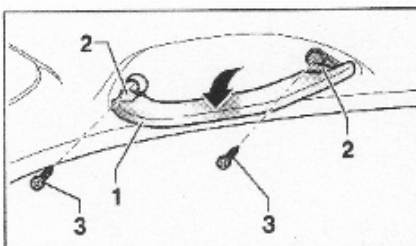

- Bascular el asidero -1- hacia abajo.
- Desapalancar y abrir las cubiertas -2- con un destornillador.
- Desenroscar los tornillos de estrella -3- y quitar el asidero -1-.



Anexo C - rev.2	Esquema de connexión de aparatos taxímetros (señal analógica).
Página 10 de 15	SKODA OCTAVIA - 1.9 TDI 66 kW - 1.9 TDI 81 kW.

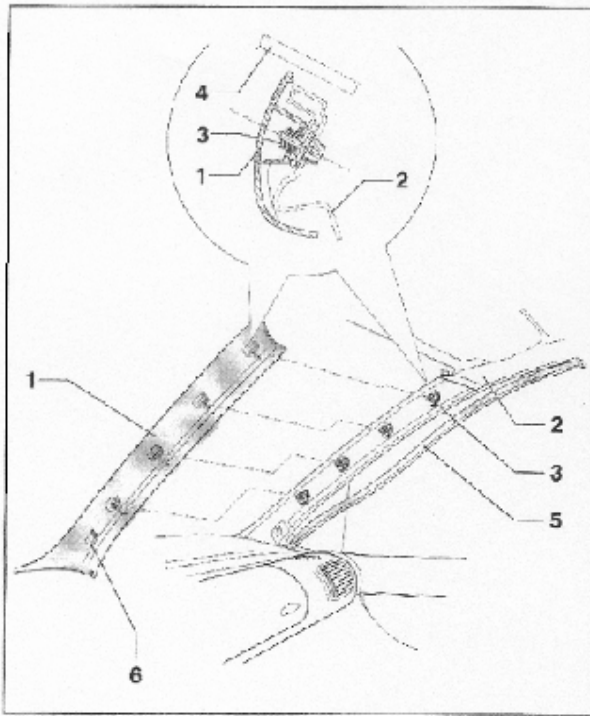

Desmontaje

- Retirar la junta interior de la puerta -5- del montante A -2-.
- Desencajar el revestimiento -1- del montante A -2-, empezando por la parte superior, y extraerlo mediante la brida -6-.

Montaje

El montaje se efectúa en el orden inverso.

Nota:

Antes de montar el revestimiento -1- verificar el estado de los clips -3- y, si fuera necesario, sustituirlos.

Se desmonta la guantera.



Se realiza un orificio en la part interior derecha de la guantera.



Antes

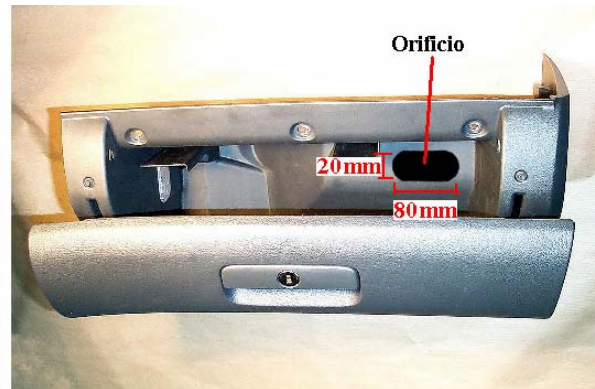

Después



Generalitat de Catalunya

Departament de Treball, Indústria, Comerç i Turisme

Direcció General de Consum i Seguretat Industrial

Subdirecció General de Consum

Servei d'Automòviles i Metrologia

Secció de Metrologia

Anexo C - rev.2	Esquema de connexió de aparatos taxímetro (señal analógica).
Página 11 de 15	SKODA OCTAVIA - 1.9 TDI 66 kW - 1.9 TDI 81 kW.

Se monta el aparato taxímetro-retrovisor y se pasan los cables por la guía del parabrisas, por debajo del imperial, y se dejan los conectores a la altura de la luz de cortesía.

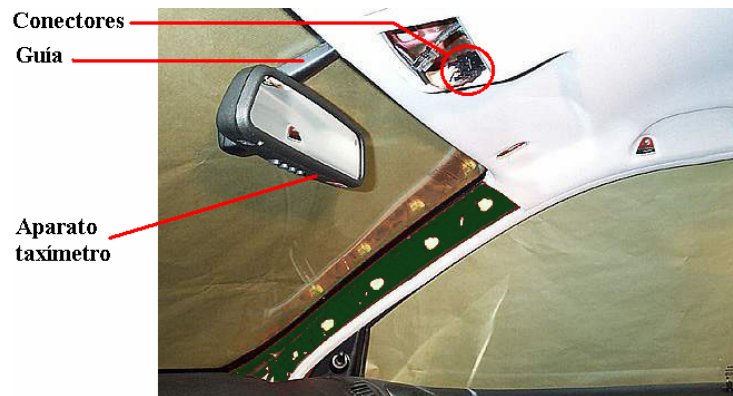

Se pasa el cableado de l'aparato taxímetro-retrovisor (referencia KBM-SPT-CE-A) por debajo del imperial (por detrás del parasol), y se hace bajar por el montante A hasta llegar a la altura de la guantera.



Se vuelven a montar los periféricos (la luz de cortesía, el parasol derecho, el agarrador derecho y el revestimiento del montante A). Se aprovecha que el agarrador derecho y el revestimiento del montante A están desmontados para pasar los cables del módulo luminoso repetidor de tarifas.





Generalitat de Catalunya

Departament de Treball, Indústria, Comerç i Turisme

Direcció General de Consum i Seguretat Industrial

Subdirecció General de Consum

Servei d'Automòviles i Metrologia

Secció de Metrologia

Anexo C - rev.2	Esquema de connexió de aparatos taxímetros (señal analógica).
Página 12 de 15	SKODA OCTAVIA - 1.9 TDI 66 kW - 1.9 TDI 81 kW.

Se toma la caja de conexiones (referencia RETEX RI 312) y se realizan las siguientes cinco oberturas:



Vista superior de la caja de conexión

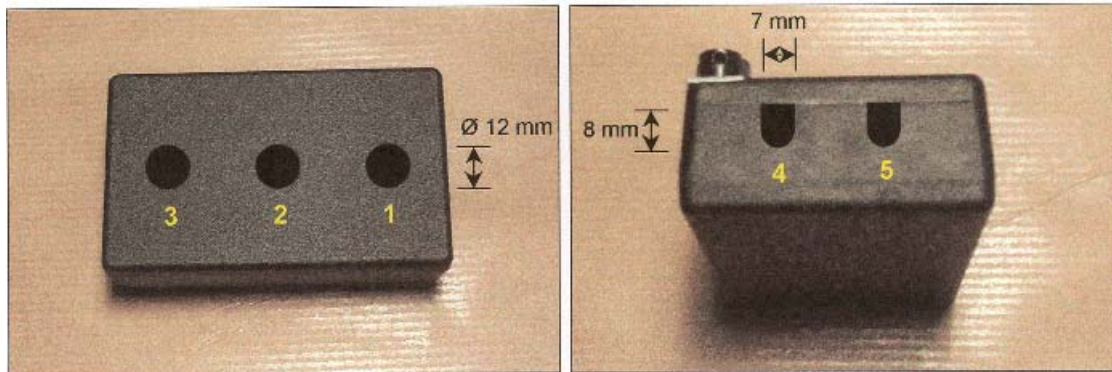

Vista inferior

Vista lateral

- 1: Entrada de la manguera blindada del emisor de impulsos de la caja de cambios.
- 2: Entrada del cableado KBM-SPT-D procedente del taxímetro.
- 3: Salida hacia el módulo.
- 4: Salida del cableado KBM-SPT-CE-B hacia el taxímetro.
- 5: Entrada del cableado de alimentación (alimentación "30", contacto "15", masa "31").
(Estos cables se conectarán en la caja de fusibles)

Se monta la guantera modificada. Se pasan los cableados per el orificio de la guantera. Se instalan los circuitos electrónicos CLD001 y KBM-SPT-CEB en la caja de conexiones. Se conectan todos los conectores y se precinta la caja de conexiones, que irá fijada con un sistema "velcro".

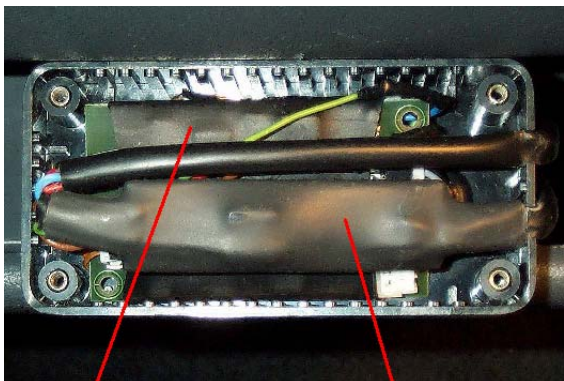

Circuito CLD001

Circuito KBM-SPT-CEB



Caja de conexión precinta

Av. Diagonal, 405 bis
08008 Barcelona
Telèfon (93) 484 92 95
Telefax (93) 484 94 10



Anexo C - rev.2	Esquema de connexió de aparatos taxímetros (señal analógica).
Página 13 de 15	SKODA OCTAVIA - 1.9 TDI 66 kW - 1.9 TDI 81 kW.

La manguera blindada se fija en la caja de conexiones mediante un pasador.

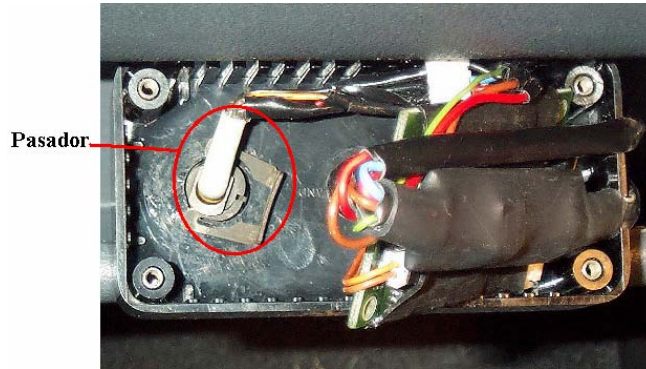

Las vistas finales del aparato taxímetro son:



2.- Elementos de la pre-instalación.

2.1.- Pre-instalación para aparatos taxímetros marca NITAX o TAXITRONIC.

Sí el aparato taxímetro a instalar corresponde a las marcas comerciales NITAX o TAXITRONIC, los elementos de la pre-instalación que utilizará el concesionario oficial SKODA que realice la pre-instalación será:

- Manguera blindada de 4 hilos:
 - Referencia: B-03-00-VT ó SE-TOL-5V-10.02.
 - Características: Funda blindada de 2 m (B-03-00-VT) ó 2,1 m (SE-TOL-5V-10.02) de longitud, formada por un fleje metálico con cubierta plástica y terminal ranurado en el lado del taxímetro, con un interior con 4 cables de color rojo (positivo directo), marrón (masa), negro (positivo contacto) y verde (señal).
- Precinto plástico ROTO SEAL:



Generalitat de Catalunya

Departament de Treball, Indústria, Comerç i Turisme

Direcció General de Consum i Seguretat Industrial

Subdirecció General de Consum

Servei d'Automòviles i Metrologia

Secció de Metrologia

Anexo C - rev.2	Esquema de connexión de aparatos taxímetros (señal analógica).
Página 14 de 15	SKODA OCTAVIA - 1.9 TDI 66 kW - 1.9 TDI 81 kW.

- Referencia: Z1190.

- Características: Precinto de plástico que consta de una carcasa transparente con aleta que permite el grabado de dos líneas de 6 caracteres cada una (la primera línea para el número correlativo de precinto y la segunda línea para la asignación de un número de concesionario oficial SKODA) y de un cuerpo de color. En la parte posterior hay una aleta que posiciona el precinto con la tenaza precintadora.

* Número primera línea: número correlativo de 6 cifras (del 000001 hasta el 999999), que será diferente para cada precinto.

* Cifra segunda línea: cifra identificativa del concesionario oficial SKODA.

- Alambre corrugado con polipropileno y acero inoxidable:

- Referencia: PRPPD.

- Características:

* Diámetro total: 0,75 mm.

* Diámetro corrugado: 0,30 mm.

* Diámetro hilo principal: 0,45 mm.

2.2.- Pre-instal-lación para aparatos taxímetros marca ARGO o HALE.

Sí el aparato taxímetro a instalar corresponde a las marcas comerciales ARGO o HALE, los elementos de la pre-instalación que utilizará el concesionario oficial SKODA que realice la pre-instalación será:

- Manguera blindada de 4 hilos con emisor de impulsos:

- Referencia: HALE GEB-512.

- Características: Funda blindada de 2 m de longitud, formada por un fleje metálico con cubierta plástica y terminal ranurado en el lado del taxímetro, con un interior con 4 cables de color rojo (positivo directo), marrón (masa), negro (positivo contacto) y verde (señal). Esta manguera es solidaria con el emisor de impulsos.

- Precinto plástico ROTO SEAL:

- Referencia: Z1190.



Generalitat de Catalunya

Departament de Treball, Indústria, Comerç i Turisme

Direcció General de Consum i Seguretat Industrial

Subdirecció General de Consum

Servei d'Automòviles i Metrologia

Secció de Metrologia

Anexo C - rev.2	Esquema de connexión de aparatos taxímetros (señal analógica).
Página 15 de 15	SKODA OCTAVIA - 1.9 TDI 66 kW - 1.9 TDI 81 kW.

- Características: Precinto de plástico que consta de una carcasa transparente con aleta que permite el grabado de dos líneas de 6 caracteres cada una (la primera línea para el número correlativo de precinto y la segunda línea para la asignación de un número de concesionario oficial SKODA) y de un cuerpo de color. En la parte posterior hay una aleta que posiciona el precinto con la tenaza precintadora.

* Número primera línea: número correlativo de 6 cifras (del 000001 hasta el 999999), que será diferente para cada precinto.

* Cifra segunda línea: cifra identificativa del concesionario oficial SKODA.

- Alambre corrugado con polipropileno y acero inoxidable:

- Referencia: PRPPD.

- Características:

* Diámetro total: 0,75 mm.

* Diámetro corrugado: 0,30 mm.

* Diámetro hilo principal: 0,45 mm.

