



PROCEDIMIENTO MONTAJE TAXI

SKODA OCTAVIA '05 (1Z)
(todas las versiones de motores y cambios)



PREINSTALACIÓN PARA MONTAJE TAXÍMETRO

(TRABAJOS A REALIZAR POR SKODA o SUS CONCESIONARIOS)



Zonas de trabajo

1) Quitar la tapa de fusibles para acceder a uno de los tornillos de la tapa inferior volante.



Tapa de fusibles



Tornillo

2) Desmontar el mando de luces y el embellecedor izquierdo para acceder al tornillo superior izquierdo.



Tornillo

3) Desmontar el embellecedor derecho (al lado del volante) para acceder al tornillo superior derecho.

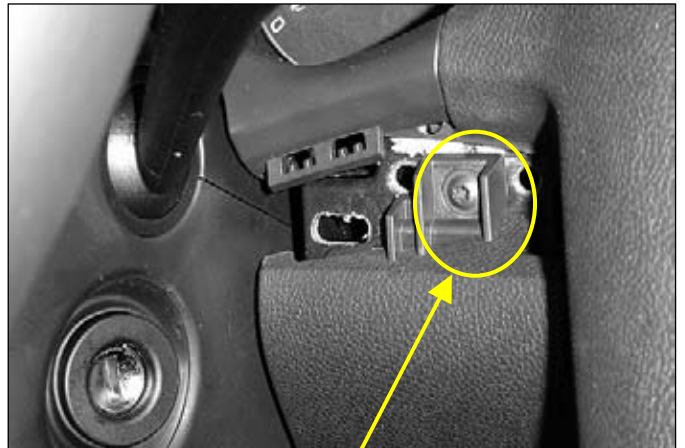

Tornillo

4) Desmontar los 5 tornillos que mantiene la tapa inferior volante y sacarla.

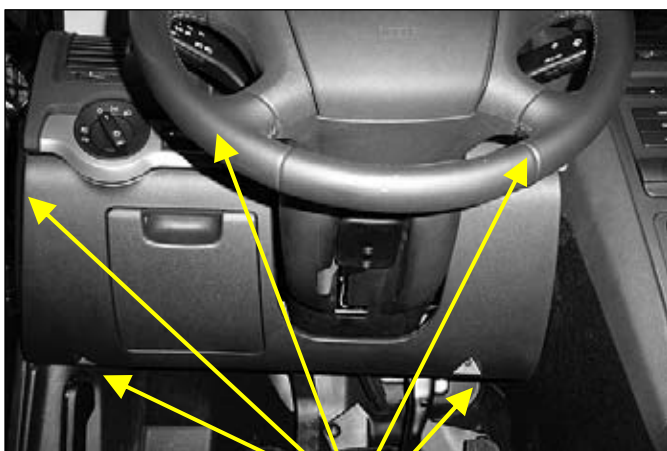

Tornillos



5) Sacar el plástico inferior del cuadro de instrumentos.

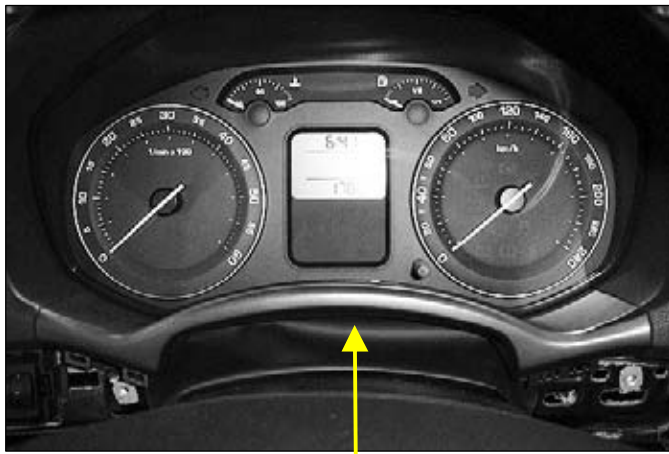

Plástico



6) Quitar los 2 tornillos, mover el cuadro hacia delante (parte inferior) y presionar las 2 pestañas en la parte superior del cuadro de instrumentos.

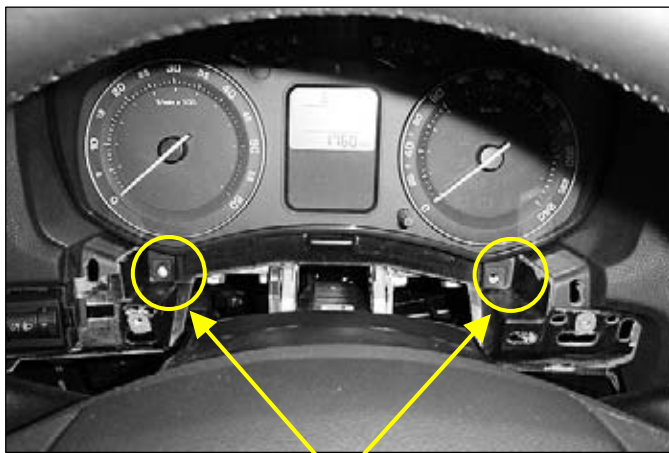

Tornillos

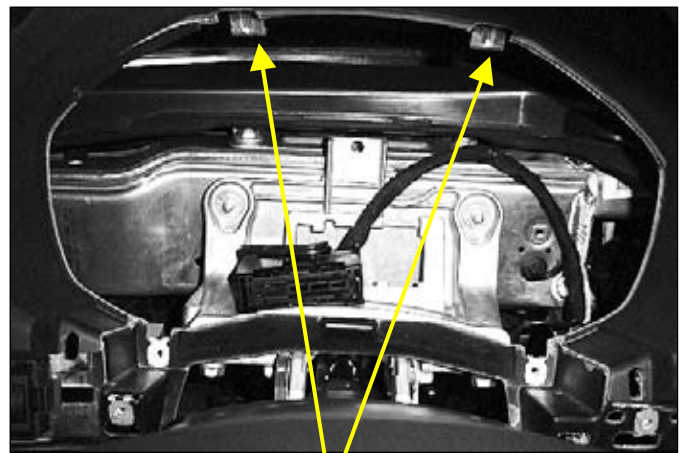

Pestañas (no visible con cuadro montado)

7) Extraer el cuadro de instrumentos y conectar la manguera blindada de la señal de velocidad en el pin nº 28 del conector del cuadro de instrumentos.

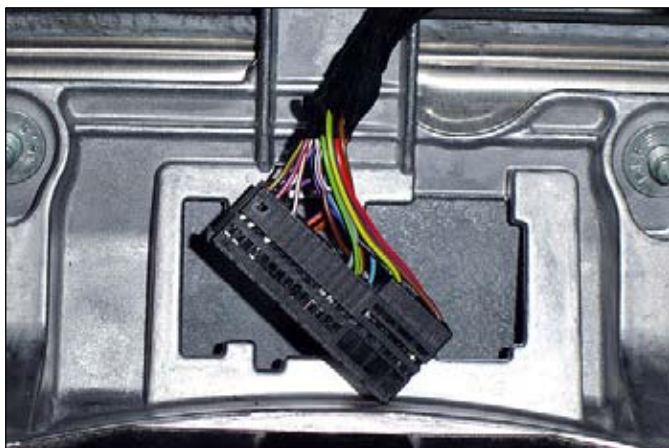

Conector desmontado

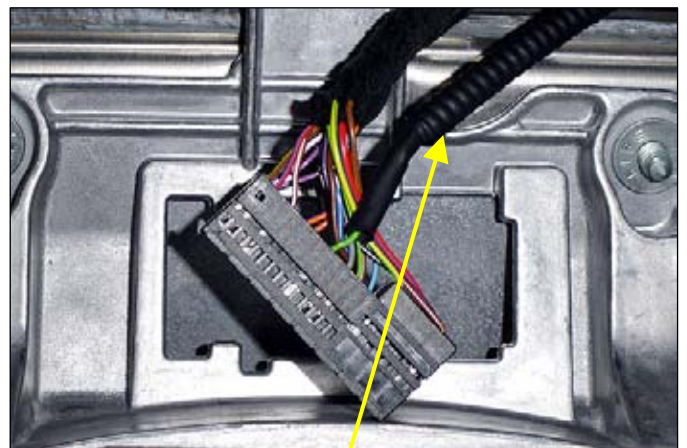

Manguera blindada

- 8) Quitar la tapa inferior volante. Desmontar la guantera superior central liberando las 2 pestañas que se encuentran en la parte inferior del frontal.



- 9) Pasar la manguera blindada procedente del pin nº 28 del cuadro de instrumentos hacia la guantera superior central. Dejar el cable suelto en la parte inferior izquierda de la guantera

Manguera
Blindada



- 10) Coger el cuadro de instrumentos y practicar 1 agujero (Ø 1,5mm) en su soporte de sujeción izquierdo.



Soporte de sujeción

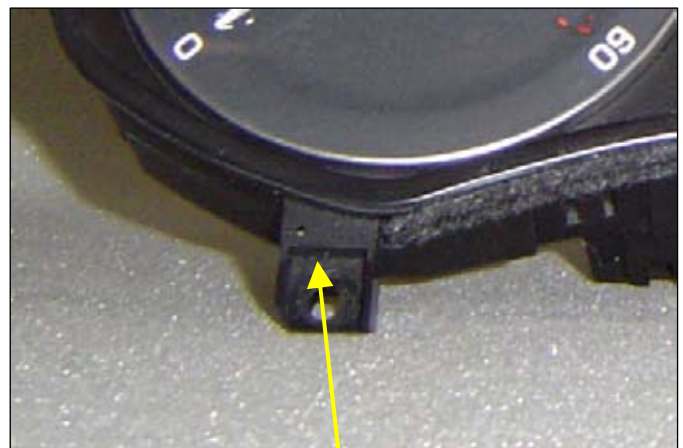

Agujero

- 11) Montar el cuadro de instrumentos. Cambiar el tornillo izquierdo de fijación del cuadro (incluyendo la grapa roscada) por un tornillo M4 con la cabeza perforada.



Tornillo para montaje precinto

- 12) Montar este tornillo en la parte inferior izquierda del cuadro de instrumentos. Pasar un alambre de precinto por el agujero del soporte inferior izquierdo del cuadro y por este tornillo. Precintado el conjunto.



Precinto montado en cuadro de instrumentos

- 13) Desmontar la caja de fusibles. Buscar una conexión (Terminal) a positivo (30) y montar un cable de alimentación.

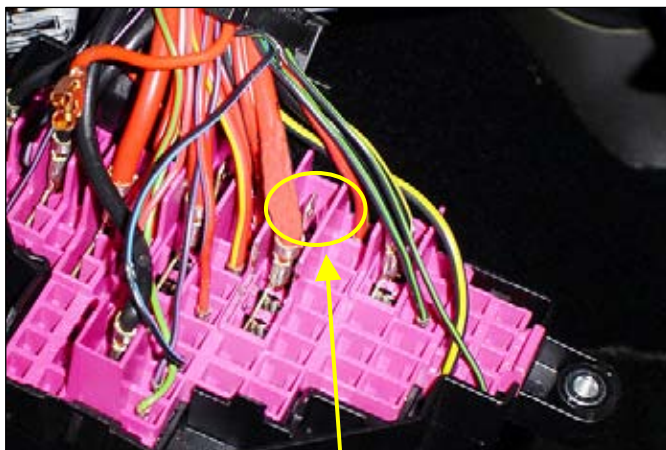

Terminal libre

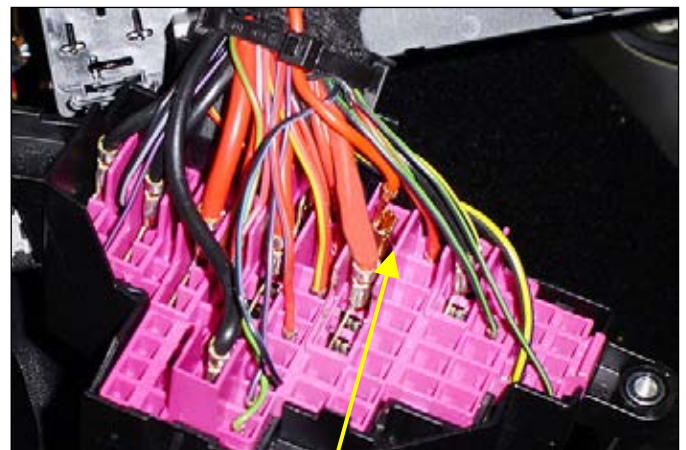

Cable de alimentación conectado

- 14) Buscar un punto de masa (31) en la parte metálica del soporte de la caja de fusible y conectarle un cable de masa.

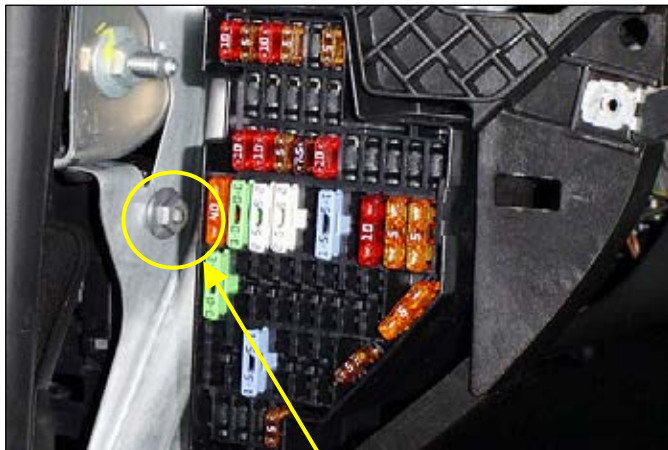

Punto de masa



Cable de masa

- 15) Coger los cables de alimentación (30) y masa (31) y llevarlos hasta una caja de conexión eléctrica que se ubicará detrás de la tapa inferior volante, a la altura de la caja de relés. De esta caja, se tomarán todas las alimentaciones necesarias para los equipos (taxímetro, conversor-adaptador, emisora, etc.).

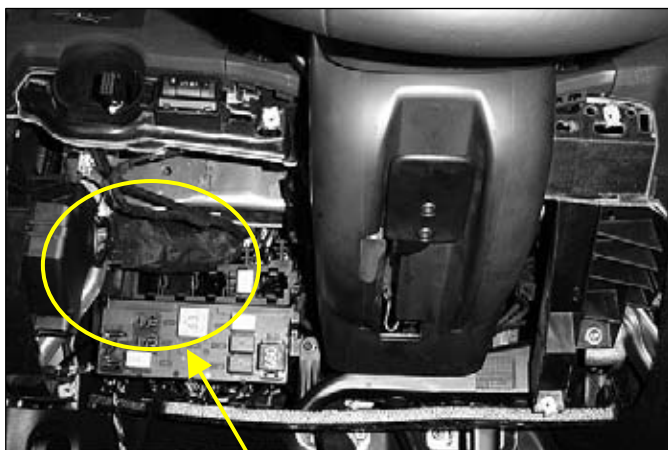

Ubicación caja de alimentación

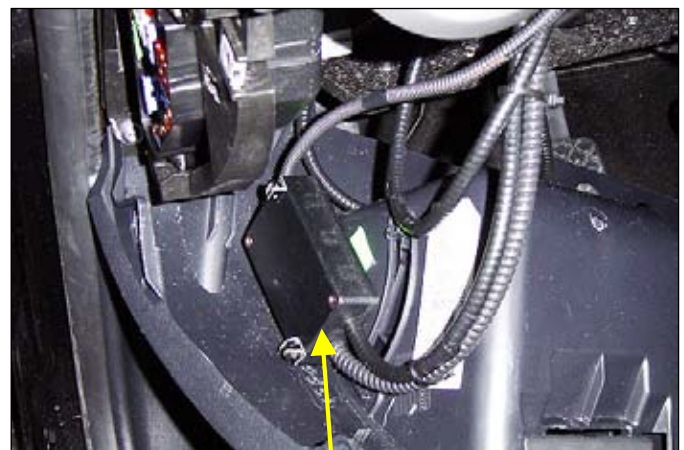

Caja de alimentación

- 16) Volver a montar la tapa inferior volante.

INSTALACIÓN DEL TAXÍMETRO

(TRABAJOS A REALIZAR POR LOS TALLERES AUTORIZADOS)

Situación a la salida de SKODA o sus concesionarios

Manguera blindada



- 1) Quitar la tapa inferior volante. Desmontar la guantera superior central liberando las 2 pestañas que se encuentran en la parte inferior del frontal.



- 2) Realizar una abertura en la parte inferior trasera de la guantera para pasar las mangueras blindadas hacia el tablero.

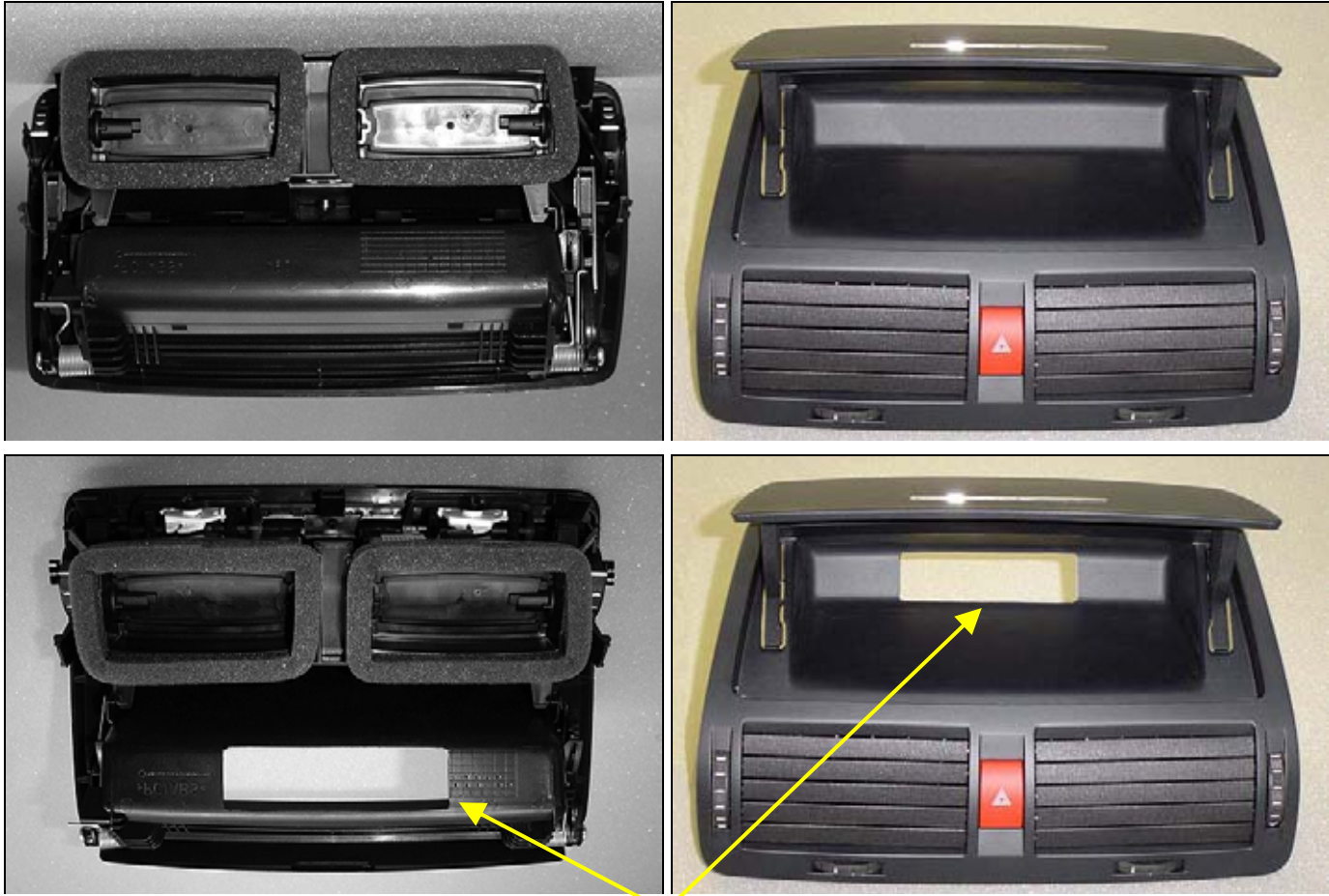

Abertura

- 3) Taladrar la parte superior trasera de la guantera central. Realizar 2 orificios (\varnothing 1,5 mm) en la parte frontal derecha de la guantera (en la parte móvil y fija) para pasar el cable corrugado del precinto. Realizar la misma operación en la parte trasera izquierda.



Orificios

Abertura

Orificios

- 4) Pasar la manguera del modulo por detrás de la guantera derecha, por el montante A derecho (**por detrás de la bolsa del airbag de cabeza**) hacia el asidero derecho.

¡OJO! : NO PASAR NUNCA UN CABLE POR LA PARTE FRONTAL DE LA BOLSA DE AIRBAG.

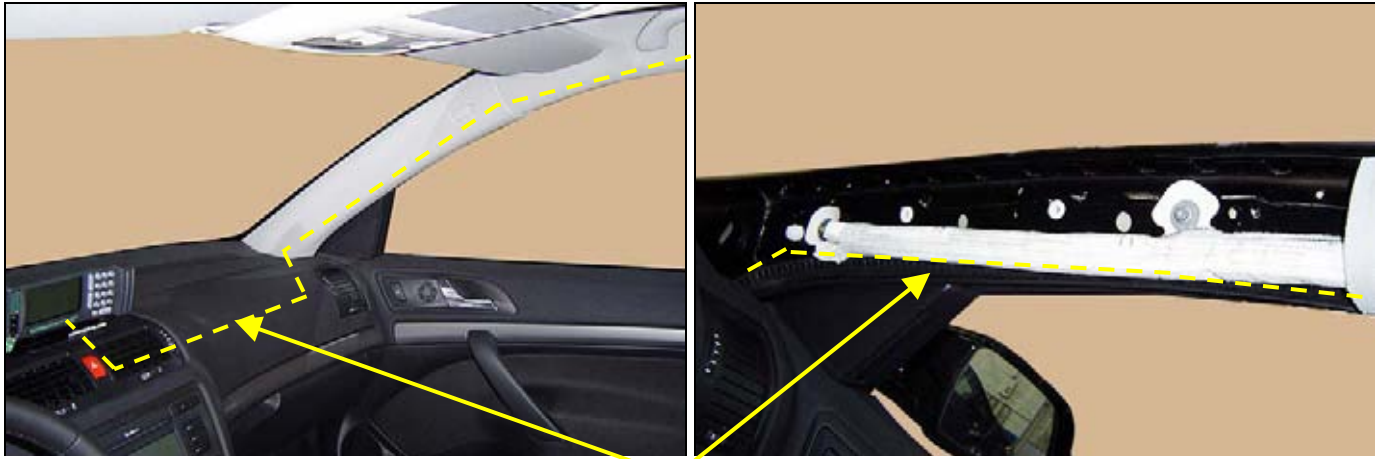

Recorrido cable modulo



Paso del cable del modulo por debajo de la goma de estanqueidad de la puerta

- 5) Conectar la manguera de alimentación del taxímetro en la caja de conexión eléctrica ubicada en la caja de relés.

6) Montar el taxímetro y la impresora sobre la guantera central superior.

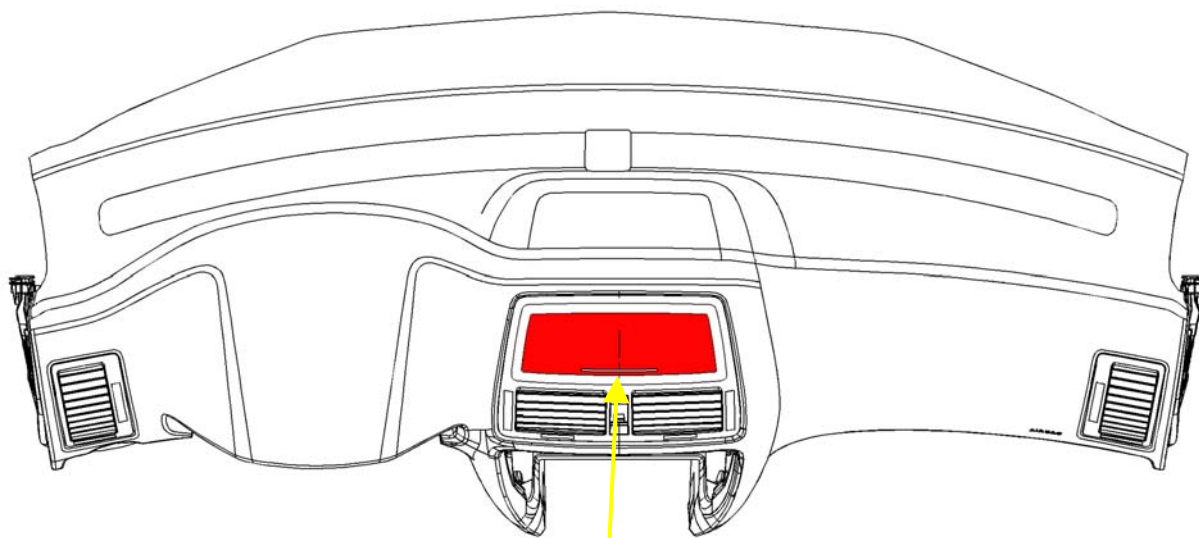

Zona autorizada para el montaje del taxímetro

7) Llevar a la caja del conversor-adaptador (que se montará dentro de la guantera superior central), la manguera blindada de la señal de velocidad, la manguera blindada del taxímetro y la manguera del modulo (si no esta conectada directamente en el taxímetro). Conectar los cables y precintar la tapa de la guantera superior central (en la parte frontal derecha y trasera izquierda).



Precintos tapa guantera

8) Montar la tapa inferior volante.