



Generalitat de Catalunya  
Departament d'Empresa i Treball  
**Direcció General Indústria**  
Sub-direcció General de Seguretat Industrial  
Servei d'Automòbils, Metrologia i Productes  
Secció de Metrologia

**RENAULT ESPAÑA COMERCIAL, S.A.**  
Avenida de Madrid, nº 72  
47008 VALLADOLID  
(Valladolid)

**ASUNTO:** Preinstalación de aparatos taxímetros en vehículos automóviles.  
Marca RENAULT, gama SCENIC E-TECH, tipo RCB (revisión 0).  
Expediente: FUE-2024-03983705.

Vista su entrada de documentos, de 5 de julio de 2024, les comunicamos que no vemos ningún tipo de inconveniente a que se lleve a cabo el sistema de preinstalación de aparatos taxímetros en los vehículos marca RENAULT, gama SCENIC E-TECH, tipo RCB, con cualquier tipo de motorización y caja de cambios.

Según la documentación aportada por la entidad RENAULT ESPAÑA COMERCIAL, S.A., estos vehículos utilizarán la señal taquimétrica digital de la vía 10 (CAN H) y la vía 30 (CAN L) del conector negro del calculador de climatización ubicado detrás de la guantera delantera situada frente al asiento del pasajero.

La entidad RENAULT ESPAÑA COMERCIAL, S.A., deberá facilitar el presente esquema de preinstalación de aparatos taxímetros en los concesionarios oficiales RENAULT, y facilitará el esquema de preinstalación para el conexionado de los aparatos taxímetros a las entidades reparadoras de dichos instrumentos.

Les informamos que el Servicio de Automóviles, Metrología y Productos, facilitará una copia del presente esquema a los responsables técnicos de las entidades de inspección técnica de vehículos, como Organismos autorizados de Verificación Metrológica de aparatos taxímetros.

Atentamente,

Antoni Alcaide Gavilà  
Jefe de la Sección de Metrologia

**Anexo:** Memoria descriptiva de la preinstalación de aparatos taxímetros de los vehículos marca RENAULT, gama SCENIC E-TECH, tipo RCB (revisión 0).

Districte Administratiu  
Carrer del Foc, 57  
08038 Barcelona



Doc. original signat per:  
ANTONIO ALCAIDE GAVILA  
09/07/2024

Document electrònic garantit amb signatura electrònica. Podeu verificar la seva integritat al web [csv.gencat.cat](http://csv.gencat.cat) fins al 09/07/2027

Original electrònic / Còpia electrònica autèntica

CODI SEGUR DE VERIFICACIÓ



02KVZOVD9ZIS07XR0LZV57RYJQ9JUMJ

Data creació còpia:  
09/07/2024 09:57:51

Pàgina 1 de 60



MEMORIA DESCRIPTIVA DE INSTALACIÓN DE TAXÍMETROS  
MODELO: **SCENIC E-TECH ELECTRIC**  
Tipo: **RCB**

Rev. 00  
1/59

## PROTOCOLO DE INSTALACIÓN DE TAXÍMETROS

**VEHÍCULO: RENAULT SCENIC E-TECH ELECTRIC**

Modelos:

Marca	Denominación comercial	Contraseña Homologación	Tipo	Variante	Versiones	Parte fija VIN	Combustible
RENAULT	SCENIC E-TECH ELECTRIC	e2*2018/858*00018	RCB	Todas	Todas	VF1RCB	Eléctrico



Fdo: José Luis García Sanz  
Responsable de Homologaciones  
**RENAULT ESPAÑA COMERCIAL, S.A.**

Rev. 00 – Junio 2024



Doc. original signat per:  
ANTONIO ALCAIDE GAVILA  
09/07/2024

Document electrònic garantit amb signatura electrònica. Podeu verificar la seva integritat al web [csv.gencat.cat](http://csv.gencat.cat) fins al 09/07/2027

Original electrònic / Còpia electrònica autèntica

CODI SEGUR DE VERIFICACIÓ



02KVZOVD9ZIS07XR0LZV57RYJQ9JUMJ

Data creació còpia:  
09/07/2024 09:57:51

Pàgina 2 de 60

	MEMORIA DESCRIPTIVA DE INSTALACIÓN DE TAXÍMETROS MODELO: <b>SCENIC E-TECH ELECTRIC</b> Tipo: <b>RCB</b>	Rev. 00 2/59
-----------------------------------------------------------------------------------	---------------------------------------------------------------------------------------------------------------	-----------------

1.	OBJETO DEL ESTUDIO	3
2.	CARACTERÍSTICAS DEL VEHÍCULO	3
3.	PREINSTALACIÓN DEL CONCESIONARIO RENAULT	3
3.1	ELEMENTOS DE LA PREINSTALACIÓN	4
3.2	TOMA DE SEÑAL	5
3.3	TOMA DE ALIMENTACIÓN	6
3.4	INSTRUCCIONES DE MONTAJE PRE-INSTALACIÓN RENAULT	7
4.	INSTALACIÓN TALLER INSTALADOR TAXÍMETROS	20
4.1	CAJA ADAPTADORA DE SEÑAL	21
4.2	TAXÍMETROS	21
4.3	IMPRESORAS	22
4.4	MODULO TARIFARIO EXTERIOR	22
4.5	ACCESORIOS	23
5.	INSTALACIÓN DE TAXÍMETRO, IMPRESORA Y MÓDULO TARIFARIO	24
5.1	ESQUEMA DE CONEXIONES	24
5.2	EMPLAZAMIENTO DE LA CAJA DE CONEXIONES	25
5.3	INSTALACIÓN TAXÍMETROS	26
5.4	INSTALACIÓN IMPRESORA	36
5.5	INSTALACIÓN MÓDULO TARIFARIO	37
6.	EMPLAZAMIENTO DE ACCESORIOS	46
6.1	MÓDULO DE EMERGENCIAS	46
6.2	EMISORA DE RADIO	47
7.	INSTRUCCIONES DE DESMONTAJE	48

Rev. 00 – Junio 2024



Doc. original signat per:  
ANTONIO ALCAIDE GAVILA  
09/07/2024

Document electrònic garantit amb signatura electrònica. Podeu verificar la seva integritat al  
web [csv.gencat.cat](http://csv.gencat.cat) fins al 09/07/2027

Original electrònic / Còpia electrònica autèntica

CODI SEGUR DE VERIFICACIÓ



02KVZOVD9ZIS07XR0LZV57RYJQ9JUMJ

Data creació còpia:  
09/07/2024 09:57:51

Pàgina 3 de 60



MEMORIA DESCRIPTIVA DE INSTALACIÓN DE TAXÍMETROS  
MODELO: **SCENIC E-TECH ELECTRIC**  
Tipo: **RCB**

Rev. 00  
3/59

1. **OBJETO DEL ESTUDIO**

El presente informe técnico define la preinstalación de taxímetros del fabricante **RENAULT** y las directrices de la instalación de los taxímetros por los talleres autorizados para el vehículo **RENAULT SCENIC E-TECH**.

El fabricante, a través de su Red de servicios oficiales autorizados **RENAULT** <sup>(1)</sup>, se responsabiliza de preparar la toma de señal de velocidad y la toma de alimentación eléctrica de corriente continua 12 V, y una toma de negativo directo, para la posterior instalación, por parte de talleres autorizados instaladores de taxímetro, de los componentes que configuran el taxímetro y sus accesorios (caja adaptadora de señal, taxímetro, módulo tarifario etc.).

En el punto 3 se definen todos los pasos necesarios para la preinstalación por parte del taller oficial de **RENAULT**.

En el punto 3 se muestra el precinto recomendado por **RENAULT** y se define el emplazamiento previsto y el conexionado de los componentes propios de un taxi de acuerdo con las indicaciones del fabricante del vehículo, teniendo que ser observadas siempre las prescripciones establecidas por el Reglamento General de Vehículos (RD2822/1998), y en particular, cuando aplique, de los Reglamentos CEPE/ONU nº10, CEPE/ONU nº21, CEPE/ONU nº46 y Directiva 77/646/CEE y o Reglamento CEPE/ONU nº125.

2. **CARACTERÍSTICAS DEL VEHÍCULO**

Los vehículos cubiertos por el presente protocolo son los vehículos marca **RENAULT**, con denominación comercial **RENAULT SCENIC E-TECH**, tipo **RCB**, y contraseña de homologación **e2\*2018/858\*00018**.

**IMPORTANTE: Antes de manipular un vehículo híbrido enchufable, no enchufable o eléctrico puro debe ser consignado tanto alta como baja tensión.**

3. **PREINSTALACIÓN DEL CONCESIONARIO**

El servicio autorizado **RENAULT** debe realizar la preparación de la toma de señal, la toma de alimentación eléctrica de corriente continua 12V y una toma a negativo directo, con su correspondiente precintado.

A continuación, se detallan los elementos necesarios para dicha preinstalación y se describe a modo general cómo extraer la señal y la alimentación, así como su precintado.

<sup>1</sup> <https://www.renault.es/posventa.html>



	MEMORIA DESCRIPTIVA DE INSTALACIÓN DE TAXÍMETROS MODELO: <b>SCENIC E-TECH ELECTRIC</b> Tipo: <b>RCB</b>	Rev. 00 4/59
-----------------------------------------------------------------------------------	---------------------------------------------------------------------------------------------------------------	-----------------

**3.1 ELEMENTOS UTILIZADOS**

**3.1.1 Manguera blindada de señal.**

Para la toma de señal digital se utilizará una manguera de 2 pares trenzados apantallados.



*Fig. 3.1.1.1: Ejemplo cable para señal digital*

PIN	COLOR (por defecto)	FUNCIÓN (Señal digital)
10	Verde	CAN H
30	Azul o blanco	CAN L
20	Rojo	Positivo
18	Negro o marrón	Masa

La manguera lleva en su interior lleva 4 cables: rojo, azul o blanco, verde y negro o marrón de sección 0,25 mm. También se puede usar manguera de un solo hilo, que será el de señal.

La manguera blindada es de VINPLAST TM10 VINKE, con recubrimiento de plástico. Los terminales son dos casquillos remachados de acero F-811 con acabado pavonado y perforados para permitir su precintado mediante alambre corrugado y precinto plástico a caja de conexiones o a la caja adaptadora de impulsos.

**3.1.2 Precintos**

Para las conexiones que deban ser precintadas se utilizará alambre corrugado y precintos de plástico del tipo Roto-Tool / Roto-Seal, similar a la de la siguiente imagen

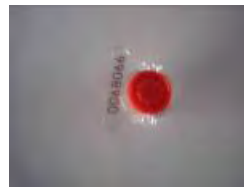

*Fig. 3.1.2.1: Ejemplo de precinto*

Rev. 00 – Junio 2024



Doc. original signat per:  
ANTONIO ALCAIDE GAVILA  
09/07/2024

Document electrònic garantit amb signatura electrònica. Podeu verificar la seva integritat al web [csv.gencat.cat](http://csv.gencat.cat) fins al 09/07/2027

Original electrònic / Còpia electrònica autèntica

CODI SEGUR DE VERIFICACIÓ



02KVZOVDD9ZIS07XR0LZV57RYJQ9JUMJ

Data creació còpia:  
09/07/2024 09:57:51

Pàgina 5 de 60

	MEMORIA DESCRIPTIVA DE INSTALACIÓN DE TAXÍMETROS MODELO: <b>SCENIC E-TECH ELECTRIC</b> Tipo: <b>RCB</b>	Rev. 00 5/59
-----------------------------------------------------------------------------------	---------------------------------------------------------------------------------------------------------------	-----------------

El alambre corrugado suele ser de polipropileno y acero inoxidable y funda de plástico de color verde, con las siguientes características:

- Diámetro total: 0,75 – 0,80 mm
- Diámetro del corrugado: 0,30 mm
- Distancia entre máximos de hélice inferior a 3 mm,
- Diámetro del cable principal interior: 0,45 mm
- Resistencia a tracción: igual o superior a 3.200 kg/cm.



*Fig. 3.1.2.2: Ejemplo de alambre corrugado*

En el precinto empleado deberá de constar la numeración: XXXXXXXX, siendo un número correlativo asignado por el concesionario para la identificación de cada instalación efectuada.

Los precintos se situarán en una zona de fácil acceso y visibilidad de cara a futuras inspecciones en la ITV.

Todos los precintos deben de cumplir los requisitos establecidos en el Anexo III del Real Decreto 244/2016, de 3 de junio, por el que se desarrolla la Ley 32/2014, de 22 de diciembre, de Metrología.

### 3.2 TOMA DE SEÑAL

Punto de toma de la señal:

**Señal digital: se realizará sobre las vías 10 (CAN H) y 30 (CAN L) del conector negro del calculador de Climatización (órgano 419).**

*Los datos de la señal se corresponden con la velocidad del vehículo.*

Cableado de toma de señal a la caja adaptadora de señal y conexiones:

*La señal digital se transmite mediante cable para taxímetro con 4 hilos, donde se utilizarán dos de ellos para la señal del CAN H / CAN L.*

*El extremo libre se dejará bajo la guantera frente al asiento del pasajero, donde se conectará posteriormente a la caja adaptadora.*

Precinto de la toma de señal:

*Tanto el módulo calculador de Climatización (órgano 419) como la caja conversora de impulsos se introducirán en una caja de plástico cerrada mediante tornillos y precintada mediante alambre corrugado y precinto plástico.*

*Para más detalle, ver Punto 4.1*

Rev. 00 – Junio 2024



Doc. original signat per:  
ANTONIO ALCAIDE GAVILA  
09/07/2024

Document electrònic garantit amb signatura electrònica. Podeu verificar la seva integritat al web [csv.gencat.cat](http://csv.gencat.cat) fins al 09/07/2027

Original electrònic / Còpia electrònica autèntica

CODI SEGUR DE VERIFICACIÓ



02KVZOVDD9ZIS07XR0LZV57RYJQ9JUMJ

Data creació còpia:  
09/07/2024 09:57:51

Pàgina 6 de 60

	MEMORIA DESCRIPTIVA DE INSTALACIÓN DE TAXÍMETROS MODELO: <b>SCENIC E-TECH ELECTRIC</b> Tipo: <b>RCB</b>	Rev. 00 6/59
-----------------------------------------------------------------------------------	---------------------------------------------------------------------------------------------------------------	-----------------

**3.3 TOMA DE ALIMENTACIÓN**

La señal de alimentación para taxímetro es de corriente continua y de valor 12 V.

La alimentación para la caja convertora de impulsos se obtendrá directamente de los conectores de las vías correspondientes del **conector negro** del **calculador de Climatización (órgano 419)**.

En cualquier caso, la alimentación para el taxímetro se obtendrá directamente del **conector blanco** del **empalme habitáculo (R325)**, que se encuentra en el interior del salpicadero por encima de la ubicación de la guantera.

Para la toma de alimentación sobre este conector blanco, se utilizarán dos cables estándar (color rojo y negro) de sección 1,5 mm, del tipo que se muestra. Longitud de 50 cm para ambos cables:



*Fig. 3.3.1.: Ejemplo de cables de alimentación*

Ambos cables irán enfundados en un cable de material plástico auto extingible. Ver punto 3.4. con el detalle de dicha toma de alimentación.

Rev. 00 – Junio 2024



Doc. original signat per:  
ANTONIO ALCAIDE GAVILA  
09/07/2024

Document electrònic garantit amb signatura electrònica. Podeu verificar la seva integritat al web [csv.gencat.cat](http://csv.gencat.cat) fins al 09/07/2027

Original electrònic / Còpia electrònica autèntica

CODI SEGUR DE VERIFICACIÓ



02KVZOVDD9ZIS07XR0LZV57RYJQ9JUMJ

Data creació còpia:  
09/07/2024 09:57:51

Pàgina 7 de 60



MEMORIA DESCRIPTIVA DE INSTALACIÓN DE TAXÍMETROS  
 MODELO: **SCENIC E-TECH ELECTRIC**  
 Tipo: **RCB**

Rev. 00  
 7/59

**3.4 INSTRUCCIONES PARA LA PRE-INSTALACION A REALIZAR POR EL SERVICIO OFICIAL AUTORIZADO RENAULT**

**3.4.1 EMPLAZAMIENTO DE LOS ELEMENTOS SUJETOS A INTERVENCIÓN**

Se realizará sobre el **conector negro del calculador de climatización (órgano 419)**, vía 10 (Señal CAN H) y vía 30 (Señal CAN L) y de la vía 20 (positivo) y de la vía 18 (masa), situado detrás de la guantera frente al asiento del pasajero.

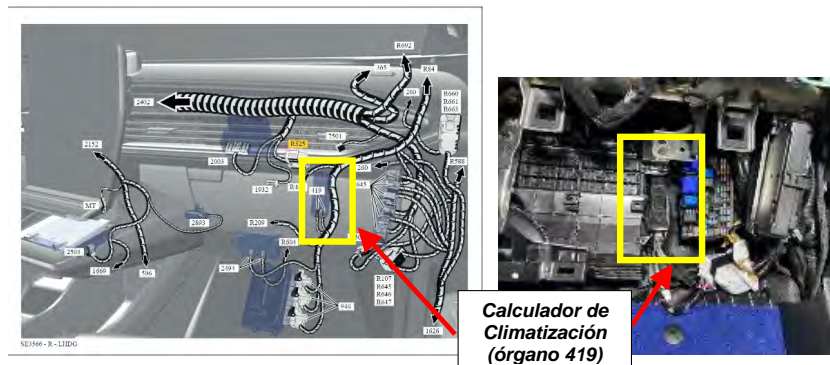

**Fig. 3.4.1.1.** Vista de la ubicación del calculador de Climatización (órgano 419), detrás de la guantera.

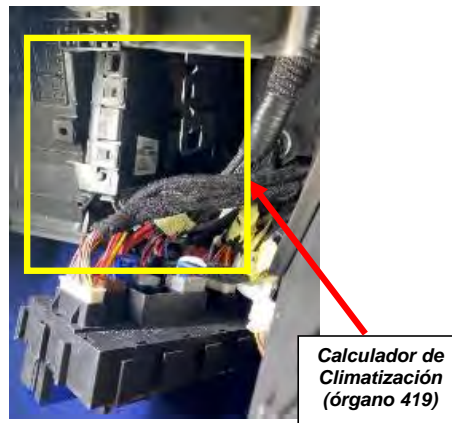

**Fig. 3.4.1.2.** Detalle del calculador de Climatización (órgano 419)

Rev. 00 – Junio 2024



Doc.original signat per:  
 ANTONIO ALCAIDE GAVILA  
 09/07/2024

Document electrònic garantit amb signatura electrònica. Podeu verificar la seva integritat al web [csv.gencat.cat](http://csv.gencat.cat) fins al 09/07/2027

Original electrònic / Còpia electrònica autèntica

CODI SEGUR DE VERIFICACIÓ



02KVZOVDD9ZIS07XR0LZV57RYJQ9JUMJ

Data creació còpia:  
 09/07/2024 09:57:51

Pàgina 8 de 60





MEMORIA DESCRIPTIVA DE INSTALACIÓN DE TAXÍMETROS  
 MODELO: **SCENIC E-TECH ELECTRIC**  
 Tipo: **RCB**

Rev. 00  
 8/59

Para el acceso al **calculador de Climatización (órgano 419)** tendremos que desmontar la guantera frente al asiento del pasajero. Para ello realizaremos lo siguiente pasos:



*Fig. 3.4.1.3. Detalle de la guantera y su guarnecido lateral.*

Extracción de los dos tornillos del marco interior de la guantera.



*Fig. 3.4.1.4. Detalle tornillos marco interior guantera.*

Rev. 00 – Junio 2024



Doc. original signat per:  
 ANTONIO ALCAIDE GAVILA  
 09/07/2024

Document electrònic garantit amb signatura electrònica. Podeu verificar la seva integritat al web [csv.gencat.cat](http://csv.gencat.cat) fins al 09/07/2027

Original electrònic / Còpia electrònica autèntica

CODI SEGUR DE VERIFICACIÓ



02KVZOVD9ZIS07XR0LZV57RYJQ9JUMJ

Data creació còpia:  
 09/07/2024 09:57:51

Pàgina 9 de 60



MEMORIA DESCRIPTIVA DE INSTALACIÓN DE TAXÍMETROS  
 MODELO: **SCENIC E-TECH ELECTRIC**  
 Tipo: **RCB**

Rev. 00  
 9/59

Extracción de la moldura derecha de la guantera, retiraremos el panel lateral del salpicadero y desconexión del interruptor de airbag.



*Fig. 3.4.1.5. Detalle molduras derecha interior guantera.*

Extracción de los tornillos del lateral del cajón de la guantera.



*Fig. 3.4.1.6. Detalle tornillos y topes de sujeción de la guantera.*

Rev. 00 – Junio 2024



Doc. original signat per:  
 ANTONIO ALCAIDE GAVILA  
 09/07/2024

Document electrònic garantit amb signatura electrònica. Podeu verificar la seva integritat al web [csv.gencat.cat](http://csv.gencat.cat) fins al 09/07/2027

Original electrònic / Còpia electrònica autèntica

CODI SEGUR DE VERIFICACIÓ



02KVZOVD9ZIS07XR0LZV57RYJQ9JUMJ

Data creació còpia:  
 09/07/2024 09:57:51

Pàgina 10 de 60



MEMORIA DESCRIPTIVA DE INSTALACIÓN DE TAXÍMETROS  
 MODELO: **SCENIC E-TECH ELECTRIC**  
 Tipo: **RCB**

Rev. 00  
 10/59

A continuación, descolgaremos el propio cajón de la guantera presionando las dos pestañas laterales.



*Fig. 3.4.1.7. Detalle pestañas laterales.*

Una vez descolgada la guantera con el cajón completo, tendremos acceso directo al **calculador de climatización (órgano 419)**.

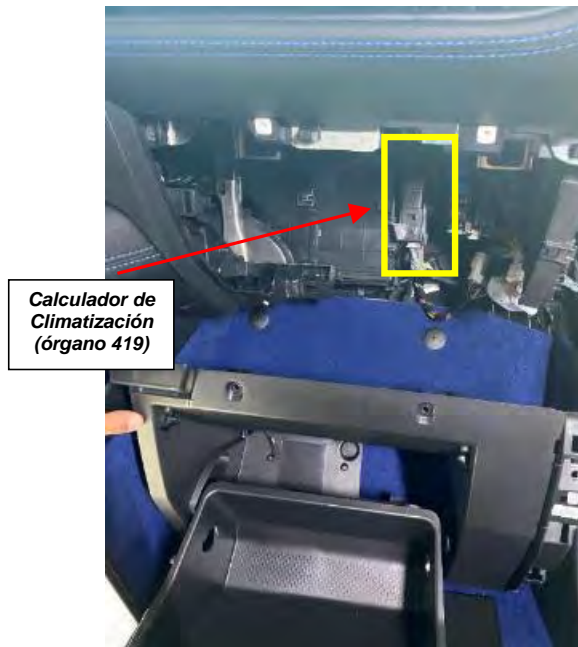

**Calculador de  
 Climatización  
 (órgano 419)**

*Fig. 3.4.1.8. Vista módulo guantera retirado.*

Rev. 00 – Junio 2024



Doc. original signat per:  
 ANTONIO ALCAIDE GAVILA  
 09/07/2024

Document electrònic garantit amb signatura electrònica. Podeu verificar la seva integritat al web [csv.gencat.cat](http://csv.gencat.cat) fins al 09/07/2027

Original electrònic / Còpia electrònica autèntica

CODI SEGUR DE VERIFICACIÓ



02KVZOVD9ZIS07XR0LZV57RYJQ9JUMJ

Data creació còpia:  
 09/07/2024 09:57:51

Pàgina 11 de 60



MEMORIA DESCRIPTIVA DE INSTALACIÓN DE TAXÍMETROS  
 MODELO: **SCENIC E-TECH ELECTRIC**  
 Tipo: **RCB**

Rev. 00  
 11/59

Debemos desmontar del soporte el conjunto de fusibles, para tener acceso al **calculador de Climatización (órgano 419)**.

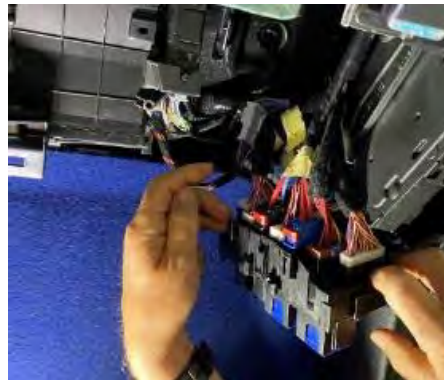

*Fig. 3.4.1.9. Conjunto del soporte de fusibles.*

Quitar el tornillo que sujeta el **calculador de Climatización (órgano 419)** para poder extraerla de su ubicación.



*Fig. 3.4.1.10. Detalle tornillo del calculador de climatización y su ubicación.*

Rev. 00 – Junio 2024



Doc. original signat per:  
 ANTONIO ALCAIDE GAVILA  
 09/07/2024

Document electrònic garantit amb signatura electrònica. Podeu verificar la seva integritat al web [csv.gencat.cat](http://csv.gencat.cat) fins al 09/07/2027

Original electrònic / Còpia electrònica autèntica

CODI SEGUR DE VERIFICACIÓ



02KVZOVD9ZIS07XR0LZV57RYJQ9JUMJ

Data creació còpia:  
 09/07/2024 09:57:51

Pàgina 12 de 60





MEMORIA DESCRIPTIVA DE INSTALCIÓN DE TAXÍMETROS  
 MODELO: **SCENIC E-TECH ELECTRIC**  
 Tipo: **RCB**

Rev. 00  
 12/59

Ya tenemos acceso a los conectores del **calculador de Climatización (órgano 419)** para poder realizar la toma de señal.



**Fig. 3.4.1.11.** El calculador de climatización y sus conectores.

Rev. 00 – Junio 2024



Doc. original signat per:  
 ANTONIO ALCAIDE GAVILA  
 09/07/2024

Document electrònic garantit amb signatura electrònica. Podeu verificar la seva integritat al web [csv.gencat.cat](http://csv.gencat.cat) fins al 09/07/2027

Original electrònic / Còpia electrònica autèntica

CODI SEGUR DE VERIFICACIÓ



02KVZOVDD9ZIS07XR0LZV57RYJQ9JUMJ

Data creació còpia:  
 09/07/2024 09:57:51

Pàgina 13 de 60



MEMORIA DESCRIPTIVA DE INSTALACIÓN DE TAXÍMETROS  
 MODELO: **SCENIC E-TECH ELECTRIC**  
 Tipo: **RCB**

Rev. 00  
 13/59

**3.4.1.1 CONEXIÓN DE LA SEÑAL DE VELOCIDAD (TOMA TAQUIMÉTRICA)**

Se realizará sobre el **conector negro del calculador de Climatización (órgano 419)**,  
 vía **10 (Señal CAN H)** y vía **30 (Señal CAN L)** y los de alimentación para la caja  
 convertora de impulsos sobre la vía **20 (positivo)** y de la vía **18 (masa)**,

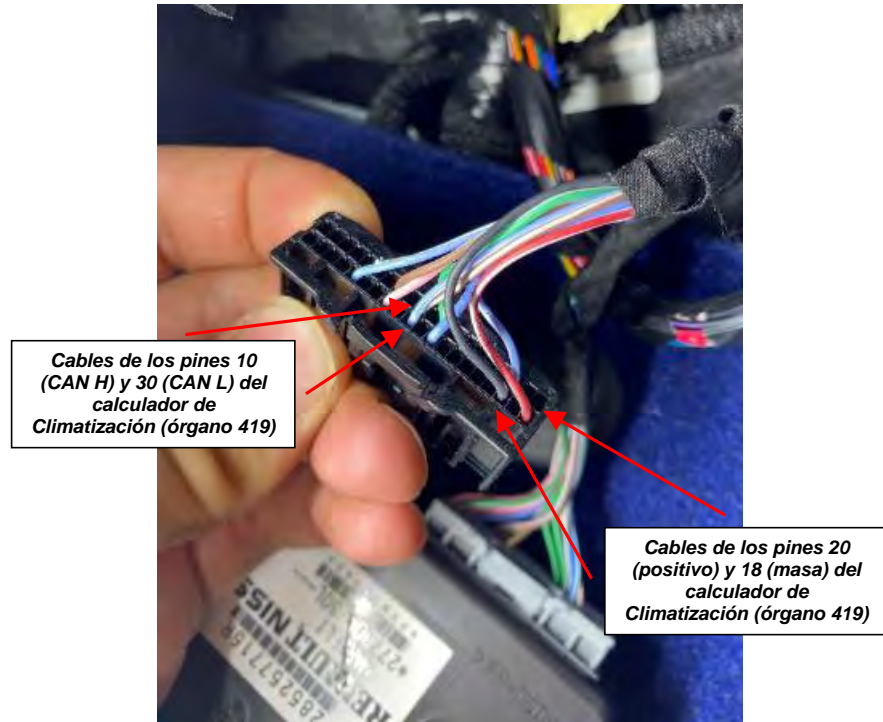

**Fig. 3.4.1.1.1** Detalle cable pines 10 (CAN H), 30 (CAN L), 20 (positivo) y 18 (masa).

Rev. 00 – Junio 2024



Doc.original signat per:  
 ANTONIO ALCAIDE GAVILA  
 09/07/2024

Document electrònic garantit amb signatura electrònica. Podeu verificar la seva integritat al  
 web [csv.gencat.cat](http://csv.gencat.cat) fins al 09/07/2027

Original electrònic / Còpia electrònica autèntica

CODI SEGUR DE VERIFICACIÓ



02KVZOVD9ZIS07XR0LZV57RYJQ9JUMJ

Data creació còpia:  
 09/07/2024 09:57:51

Pàgina 14 de 60



MEMORIA DESCRIPTIVA DE INSTALACIÓN DE TAXÍMETROS  
 MODELO: **SCENIC E-TECH ELECTRIC**  
 Tipo: **RCB**

Rev. 00  
 14/59

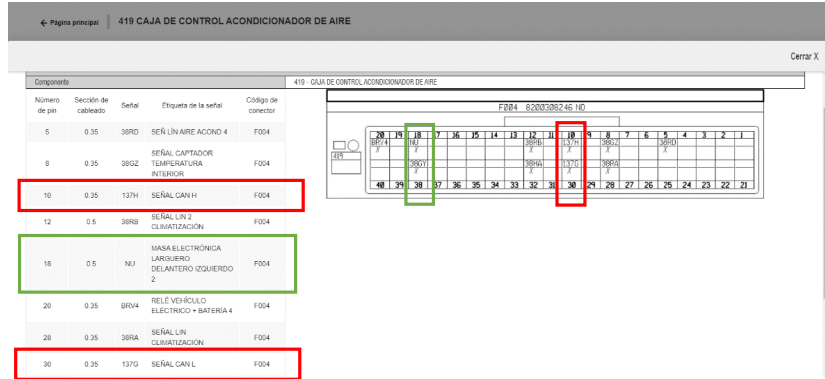

**Fig. 3.4.1.1.2.** Esquema de pines del conector negro del calculador de Climatización (órgano 419).

Los cables apantallados para el conversor de impulsos se conectarán a los cables originales del **conector negro del calculador de Climatización (órgano 419)** mediante soldadura.

**3.4.1.2 PRECINTADO CAJA CONTENEDORA DE CALCULADOR DE CLIMATIZACIÓN Y CONVERTOR DE IMPULSOS:**

Debido a las características constructivas del vehículo, para el correcto precintado de los elementos sujetos a intervención, tendrá que utilizarse una caja contenedora con dimensiones mínimas 220x140x55 mm. en la cual se introducirán tanto el calculador de Climatización (órgano 419) como la caja convertora de impulsos.

Rev. 00 – Junio 2024



Doc.original signat per:  
 ANTONIO ALCAIDE GAVILA  
 09/07/2024

Document electrònic garantit amb signatura electrònica. Podeu verificar la seva integritat al web [csv.gencat.cat](http://csv.gencat.cat) fins al 09/07/2027

Original electrònic / Còpia electrònica autèntica

CODI SEGUR DE VERIFICACIÓ



02KVZOVDD9ZIS07XR0LZV57RYJQ9JUMJ

Data creació còpia:  
 09/07/2024 09:57:51

Pàgina 15 de 60

	MEMORIA DESCRIPTIVA DE INSTALACIÓN DE TAXÍMETROS MODELO: <b>SCENIC E-TECH ELECTRIC</b> Tipo: <b>RCB</b>	Rev. 00 15/59
-----------------------------------------------------------------------------------	---------------------------------------------------------------------------------------------------------------	------------------



*Fig.3.4.1.2.1. Caja contenedora de calculador de Climatización (órgano 419).*



*Fig. 3.4.1.2.2. Caja contenedora de calculador de Climatización (órgano 419) y caja convertora de impulsos*

Para asegurar un correcto sellado de la mencionada caja, se tendrán que realizar tres rebajes de esta por donde se introducirán tanto los dos mazos de cables del **calculador de Climatización (órgano 419)** como la manguera blindada que saldrá de la **caja convertora de impulsos**.

Rev. 00 – Junio 2024



Doc.original signat per:  
ANTONIO ALCAIDE GAVILA  
09/07/2024

Document electrònic garantit amb signatura electrònica. Podeu verificar la seva integritat al web [csv.gencat.cat](http://csv.gencat.cat) fins al 09/07/2027

Original electrònic / Còpia electrònica autèntica

CODI SEGUR DE VERIFICACIÓ



02KVZOVDD9ZIS07XR0LZV57RYJQ9JUMJ

Data creació còpia:  
09/07/2024 09:57:51

Pàgina 16 de 60



	<p>MEMORIA DESCRIPTIVA DE INSTALACIÓN DE TAXÍMETROS          MODELO: <b>SCENIC E-TECH ELECTRIC</b>          Tipo: <b>RCB</b></p>	<p>Rev. 00          16/59</p>
-----------------------------------------------------------------------------------	------------------------------------------------------------------------------------------------------------------------------------------	-----------------------------------



*Fig. 3.4.1.2.3. Detalle rebajes en la caja contenedora*

Una vez realizados los rebajes y conexiones necesarias entre **calculador de Climatización (órgano 419)** y la **caja convertora de impulsos**, se procederá a tapar la caja contenedora y a cerrarla mediante tornillos con cabeza perforada para alambre de precinto.



*Fig. 3.4.1.2.4. Detalle caja contenedora tapada.*

Se procederá a precintar la mencionada caja contenedora mediante alambre corrugado y precinto plástico, uniendo dos de sus extremos, o bien mediante precintos adhesivos tapando los accesos a los tornillos de los extremos de la caja.

Rev. 00 – Junio 2024



Doc. original signat per:  
 ANTONIO ALCAIDE GAVILA  
 09/07/2024

Document electrònic garantit amb signatura electrònica. Podeu verificar la seva integritat al web [csv.gencat.cat](http://csv.gencat.cat) fins al 09/07/2027

Original electrònic / Còpia electrònica autèntica

CODI SEGUR DE VERIFICACIÓ



02KVZOVD9ZIS07XR0LZV57RYJQ9JUMJ

Data creació còpia:  
 09/07/2024 09:57:51

Pàgina 17 de 60

	MEMORIA DESCRIPTIVA DE INSTALACIÓN DE TAXÍMETROS MODELO: <b>SCENIC E-TECH ELECTRIC</b> Tipo: <b>RCB</b>	Rev. 00 17/59
-----------------------------------------------------------------------------------	---------------------------------------------------------------------------------------------------------------	------------------

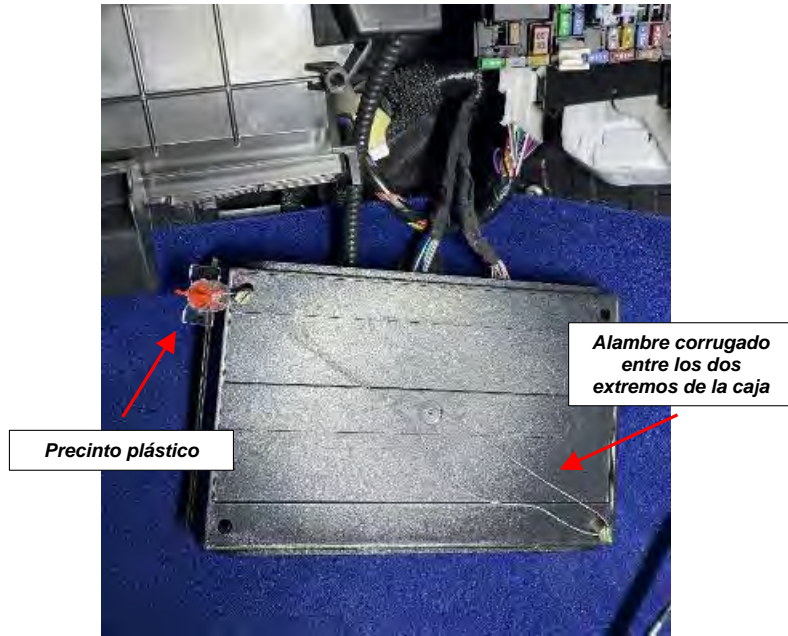

*Fig. 3.4.1.2.5. Detalle precintado con precinto plástico.*

La caja contenedora quedará fijada mediante velcro al tapizado, intentando no interferir con la alfombrilla del pasajero.

La manguera blindada, enrollada junto a la caja contenedora, queda a disposición del instalador/reparador de taxímetros, que la conectará con la caja de conexiones, si fuera necesaria, que ubicará en la misma zona.

Rev. 00 – Junio 2024



Doc. original signat per:  
ANTONIO ALCAIDE GAVILA  
09/07/2024

Document electrònic garantit amb signatura electrònica. Podeu verificar la seva integritat al web [csv.gencat.cat](http://csv.gencat.cat) fins al 09/07/2027

Original electrònic / Còpia electrònica autèntica

CODI SEGUR DE VERIFICACIÓ



02KVZOVDD9ZIS07XR0LZV57RYJQ9JUMJ

Data creació còpia:  
09/07/2024 09:57:51

Pàgina 18 de 60

	<p>MEMORIA DESCRIPTIVA DE INSTALCIÓN DE TAXÍMETROS          MODELO: <b>SCENIC E-TECH ELECTRIC</b>          Tipo: <b>RCB</b></p>	<p>Rev. 00          18/59</p>
-----------------------------------------------------------------------------------	-----------------------------------------------------------------------------------------------------------------------------------------	-----------------------------------



*Fig. 3.4.1.2.6. Detalle emplazamiento caja contenedora precintada e instalada con velcro.*

Todos los precintos deben de cumplir los requisitos establecidos en el Anexo III del Real Decreto 244/2016, de 3 de junio, por el que se desarrolla la Ley 32/2014, de 22 de diciembre, de Metrología.

**3.4.1.3 CONEXIÓN TOMA DE ALIMENTACIÓN Y MASA PARA EL TAXÍMETRO**

La toma de alimentación eléctrica de corriente continua de 12V (+30) se tomará del **conector blanco del empalme habitáculo (R325)**, ubicado sobre la guantera, el conector blanco se encuentra protegido por varios fusibles.

Adicionalmente se podrá obtener alimentación eléctrica +15, positivo bajo llave, para equipos que así lo requieran.

Rev. 00 – Junio 2024

	<p>Doc. original signat per:          ANTONIO ALCAIDE GAVILA          09/07/2024</p>	<p>Document electrònic garantit amb signatura electrònica. Podeu verificar la seva integritat al web <a href="http://csv.gencat.cat">csv.gencat.cat</a> fins al 09/07/2027</p> <p>Original electrònic / Còpia electrònica autèntica</p> <p>CODI SEGUR DE VERIFICACIÓ</p>  <p>02KVZOVD9ZIS07XR0LZV57RYJQ9JUMJ</p>	<p>Data creació còpia:          09/07/2024 09:57:51</p> <p>Pàgina 19 de 60</p>
------------------------------------------------------------------------------------	----------------------------------------------------------------------------------------------	------------------------------------------------------------------------------------------------------------------------------------------------------------------------------------------------------------------------------------------------------------------------------------------------------------------------------------------------------------------------------------------------------	------------------------------------------------------------------------------------



MEMORIA DESCRIPTIVA DE INSTALACIÓN DE TAXÍMETROS  
 MODELO: **SCENIC E-TECH ELECTRIC**  
 Tipo: **RCB**

Rev. 00  
 19/59

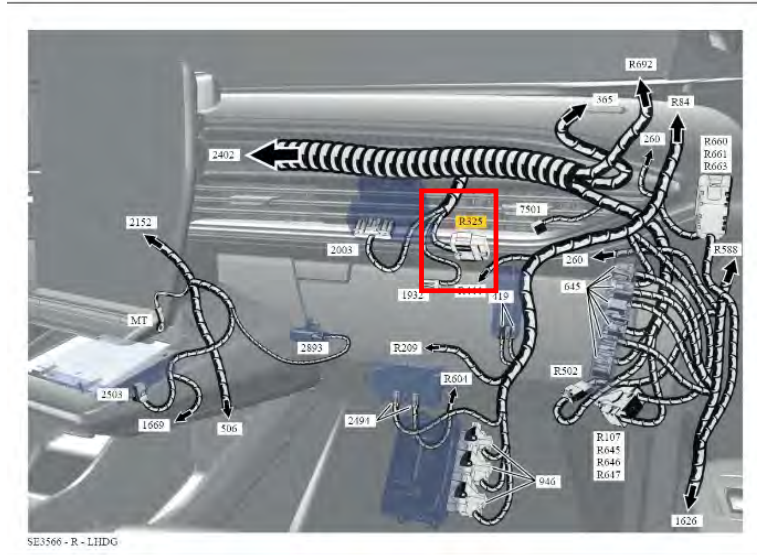

**Fig. 3.4.1.3.1.** Esquema eléctrico conector blanco del empalme habitáculo (R325).

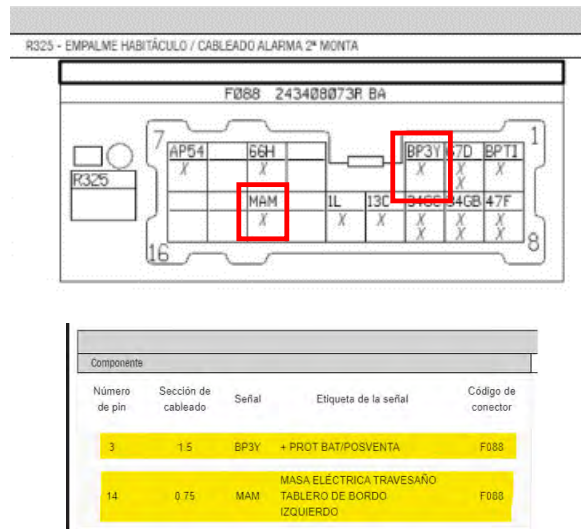

**Fig. 3.4.1.3.2.** Esquema de pines del conector blanco del empalme habitáculo (R325).

Rev. 00 – Junio 2024



Doc. original signat per:  
 ANTONIO ALCAIDE GAVILA  
 09/07/2024

Document electrònic garantit amb signatura electrònica. Podeu verificar la seva integritat al web [csv.gencat.cat](http://csv.gencat.cat) fins al 09/07/2027

Original electrònic / Còpia electrònica autèntica

CODI SEGUR DE VERIFICACIÓ



02KVZOVDD9ZIS07XR0LZV57RYJQ9JUMJ

Data creació còpia:  
 09/07/2024 09:57:51

Pàgina 20 de 60



MEMORIA DESCRIPTIVA DE INSTALACIÓN DE TAXÍMETROS  
 MODELO: **SCENIC E-TECH ELECTRIC**  
 Tipo: **RCB**

Rev. 00  
 20/59

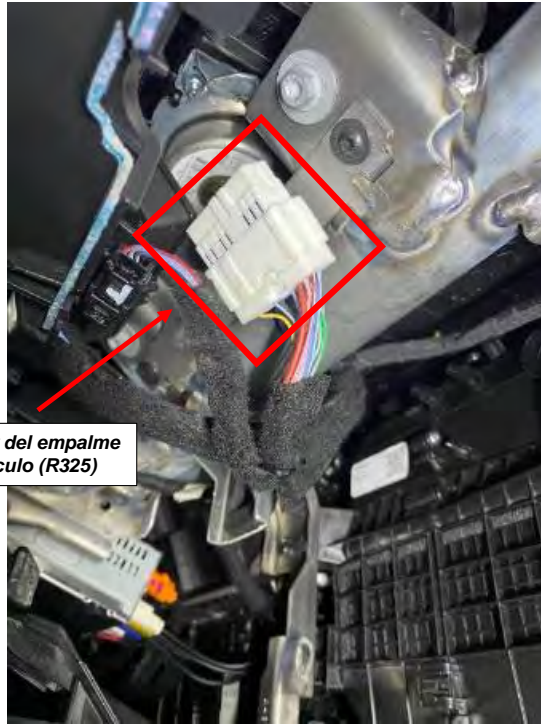

Conector del empalme habitáculo (R325)

Fig. 3.4.1.3.1. Ubicación del conector blanco del empalme habitáculo (R325).

Para el acceso al **conector del empalme habitáculo (R325)** tendremos que aprovechar que desmontamos la guantera, ya que su ubicación se encuentra en la parte superior dentro del salpicadero (ver instrucciones desmontaje guantera). Así también tendremos acceso a los cables donde ubicaremos la toma **positiva (+)** en el **pin 3 (+ Prot bat/postventa)** y el **negativo (masa)** en el **pin 14 (Masa eléctrica travesaño tablero de bordo izquierdo)**.

Rev. 00 – Junio 2024



Doc. original signat per:  
 ANTONIO ALCAIDE GAVILA  
 09/07/2024

Document electrònic garantit amb signatura electrònica. Podeu verificar la seva integritat al web [csv.gencat.cat](http://csv.gencat.cat) fins al 09/07/2027

Original electrònic / Còpia electrònica autèntica

CODI SEGUR DE VERIFICACIÓ



02KVZOVDD9ZIS07XR0LZV57RYJQ9JUMJ

Data creació còpia:  
 09/07/2024 09:57:51

Pàgina 21 de 60





MEMORIA DESCRIPTIVA DE INSTALACIÓN DE TAXÍMETROS  
 MODELO: **SCENIC E-TECH ELECTRIC**  
 Tipo: **RCB**

Rev. 00  
 21/59

El instalador/reparador de taxímetro tendrá que instalar posteriormente un fusible acorde al consumo de toda la instrumentación añadida en dicho **conector blanco del empalme habitáculo (R325)**.

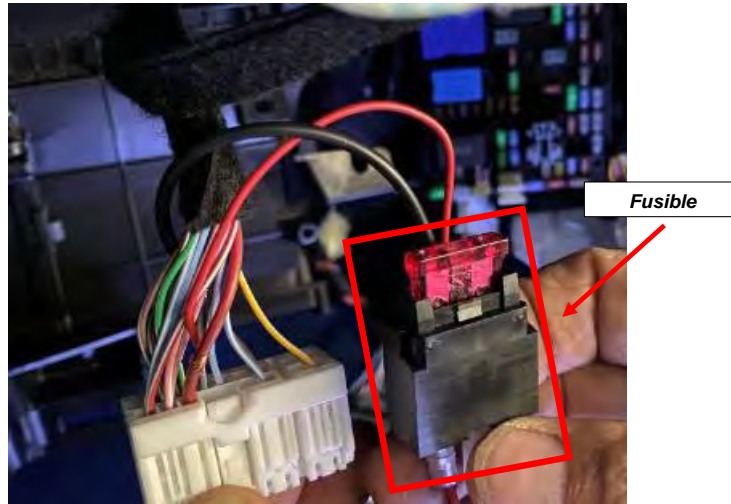

*Fig. 3.4.1.3.2. Detalle de la conexión en el conector R325 y del fusible.*

Posteriormente los cables de alimentación se enfundarán en un cable de material plástico autoextinguible y se dejarán junto a la caja adaptadora precintada con la manguera blindada (figura 3.4.1.2.6), a disposición del taller instalador de taxímetros.

Rev. 00 – Junio 2024



Doc. original signat per:  
 ANTONIO ALCAIDE GAVILA  
 09/07/2024

Document electrònic garantit amb signatura electrònica. Podeu verificar la seva integritat al web [csv.gencat.cat](http://csv.gencat.cat) fins al 09/07/2027

Original electrònic / Còpia electrònica autèntica

CODI SEGUR DE VERIFICACIÓ



02KVZOVD9ZIS07XR0LZV57RYJQ9JUMJ

Data creació còpia:  
 09/07/2024 09:57:51

Pàgina 22 de 60

	MEMORIA DESCRIPTIVA DE INSTALACIÓN DE TAXÍMETROS MODELO: <b>SCENIC E-TECH ELECTRIC</b> Tipo: <b>RCB</b>	Rev. 00 22/59
-----------------------------------------------------------------------------------	---------------------------------------------------------------------------------------------------------------	------------------

**4 ELEMENTOS A INSTALAR POR TALLERES INSTALADORES DE TAXÍMETROS**

**4.1 CAJA DE CONEXIONES**

En el caso de que fuese necesario la instalación de una caja de conexiones debido al equipamiento instalado por el instalador/repador de taxímetro, se ubicará en la zona inferior derecha del salpicadero, fijada al tapizado interior, sobre el reposapiés derecho, junto a la caja adaptadora de señal proporcionada por el concesionario, y deberá a su vez estar debidamente precintada. Esta caja irá pegada mediante velcro al tapizado bajo la guantera frente al asiento del pasajero, salvando la alfombrilla de suelo si existiera.

**4.2 TAXÍMETROS**

Son aptos para instalarse tanto **taxímetros de espejo retrovisor** como **taxímetros de consola en salpicadero**, excluyéndose los taxímetros de tablero simple en el techo, debido a la forma constructiva del mismo.

Los taxímetros de espejo pueden disponer de periféricos en caso de no llevarlos integrados, tales como impresoras, lector de tarjetas de crédito, etc.

A continuación, se detalla a modo de ejemplo diferentes tipos de taxímetros instalables. Todos ellos compatibles con la **señal digital** de velocidad del vehículo. En caso de existir, se podrán incluir otros taxímetros de retrovisor siempre y cuando cumplan con la normativa y puedan ubicarse dentro de los límites que se describen en el presente informe.

- **Taxímetro de espejo reemplazando o superpuesto al espejo retrovisor**



*Ejemplo de taxímetros de espejo*

Podrán ser instalados en el mismo soporte del espejo original, siempre que no lleven impresora integrada, con lo cual deberán ser compatibles con impresoras periféricas.

En caso de taxímetros de espejo que cuenten con impresora integrada, dicho taxímetro deberá disponer de un soporte propio debidamente homologado, que se fijará a el parabrisas reemplazándose de este modo el soporte del retrovisor original del vehículo, ya que el soporte original ni su fijación no están previstos para soportar el peso de este tipo de taxímetros (ver instrucciones de desmontaje del espejo retrovisor).



	MEMORIA DESCRIPTIVA DE INSTALACIÓN DE TAXÍMETROS MODELO: <b>SCENIC E-TECH ELECTRIC</b> Tipo: <b>RCB</b>	Rev. 00 23/59
-----------------------------------------------------------------------------------	---------------------------------------------------------------------------------------------------------------	------------------

- **Taxímetros de consola en salpicadero**, para instalar en tablero simple, sobre la pantalla multifunción. Ver instrucciones para su instalación.



*Ejemplos de taxímetro de tablero simple*

En cualquier caso, tendrán que cumplir con la siguiente reglamentación:

- **Reglamento CEPE/ONU nº 10** de la Comisión Económica de las Naciones Unidas para Europa (CEPE) relativa a las prescripciones uniformes relativas a la homologación de los vehículos en lo que concierne a su **compatibilidad electromagnética**.
- En el caso de **taxímetros de espejo**, **Reglamento CEPE/ONU nº 46**, de la Comisión Económica para Europa (CEPE) de las Naciones Unidas, sobre las prescripciones uniformes sobre la homologación de los dispositivos de visión indirecta y los vehículos de motor en lo referente a la instalación de dichos dispositivos.
- **Orden ICT/155/2020**, de 7 de febrero, por la que se regula el control metrológico del Estado de determinados instrumentos de medida.

#### 4.3 IMPRESORAS

Será necesaria la presencia de una impresora de tickets en los casos en sea facultativa para el servicio de taxi, de acuerdo a los requisitos establecidos por las ordenanzas municipales o texto legal equivalente que regule el servicio de transporte público urbano en automóviles de turismo en el municipio donde se vaya a ejercer la actividad.

En caso de impresora periférica, irá dispuesta en el hueco delantero u opcionalmente en el trasero del módulo central (ver Anexo B).

Las impresoras deberán cumplir con el **Reglamento CEPE/ONU nº 10** de la Comisión Económica de las Naciones Unidas para Europa (CEPE) relativa a las prescripciones uniformes relativas a la homologación de los vehículos en lo que concierne a su compatibilidad electromagnética, respetando las prescripciones establecidas la **serie 03** de enmiendas o posterior.

Rev. 00 – Junio 2024



Doc. original signat per:  
ANTONIO ALCAIDE GAVILA  
09/07/2024

Document electrònic garantit amb signatura electrònica. Podeu verificar la seva integritat al web [csv.gencat.cat](http://csv.gencat.cat) fins al 09/07/2027

Original electrònic / Còpia electrònica autèntica

CODI SEGUR DE VERIFICACIÓ



02KVZOVD9ZIS07XR0LZV57RYJQ9JUMJ

Data creació còpia:  
09/07/2024 09:57:51

Pàgina 24 de 60



	MEMORIA DESCRIPTIVA DE INSTALACIÓN DE TAXÍMETROS MODELO: <b>SCENIC E-TECH ELECTRIC</b> Tipo: <b>RCB</b>	Rev. 00 24/59
-----------------------------------------------------------------------------------	---------------------------------------------------------------------------------------------------------------	------------------

**4.4 MÓDULO TARIFARIO**

La ubicación del módulo tarifario y su sistema de fijación dependerá de las prescripciones de la Comunidad Autónoma donde se vaya a prestar servicio de taxi.

Las ubicaciones inicialmente previstas son:

- **Opción 1:** Atornillado en el techo del vehículo sobre el eje medio del vehículo, a una distancia entre la cara frontal del módulo tarifario y el parabrisas de 250 a 300 mm
- **Opción 2:** Desplazado a 200 mm del eje central a una distancia entre la cara frontal del módulo tarifario y el parabrisas de 250 a 300 mm. fijado mediante placa imantada sobre el techo o directamente sobre la barra portaequipajes.

Todos los módulos instalados deberán cumplir con el **Reglamento CEPE/ONU nº 10** de la Comisión Económica de las Naciones Unidas para Europa (CEPE) relativa a las prescripciones uniformes relativas a la homologación de los vehículos en lo que concierne a su compatibilidad electromagnética.

**4.5 ACCESORIOS**

**4.5.1 Módulo de emergencias**

El módulo de emergencias en su caso irá situado en la guantera derecha del salpicadero o bajo la misma, dependiendo del tamaño del dispositivo (ver Punto 6)

**4.5.2 Otros accesorios**

Se admitirá la instalación de otros accesorios periféricos del taxímetro (p.e.- dispositivos GPS) siempre y cuando, en su caso, estén sujetos y también homologados con el Reglamento CEPE/ONU nº 10 según la serie 03 de enmiendas o posterior, y su instalación respete las prescripciones del Reglamento CEPE/ONU nº 21 relativo al acondicionamiento interior de los vehículos automóviles.

Rev. 00 – Junio 2024



Doc. original signat per:  
ANTONIO ALCAIDE GAVILA  
09/07/2024

Document electrònic garantit amb signatura electrònica. Podeu verificar la seva integritat al web [csv.gencat.cat](http://csv.gencat.cat) fins al 09/07/2027

Original electrònic / Còpia electrònica autèntica

CODI SEGUR DE VERIFICACIÓ



02KVZOVDD9ZIS07XR0LZV57RYJQ9JUMJ

Data creació còpia:  
09/07/2024 09:57:51

Pàgina 25 de 60

	MEMORIA DESCRIPTIVA DE INSTALACIÓN DE TAXÍMETROS MODELO: <b>SCENIC E-TECH ELECTRIC</b> Tipo: <b>RCB</b>	Rev. 00 25/59
-----------------------------------------------------------------------------------	---------------------------------------------------------------------------------------------------------------	------------------

5. INSTRUCCIONES DE INSTALACIÓN DE TAXÍMETRO, IMPRESORA Y MÓDULO TARIFARIO

5.1 ESQUEMA DE CONEXIONES

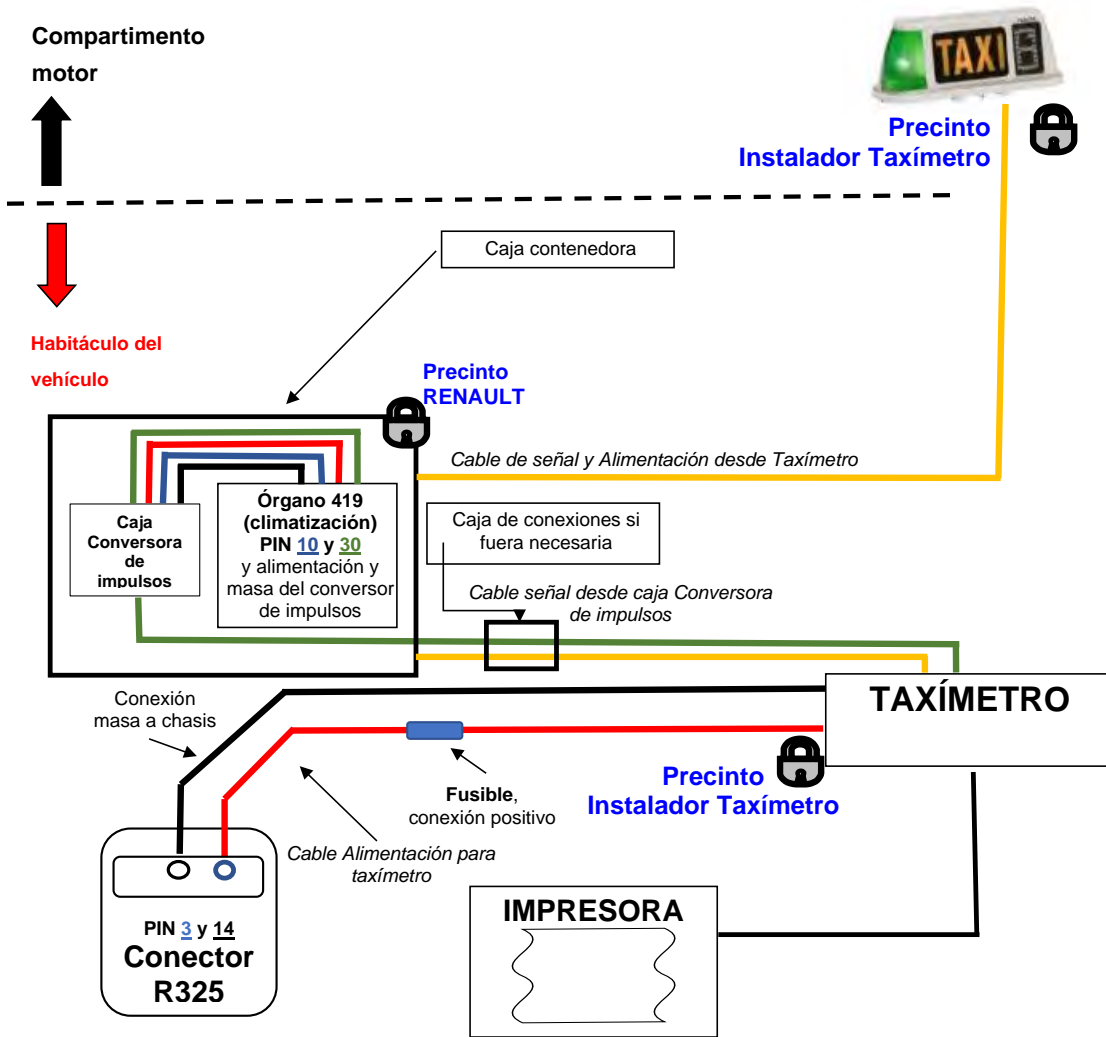

**Fusible:** Capacidad en función de los elementos a conectar, valor marcado por el fabricante del elemento o dispositivo.

Fig. 5.1.1. Esquema general orientativo de la conexión entre equipos.

En este esquema se indica a título orientativo los diferentes equipos y las conexiones entre ellos, indicando claramente cuál es la preinstalación del concesionario.

Rev. 00 – Junio 2024



Doc. original signat per:  
ANTONIO ALCAIDE GAVILA  
09/07/2024

Document electrònic garantit amb signatura electrònica. Podeu verificar la seva integritat al web csv.gencat.cat fins al 09/07/2027

Original electrònic / Còpia electrònica autèntica

CODI SEGUR DE VERIFICACIÓ



02KVZOVDD9ZIS07XR0LZV57RYJQ9JUMJ

Data creació còpia:  
09/07/2024 09:57:51

Pàgina 26 de 60

	MEMORIA DESCRIPTIVA DE INSTALACIÓN DE TAXÍMETROS MODELO: <b>SCENIC E-TECH ELECTRIC</b> Tipo: <b>RCB</b>	Rev. 00 26/59
-----------------------------------------------------------------------------------	---------------------------------------------------------------------------------------------------------------	------------------

**5.2 EMPLAZAMIENTO DE LA CAJA DE CONEXIONES:**

En el caso de que fuese necesario la instalación de una caja de conexiones debido al equipamiento instalado por el instalador/reparador de taxímetro, se ubicará en la zona inferior derecha del salpicadero, fijada al tapizado interior, sobre el reposapiés derecho, junto a la caja adaptadora de señal proporcionada por el concesionario.

El instalador de Taxímetros deberá precintar la nueva caja de conexiones poniendo sus precintos correspondientes y asegurando así la inviolabilidad de la caja adaptadora. Todos los precintos deben de cumplir los requisitos establecidos en el Anexo III del Real Decreto 244/2016, de 3 de junio, por el que se desarrolla la Ley 32/2014, de 22 de diciembre, de Metrología.



*Fig. 5.2.1. Ubicación caja de conexiones a los pies del acompañante.*

Rev. 00 – Junio 2024

	Doc. original signat per: ANTONIO ALCAIDE GAVILA 09/07/2024	Document electrònic garantit amb signatura electrònica. Podeu verificar la seva integritat al web <a href="http://csv.gencat.cat">csv.gencat.cat</a> fins al 09/07/2027	Data creació còpia: 09/07/2024 09:57:51
		Original electrònic / Còpia electrònica autèntica  CODI SEGUR DE VERIFICACIÓ   02KVZOVDD9ZIS07XR0LZV57RYJQ9JUMJ	Pàgina 27 de 60

	MEMORIA DESCRIPTIVA DE INSTALACIÓN DE TAXÍMETROS MODELO: <b>SCENIC E-TECH ELECTRIC</b> Tipo: <b>RCB</b>	Rev. 00 27/59
-----------------------------------------------------------------------------------	---------------------------------------------------------------------------------------------------------------	------------------

**5.3. INSTALACIÓN DE TAXÍMETRO:**

**5.3.1. TAXÍMETRO DE ESPEJO**

Opcionalmente, se pueden instalar dos tipos taxímetros de espejo:

- **Opción 1:** El que se reemplaza por el original, aprovechando su punto de sujeción.
- **Opción 2:** El que se sobrepone sobre el espejo original con fijación de correíllas tipo velcro.

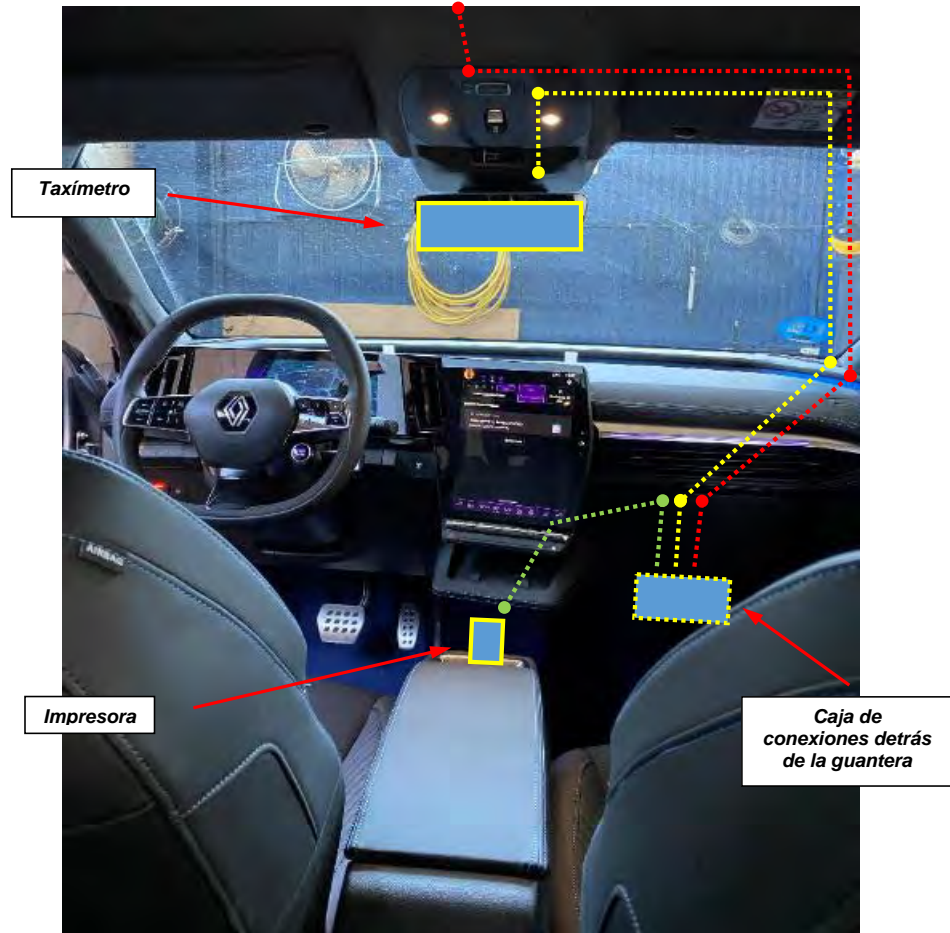

*Fig. 5.3.1.1. Esquema orientativo de las conexiones.*

Rev. 00 – Junio 2024



Doc. original signat per:  
ANTONIO ALCAIDE GAVILA  
09/07/2024

Document electrònic garantit amb signatura electrònica. Podeu verificar la seva integritat al web [csv.gencat.cat](http://csv.gencat.cat) fins al 09/07/2027

Original electrònic / Còpia electrònica autèntica

CODI SEGUR DE VERIFICACIÓ



02KVZOVD9ZIS07XR0LZV57RYJQ9JUMJ

Data creació còpia:  
09/07/2024 09:57:51

Pàgina 28 de 60

	MEMORIA DESCRIPTIVA DE INSTALACIÓN DE TAXÍMETROS MODELO: <b>SCENIC E-TECH ELECTRIC</b> Tipo: <b>RCB</b>	Rev. 00 28/59
-----------------------------------------------------------------------------------	---------------------------------------------------------------------------------------------------------------	------------------

En el caso de la sustitución del espejo original (**Opción 1**), desmontamos el espejo original del soporte de tres garras que está pegado sobre la luna, sobre el cual montaremos el nuevo espejo con taxímetro incorporado. En caso de llevar impresora incorporada el taxímetro, deberá de disponer de un soporte propio al parabrisas. (ver instrucciones de desmontaje).

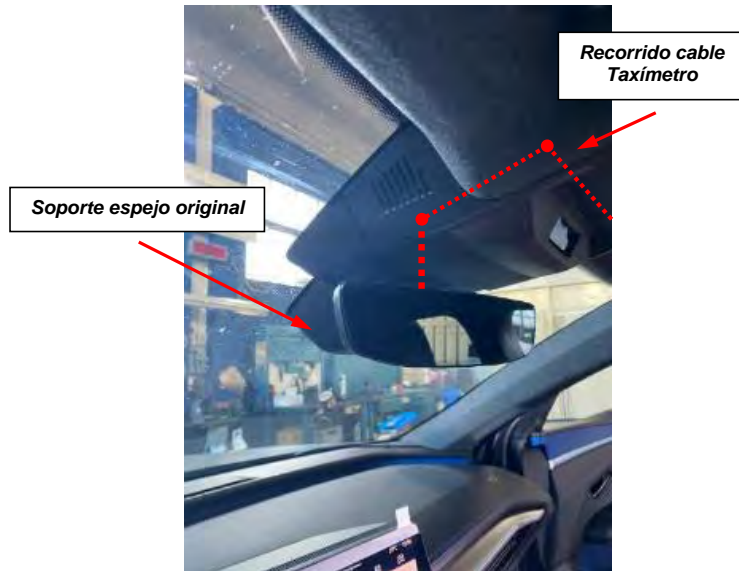

*Fig. 5.3.1.2. Recorrido de los cables hasta el taxímetro de espejo.*

Para ello será necesario desconectar las conexiones del espejo para poder desmontarlo de su soporte original.



*Fig. 5.3.1.3. Recorrido de los cables hasta el taxímetro de espejo.*

Rev. 00 – Junio 2024



Doc. original signat per:  
ANTONIO ALCAIDE GAVILA  
09/07/2024

Document electrònic garantit amb signatura electrònica. Podeu verificar la seva integritat al web [csv.gencat.cat](http://csv.gencat.cat) fins al 09/07/2027

Original electrònic / Còpia electrònica autèntica

CODI SEGUR DE VERIFICACIÓ



02KVZOVD9ZIS07XR0LZV57RYJQ9JUMJ

Data creació còpia:  
09/07/2024 09:57:51

Pàgina 29 de 60



	MEMORIA DESCRIPTIVA DE INSTALACIÓN DE TAXÍMETROS MODELO: <b>SCENIC E-TECH ELECTRIC</b> Tipo: <b>RCB</b>	Rev. 00 29/59
-----------------------------------------------------------------------------------	---------------------------------------------------------------------------------------------------------------	------------------

En el caso de realizar la instalación de taxímetro de retrovisor superpuesto sobre el retrovisor original (**Opción 2**), lo instalaremos utilizando las correas que trae el mismo adaptándolos firmemente al retrovisor original. En este caso, nunca podrán llevar impresora integrada en el propio taxímetro.

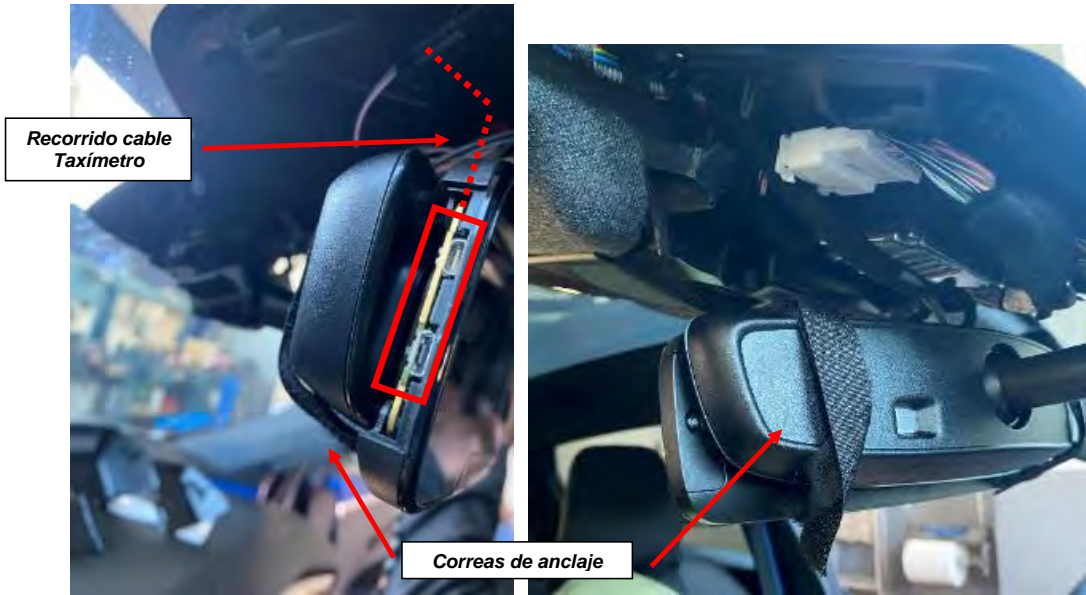

**Fig. 5.3.1.4.** Recorrido de los cables hasta el taxímetro de espejo.

En ambos casos, para la conexión del taxímetro seguiremos las siguientes instrucciones:

Desmontamos el parasol derecho y el guarnecido lateral derecho del pilar A, para encaminar el mazo del aparato taxímetro por el interior de este.

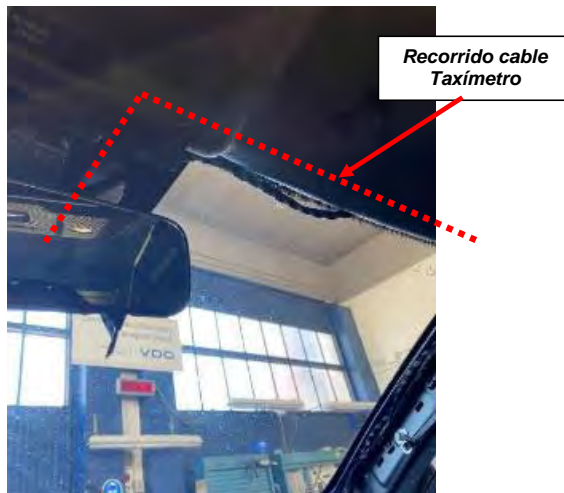

**Fig. 5.3.1.5.** Recorrido de los cables hasta el taxímetro de espejo.

Rev. 00 – Junio 2024



Doc. original signat per:  
ANTONIO ALCAIDE GAVILA  
09/07/2024

Document electrònic garantit amb signatura electrònica. Podeu verificar la seva integritat al web [csv.gencat.cat](http://csv.gencat.cat) fins al 09/07/2027

Original electrònic / Còpia electrònica autèntica

CODI SEGUR DE VERIFICACIÓ



02KVZOVD9ZIS07XR0LZV57RYJQ9JUMJ

Data creació còpia:  
09/07/2024 09:57:51

Pàgina 30 de 60

	MEMORIA DESCRIPTIVA DE INSTALACIÓN DE TAXÍMETROS MODELO: <b>SCENIC E-TECH ELECTRIC</b> Tipo: <b>RCB</b>	Rev. 00 30/59
-----------------------------------------------------------------------------------	---------------------------------------------------------------------------------------------------------------	------------------

Ahora, encaminamos el mazo de conexiones del taxímetro de espejo a través del guarnecido de techo hasta el montante pilar A derecho.



*Fig. 5.3.1.6. Recorrido de los cables hasta el taxímetro de espejo.*

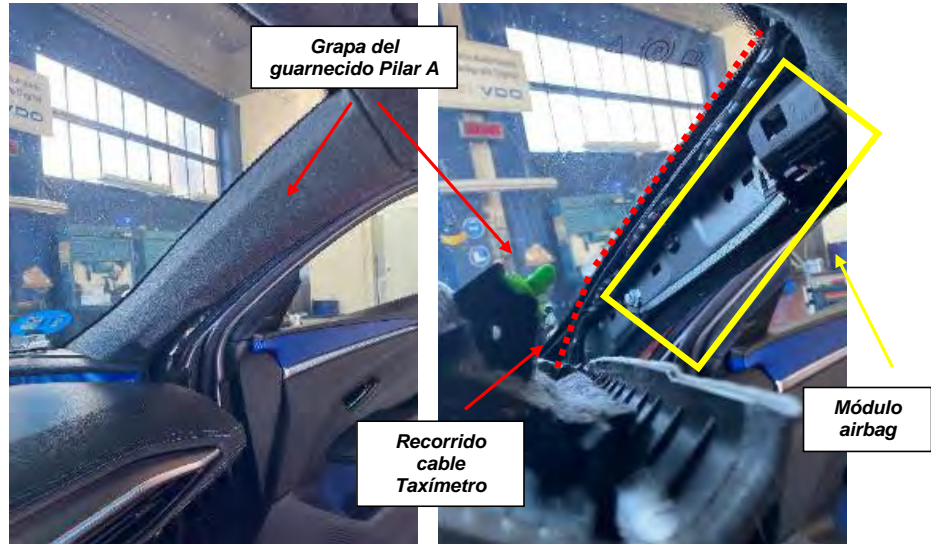

*Fig. 5.3.1.7. Detalle del desmontaje del pilar A.*

**MUY IMPORTANTE:** El mazo de conexiones del taxímetro deberá discurrir por el interior de guarnecido del pilar A siempre por encima del módulo de airbag lateral y asegurando la no interferencia del mismo con la zona de despliegue del airbag.

Rev. 00 – Junio 2024



Doc. original signat per:  
ANTONIO ALCAIDE GAVILA  
09/07/2024

Document electrònic garantit amb signatura electrònica. Podeu verificar la seva integritat al web [csv.gencat.cat](http://csv.gencat.cat) fins al 09/07/2027

Original electrònic / Còpia electrònica autèntica

CODI SEGUR DE VERIFICACIÓ



02KVZOVDD9ZIS07XR0LZV57RYJQ9JUMJ

Data creació còpia:  
09/07/2024 09:57:51

Pàgina 31 de 60



MEMORIA DESCRIPTIVA DE INSTALCIÓN DE TAXÍMETROS  
 MODELO: **SCENIC E-TECH ELECTRIC**  
 Tipo: **RCB**

Rev. 00  
 31/59

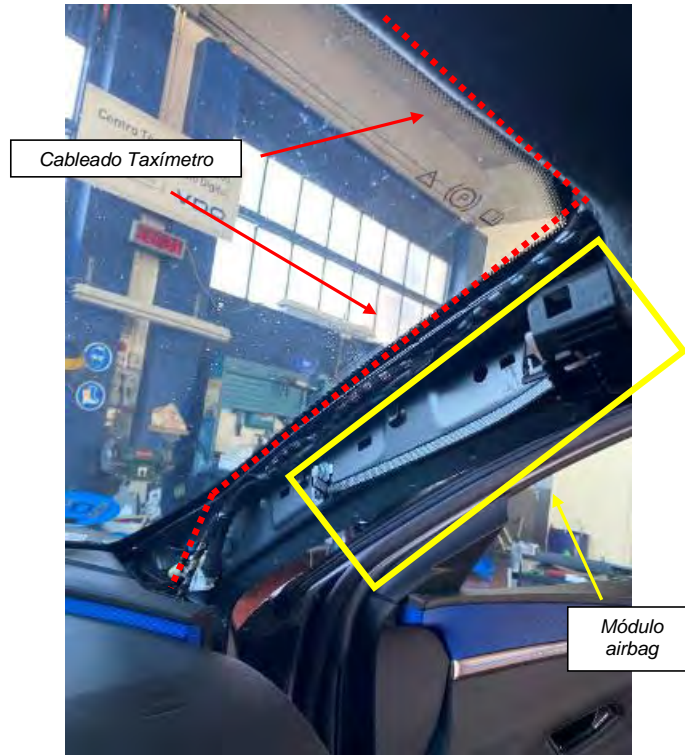

**Fig. 5.3.1.8.** Detalle del desmontaje del pilar A.

Por el interior del pilar A fijaremos el mazo de conexiones en las grapas libres que van situadas en el mismo montante. Bajaremos el cable por todo el montante hasta la junta de puerta, por el interior de ésta, pasando el cable hasta la zona de la caja de fusibles.

Rev. 00 – Junio 2024



Doc. original signat per:  
 ANTONIO ALCAIDE GAVILA  
 09/07/2024

Document electrònic garantit amb signatura electrònica. Podeu verificar la seva integritat al web [csv.gencat.cat](http://csv.gencat.cat) fins al 09/07/2027

Original electrònic / Còpia electrònica autèntica

CODI SEGUR DE VERIFICACIÓ



02KVZOVDD9ZIS07XR0LZV57RYJQ9JUMJ

Data creació còpia:  
 09/07/2024 09:57:51

Pàgina 32 de 60



	MEMORIA DESCRIPTIVA DE INSTALACIÓN DE TAXÍMETROS MODELO: <b>SCENIC E-TECH ELECTRIC</b> Tipo: <b>RCB</b>	Rev. 00 32/59
-----------------------------------------------------------------------------------	---------------------------------------------------------------------------------------------------------------	------------------





**Fig. 5.3.1.8.** Esquema detallado del recorrido por la parte del salpicadero

Una vez finalizada la instalación, se procederá a precintar la conexión del cable de señal con el taxímetro.

Todos los precintos deben de cumplir los requisitos establecidos en el Anexo III del Real Decreto 244/2016, de 3 de junio, por el que se desarrolla la Ley 32/2014, de 22 de diciembre, de Metrología.

Rev. 00 – Junio 2024

	Doc. original signat per: ANTONIO ALCAIDE GAVILA 09/07/2024	Document electrònic garantit amb signatura electrònica. Podeu verificar la seva integritat al web <a href="http://csv.gencat.cat">csv.gencat.cat</a> fins al 09/07/2027	Data creació còpia: 09/07/2024 09:57:51
		Original electrònic / Còpia electrònica autèntica <b>CODI SEGUR DE VERIFICACIÓ</b>  02KVZOVDD9ZIS07XR0LZV57RYJQ9JUMJ	Pàgina 33 de 60

	MEMORIA DESCRIPTIVA DE INSTALACIÓN DE TAXÍMETROS MODELO: <b>SCENIC E-TECH ELECTRIC</b> Tipo: <b>RCB</b>	Rev. 00 33/59
-----------------------------------------------------------------------------------	---------------------------------------------------------------------------------------------------------------	------------------

**5.3.2. TAXIMETRO DE CONSOLA SOBRE SALPICADERO**

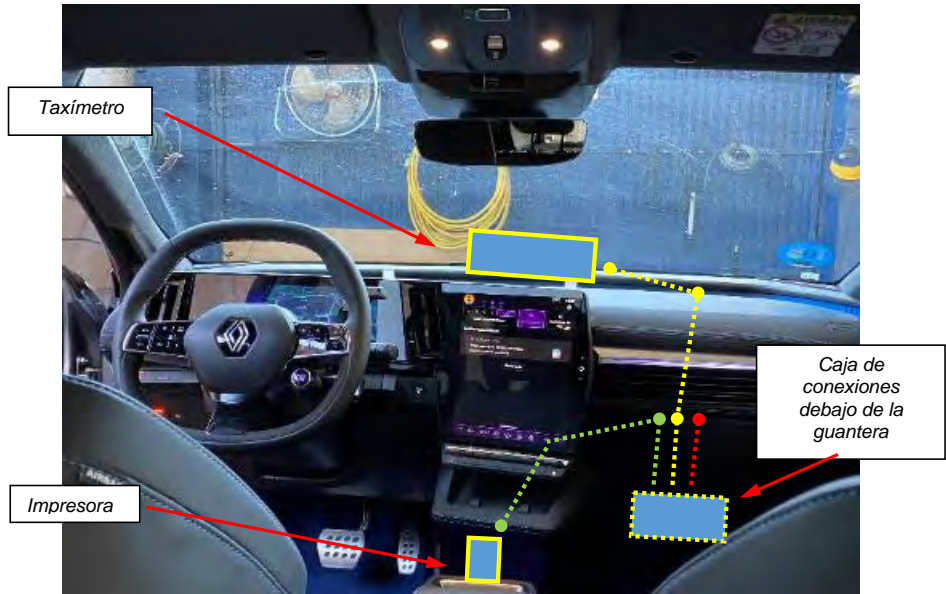

*Fig. 5.3.2.1 Esquema orientativo del recorrido de las conexiones para taxímetros sobre salpicadero .*



*Fig. 5.3.2.2. Ubicación de taxímetro consola sobre salpicadero con pantalla*

Rev. 00 – Junio 2024



Doc.original signat per:  
ANTONIO ALCAIDE GAVILA  
09/07/2024

Document electrònic garantit amb signatura electrònica. Podeu verificar la seva integritat al web [csv.gencat.cat](http://csv.gencat.cat) fins al 09/07/2027

Original electrònic / Còpia electrònica autèntica

CODI SEGUR DE VERIFICACIÓ



02KVZOVD9ZIS07XR0LZV57RYJQ9JUMJ

Data creació còpia:  
09/07/2024 09:57:51

Pàgina 34 de 60



MEMORIA DESCRIPTIVA DE INSTALCIÓN DE TAXÍMETROS  
 MODELO: **SCENIC E-TECH ELECTRIC**  
 Tipo: **RCB**

Rev. 00  
 34/59

En el caso de modelo con pantalla central del salpicadero se deberá garantizar la visibilidad del taxímetro desde todas las plazas del vehículo.



*Fig. 5.3.3.2. Ubicación de taxímetro consola sobre salpicadero con pantalla*

La instalación del soporte para el taxímetro se realizará sobre el guarnecido plástico superior de las pantallas del salpicadero, atornillando en la zona indicada.

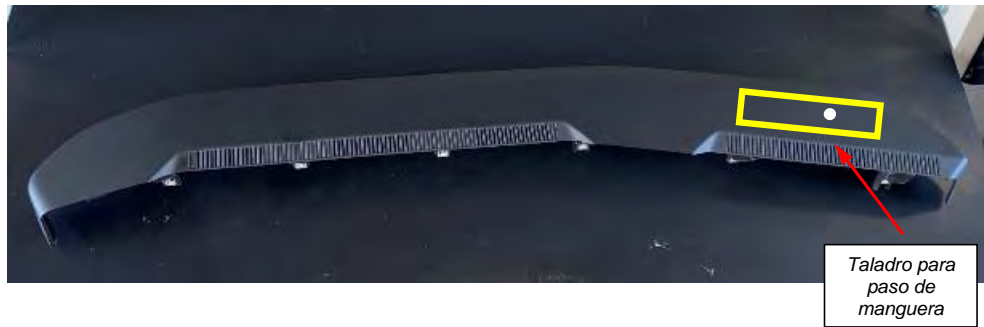

*Fig. 5.3.2.3. Zona de instalación del taxímetro de salpicadero*

Rev. 00 – Junio 2024



Doc. original signat per:  
 ANTONIO ALCAIDE GAVILA  
 09/07/2024

Document electrònic garantit amb signatura electrònica. Podeu verificar la seva integritat al web [csv.gencat.cat](http://csv.gencat.cat) fins al 09/07/2027

Original electrònic / Còpia electrònica autèntica

CODI SEGUR DE VERIFICACIÓ



02KVZOVD9ZIS07XR0LZV57RYJQ9JUMJ

Data creació còpia:  
 09/07/2024 09:57:51

Pàgina 35 de 60



MEMORIA DESCRIPTIVA DE INSTALACIÓN DE TAXÍMETROS  
 MODELO: **SCENIC E-TECH ELECTRIC**  
 Tipo: **RCB**

Rev. 00  
 35/59



*Fig. 5.3.3.4. Ubicación del taxímetro en el guarnecido plástico del salpicadero*

Se utilizará un pasacables para guiar el cableado del taxímetro a través del salpicadero para llegar a la caja de conexiones.



*Fig. 5.3.2.5. Detalle del pasacables por la parte superior del salpicadero*

Rev. 00 – Junio 2024



Doc. original signat per:  
 ANTONIO ALCAIDE GAVILA  
 09/07/2024

Document electrònic garantit amb signatura electrònica. Podeu verificar la seva integritat al web [csv.gencat.cat](http://csv.gencat.cat) fins al 09/07/2027

Original electrònic / Còpia electrònica autèntica

CODI SEGUR DE VERIFICACIÓ



02KVZOVD9ZIS07XR0LZV57RYJQ9JUMJ

Data creació còpia:  
 09/07/2024 09:57:51

Pàgina 36 de 60





MEMORIA DESCRIPTIVA DE INSTALCIÓN DE TAXÍMETROS  
 MODELO: **SCENIC E-TECH ELECTRIC**  
 Tipo: **RCB**

Rev. 00  
 36/59

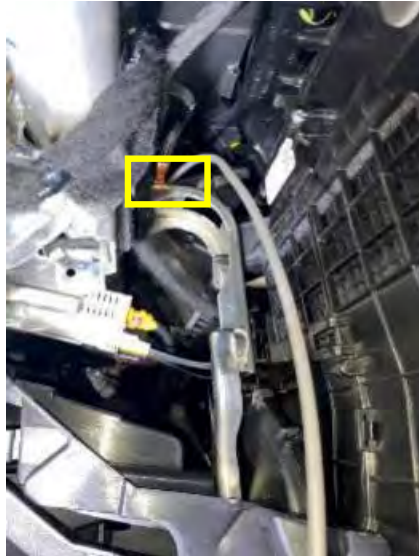

*Fig. 5.3.2.6. Detalle del pasacables por el interior del salpicadero*

Una vez finalizada la instalación, se procederá a precintar la conexión del cable de señal con el taxímetro. Todos los precintos deben de cumplir los requisitos establecidos en el Anexo III del Real Decreto 244/2016, de 3 de junio, por el que se desarrolla la Ley 32/2014, de 22 de diciembre, de Metrología.

Rev. 00 – Junio 2024



Doc. original signat per:  
 ANTONIO ALCAIDE GAVILA  
 09/07/2024

Document electrònic garantit amb signatura electrònica. Podeu verificar la seva integritat al web [csv.gencat.cat](http://csv.gencat.cat) fins al 09/07/2027

Original electrònic / Còpia electrònica autèntica

CODI SEGUR DE VERIFICACIÓ



02KVZOVD9ZIS07XR0LZV57RYJQ9JUMJ

Data creació còpia:  
 09/07/2024 09:57:51

Pàgina 37 de 60

	MEMORIA DESCRIPTIVA DE INSTALACIÓN DE TAXÍMETROS MODELO: <b>SCENIC E-TECH ELECTRIC</b> Tipo: <b>RCB</b>	Rev. 00 37/59
-----------------------------------------------------------------------------------	---------------------------------------------------------------------------------------------------------------	------------------

#### 5.4 INSTALACIÓN DE IMPRESORA

A continuación, se detalla la posible ubicación de la impresora periférica dentro del módulo de la consola central.



*Fig. 5.4.1. Ubicación impresora en la parte inferior de la consola central.*

El cable de conexión de la impresora discurrirá por el interior del módulo central, debajo de la consola central, hasta la zona interna de la guantera. No será necesario taladrar los guarnecidos para pasar el cable ya que hay distancia entre estos para que no se estrangule el cableado.

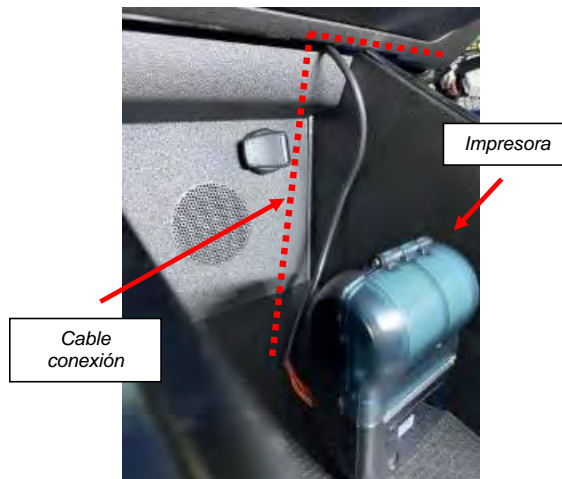

*Fig. 5.4.2. Paso del cable entre los guarnecidos plásticos.*

Las impresoras deberán cumplir con el **Reglamento CEPE/ONU nº 10** de la Comisión Económica de las Naciones Unidas para Europa (CEPE) relativa a las prescripciones uniformes relativas a la homologación de los vehículos en lo que concierne a su compatibilidad electromagnética

Rev. 00 – Junio 2024



Doc. original signat per:  
ANTONIO ALCAIDE GAVILA  
09/07/2024

Document electrònic garantit amb signatura electrònica. Podeu verificar la seva integritat al web [csv.gencat.cat](http://csv.gencat.cat) fins al 09/07/2027

Original electrònic / Còpia electrònica autèntica

CODI SEGUR DE VERIFICACIÓ



02KVZOVD9ZIS07XR0LZV57RYJQ9JUMJ

Data creació còpia:  
09/07/2024 09:57:51

Pàgina 38 de 60

	MEMORIA DESCRIPTIVA DE INSTALACIÓN DE TAXÍMETROS MODELO: <b>SCENIC E-TECH ELECTRIC</b> Tipo: <b>RCB</b>	Rev. 00 38/59
-----------------------------------------------------------------------------------	---------------------------------------------------------------------------------------------------------------	------------------

**5.5 MÓDULO TARIFARIO**

La ubicación y el sistema de fijación del módulo tarifario (luminoso) al techo vendrá determinado por lo dispuesto en los requisitos establecidos por cada Comunidad Autónoma o en su defecto por las Ordenanzas Municipales o texto legal equivalente que regule el servicio de transporte público urbano en automóviles de turismo en el municipio donde se vaya a ejercer la actividad.

El conexionado del taxímetro con el módulo tarifario exterior se deberá de hacer siempre mediante manguera blindada con sus terminales de conexión debidamente precintados. En este caso, el conexionado se realiza con la caja adaptadora.

A continuación, se presentan las dos opciones de instalación habilitados para la instalación del módulo tarifario.

**5.5.1 MODULO TARIFARIO CENTRADO Y ATORNILLADO EN TECHO (OPCIÓN 1)**



*Fig. 5.5.1.1 Vista delantera exterior del módulo tarifario.*

El módulo tarifario se ubicará centrado sobre el eje longitudinal del vehículo, a una distancia de su cara frontal con el parabrisas de 250 a 300 mm

Rev. 00 – Junio 2024

	Doc. original signat per: ANTONIO ALCAIDE GAVILA 09/07/2024	Document electrònic garantit amb signatura electrònica. Podeu verificar la seva integritat al web <a href="http://csv.gencat.cat">csv.gencat.cat</a> fins al 09/07/2027	Data creació còpia: 09/07/2024 09:57:51
		Original electrònic / Còpia electrònica autèntica <b>CODI SEGUR DE VERIFICACIÓ</b>  02KVZOVD9ZIS07XR0LZV57RYJQ9JUMJ	Pàgina 39 de 60



MEMORIA DESCRIPTIVA DE INSTALACIÓN DE TAXÍMETROS  
 MODELO: **SCENIC E-TECH ELECTRIC**  
 Tipo: **RCB**

Rev. 00  
 39/59



*Fig. 5.5.1.2. Distancia de separación al parabrisas.*

Para proceder a la fijación del módulo tarifario al techo del vehículo, el primer paso es proceder con el desmontaje del plafón de iluminación central interior, desde donde accederemos a la zona prevista para los orificios.

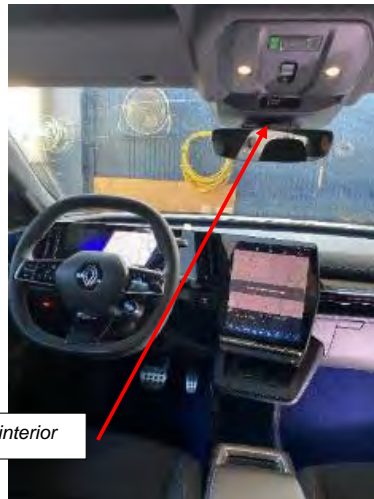

Plafón interior



Guarnecido pilar A

*Fig. 5.5.1.3. Identificación de elementos.*

Rev. 00 – Junio 2024



Doc. original signat per:  
 ANTONIO ALCAIDE GAVILA  
 09/07/2024

Document electrònic garantit amb signatura electrònica. Podeu verificar la seva integritat al web [csv.gencat.cat](http://csv.gencat.cat) fins al 09/07/2027

Original electrònic / Còpia electrònica autèntica

CODI SEGUR DE VERIFICACIÓ



02KVZOVD9ZIS07XR0LZV57RYJQ9JUMJ

Data creació còpia:  
 09/07/2024 09:57:51

Pàgina 40 de 60



	MEMORIA DESCRIPTIVA DE INSTALACIÓN DE TAXÍMETROS MODELO: <b>SCENIC E-TECH ELECTRIC</b> Tipo: <b>RCB</b>	Rev. 00 40/59
-----------------------------------------------------------------------------------	---------------------------------------------------------------------------------------------------------------	------------------



Desmontaje plafón interior

*Fig. 5.5.1.4. Desenganche de las pestañas de sujeción*



Zona recomendada de orificios para paso de cableado

*Fig. 5.5.1.5. Zona recomendada para los taladros para el módulo tarifario atornillado.*

Rev. 00 – Junio 2024



Doc. original signat per:  
ANTONIO ALCAIDE GAVILA  
09/07/2024

Document electrònic garantit amb signatura electrònica. Podeu verificar la seva integritat al web [csv.gencat.cat](http://csv.gencat.cat) fins al 09/07/2027

Original electrònic / Còpia electrònica autèntica

CODI SEGUR DE VERIFICACIÓ



02KVZOVD9ZIS07XR0LZV57RYJQ9JUMJ

Data creació còpia:  
09/07/2024 09:57:51

Pàgina 41 de 60

	MEMORIA DESCRIPTIVA DE INSTALACIÓN DE TAXÍMETROS MODELO: <b>SCENIC E-TECH ELECTRIC</b> Tipo: <b>RCB</b>	Rev. 00 41/59
-----------------------------------------------------------------------------------	---------------------------------------------------------------------------------------------------------------	------------------

Para el montaje del conjunto luminoso se seguirán las instrucciones de su fabricante. Generalmente es necesario practicar tres orificios (dos para atornillar el módulo, de  $\varnothing 7$  mm, y el otro centrado para la conducción eléctrica, de  $\varnothing 16$  mm) en el techo del vehículo.



*Fig. 5.5.1.6. Zona de taladros para el módulo tarifario atornillado desde el exterior.*

Para evitar entradas de agua se utilizará pasta para hacer estancos los taladros de fijación. En el orificio central, utilizar un pasamuros.

Pasamos el cable por el taladro realizado y lo encaminamos desde el módulo a través del guarnecido de techo (si encontramos dificultad para pasar la guía podemos desmontar el parasol de techo), con la ayuda de una guía pasa cables hasta el guarnecido del pilar A izquierdo.

Una vez pasada la manguera del módulo por el guarnecido de techo, llevamos la misma por el guarnecido hasta la parte izquierda del techo, hasta el montante parabrisas.

Bajaremos la manguera desde el montante parabrisas hasta la zona de conexiones por la goma de puerta.

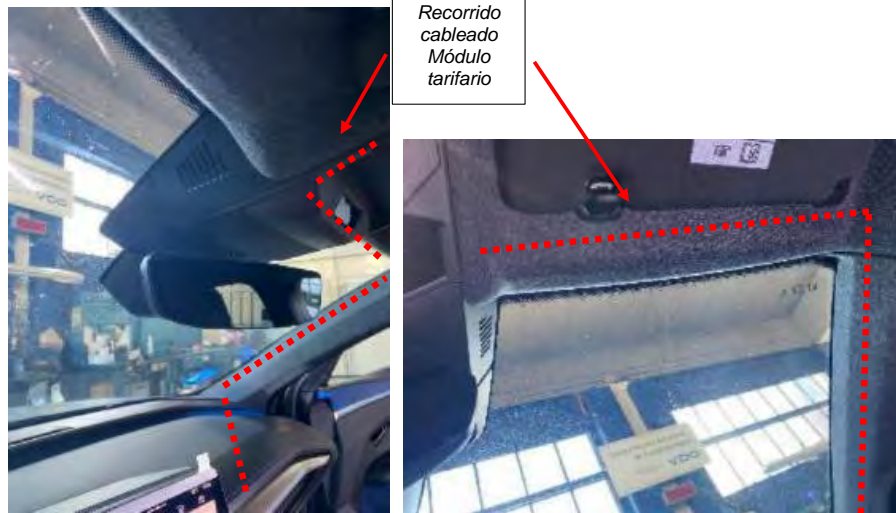

*Fig. 5.5.1.7. Recorrido del cableado del Módulo tarifario.*

Rev. 00 – Junio 2024



Doc. original signat per:  
ANTONIO ALCAIDE GAVILA  
09/07/2024

Document electrònic garantit amb signatura electrònica. Podeu verificar la seva integritat al web [csv.gencat.cat](http://csv.gencat.cat) fins al 09/07/2027

Original electrònic / Còpia electrònica autèntica

CODI SEGUR DE VERIFICACIÓ



02KVZOVD9ZIS07XR0LZV57RYJQ9JUMJ

Data creació còpia:  
09/07/2024 09:57:51

Pàgina 42 de 60

	MEMORIA DESCRIPTIVA DE INSTALCIÓN DE TAXÍMETROS MODELO: <b>SCENIC E-TECH ELECTRIC</b> Tipo: <b>RCB</b>	Rev. 00 42/59
-----------------------------------------------------------------------------------	--------------------------------------------------------------------------------------------------------------	------------------



*Fig. 5.5.1.8. Detalle de las grapas del pilar A*

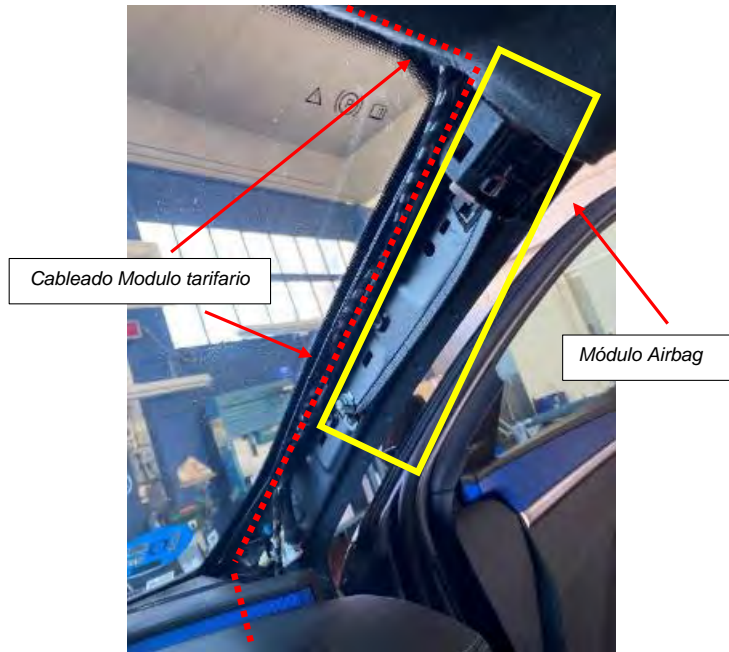

*Fig. 5.5.1.9. Recorrido del cableado a traves del pilar A.*

**IMPORTANTE:** El mazo de conexiones del Módulo tarifario deberá discurrir por el interior de guarnecido del pilar A siempre por encima del módulo de airbag lateral y asegurando la no interferencia de este con la zona de despliegue del airbag.

Rev. 00 – Junio 2024



Doc.original signat per:  
ANTONIO ALCAIDE GAVILA  
09/07/2024

Document electrònic garantit amb signatura electrònica. Podeu verificar la seva integritat al web [csv.gencat.cat](http://csv.gencat.cat) fins al 09/07/2027

Original electrònic / Còpia electrònica autèntica

CODI SEGUR DE VERIFICACIÓ



02KVZOVD9ZIS07XR0LZV57RYJQ9JUMJ

Data creació còpia:  
09/07/2024 09:57:51

Pàgina 43 de 60



MEMORIA DESCRIPTIVA DE INSTALACIÓN DE TAXÍMETROS  
 MODELO: **SCENIC E-TECH ELECTRIC**  
 Tipo: **RCB**

Rev. 00  
 43/59

Finalmente, el mazo completo del módulo tarifario se lleva hasta la zona de la caja de fusibles, donde se conectará con la caja adaptadora de señal del instalador, con su precinto correspondiente.

**5.5.2 MODULO TARIFARIO DESPLAZADO CON PLACA IMANTADA SOBRE TECHO O SOBRE BARRAS PORTAEQUIPAJES (OPCION 2)**

El módulo tarifario se instalará firmemente o bien fijado mediante placa imantada al techo del vehículo o bien sobre la barra portaequipajes. Fijado mediante placa imantada, se posicionará, mirando el coche de frente, en la parte izquierda, a una distancia aproximada de 250 - 300 mm desde el parabrisas y a unos 200 mm del eje central del vehículo.



*Fig. 5.5.2.1. Vista frontal del módulo desplazado*



*Fig. 5.5.2.2. Vista lateral del módulo desplazado*

Rev. 00 – Junio 2024



Doc. original signat per:  
 ANTONIO ALCAIDE GAVILA  
 09/07/2024

Document electrònic garantit amb signatura electrònica. Podeu verificar la seva integritat al web [csv.gencat.cat](http://csv.gencat.cat) fins al 09/07/2027

Original electrònic / Còpia electrònica autèntica

CODI SEGUR DE VERIFICACIÓ



02KVZOVDD9ZIS07XR0LZV57RYJQ9JUMJ

Data creació còpia:  
 09/07/2024 09:57:51

Pàgina 44 de 60





MEMORIA DESCRIPTIVA DE INSTALACIÓN DE TAXÍMETROS  
 MODELO: **SCENIC E-TECH ELECTRIC**  
 Tipo: **RCB**

Rev. 00  
 44/59

Una vez situado el módulo tarifario sobre el techo, encaminamos el cable por el vierteaguas derecho (en sentido conductor). Para fijar el cable desde el módulo hasta que lo introducimos por el vierteaguas, utilizamos unas grapas adhesivas para sujetar el cable en la chapa del techo.

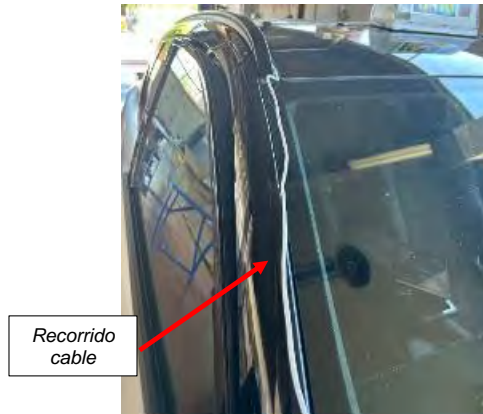

*Fig. 5.5.2.4. Detalle del recorrido por el vierteaguas y el marco del parabrisas*

El cable se introducirá por la junta de goma junto a la articulación del capó. Ahuecaremos un poco la junta que se encuentra en el final de la luna parabrisa para facilitar el paso del cable.

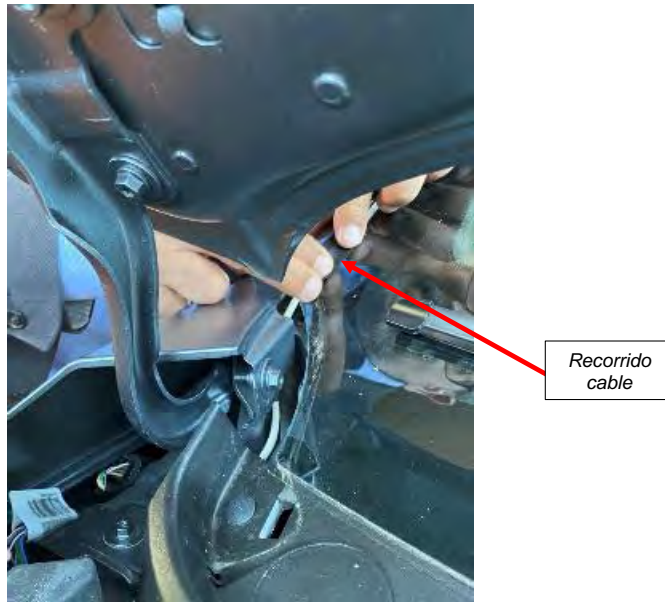

*Fig. 5.5.2.5. Paso al compartimento motor.*

Rev. 00 – Junio 2024



Doc. original signat per:  
 ANTONIO ALCAIDE GAVILA  
 09/07/2024

Document electrònic garantit amb signatura electrònica. Podeu verificar la seva integritat al web [csv.gencat.cat](http://csv.gencat.cat) fins al 09/07/2027

Original electrònic / Còpia electrònica autèntica

CODI SEGUR DE VERIFICACIÓ



02KVZOVDD9ZIS07XR0LZV57RYJQ9JUMJ

Data creació còpia:  
 09/07/2024 09:57:51

Pàgina 45 de 60



MEMORIA DESCRIPTIVA DE INSTALACIÓN DE TAXÍMETROS  
 MODELO: **SCENIC E-TECH ELECTRIC**  
 Tipo: **RCB**

Rev. 00  
 45/59



*Fig. 5.5.2.6. Vista delantera del vano motor.*

Guiamos el cable a través de la articulación del capo por el interior del guarnecido del montante parabrisas, por todo el largo de este mismo, hasta que llegamos a la zona de la batería, desde donde guiamos el cable hasta el pasamuros. Desde ahí llegaremos a la zona interior del habitáculo a la parte inferior de la guantera donde se ubica la caja de conexiones

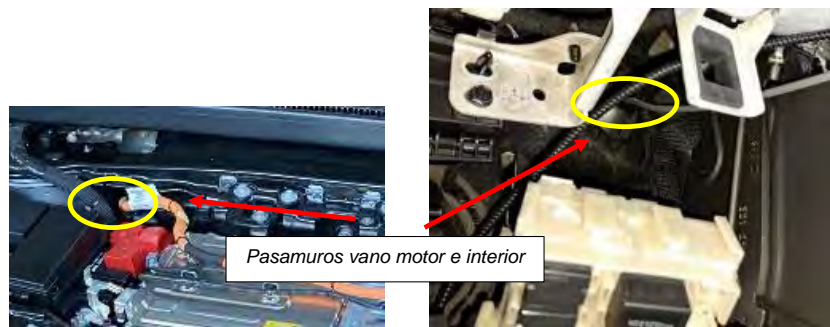

*Fig. 5.5.2.7. Vista vano motor e interior del pasamuros.*

Rev. 00 – Junio 2024



Doc. original signat per:  
 ANTONIO ALCAIDE GAVILA  
 09/07/2024

Document electrònic garantit amb signatura electrònica. Podeu verificar la seva integritat al web [csv.gencat.cat](http://csv.gencat.cat) fins al 09/07/2027

Original electrònic / Còpia electrònica autèntica

CODI SEGUR DE VERIFICACIÓ



02KVZOVD9ZIS07XR0LZV57RYJQ9JUMJ

Data creació còpia:  
 09/07/2024 09:57:51

Pàgina 46 de 60





MEMORIA DESCRIPTIVA DE INSTALACIÓN DE TAXÍMETROS  
MODELO: **SCENIC E-TECH ELECTRIC**  
Tipo: **RCB**

Rev. 00  
46/59



Al terminar la instalación se deberá precintar el módulo luminoso. Todos los precintos deben de cumplir los requisitos establecidos en el Anexo III del Real Decreto 244/2016, de 3 de junio, por el que se desarrolla la Ley 32/2014, de 22 de diciembre, de Metrología.

Rev. 00 – Junio 2024



Doc. original signat per:  
ANTONIO ALCAIDE GAVILA  
09/07/2024

Document electrònic garantit amb signatura electrònica. Podeu verificar la seva integritat al web [csv.gencat.cat](http://csv.gencat.cat) fins al 09/07/2027

Original electrònic / Còpia electrònica autèntica

CODI SEGUR DE VERIFICACIÓ



02KVZOVD9ZIS07XR0LZV57RYJQ9JUMJ

Data creació còpia:  
09/07/2024 09:57:51

Pàgina 47 de 60

	MEMORIA DESCRIPTIVA DE INSTALACIÓN DE TAXÍMETROS MODELO: <b>SCENIC E-TECH ELECTRIC</b> Tipo: <b>RCB</b>	Rev. 00 47/59
-----------------------------------------------------------------------------------	---------------------------------------------------------------------------------------------------------------	------------------

**6. EMPLAZAMIENTO DE ACCESORIOS**

**6.1 MÓDULO DE EMERGENCIAS**

El módulo de emergencias cuando sea requerido por la normativa para el servicio de taxi irá situado en el interior de la guantera del pasajero, o podrá reemplazar la caja de conexiones en su caso.

Para la conexión del módulo se tomará la misma alimentación para taxímetro proporcionada por el concesionario.

Se encaminarán las conexiones a través de la parte trasera del módulo central, bajo el salpicadero, hasta la parte trasera de la guantera donde se conectará el módulo 112.



*Módulo de emergencias con caja adaptadora de señal integrada, situado bajo el salpicadero.*

**Fig. 6.2.1.** Ubicación prevista para el módulo de emergencias.

En caso de ubicarse dentro de la guantera, será necesario el desmontaje del guarnecido del módulo central y la guantera, instrucciones adjuntas a este documento.

Rev. 00 – Junio 2024



Doc. original signat per:  
ANTONIO ALCAIDE GAVILA  
09/07/2024

Document electrònic garantit amb signatura electrònica. Podeu verificar la seva integritat al web [csv.gencat.cat](http://csv.gencat.cat) fins al 09/07/2027

Original electrònic / Còpia electrònica autèntica

CODI SEGUR DE VERIFICACIÓ



02KVZOVD9ZIS07XR0LZV57RYJQ9JUMJ

Data creació còpia:  
09/07/2024 09:57:51

Pàgina 48 de 60



MEMORIA DESCRIPTIVA DE INSTALCIÓN DE TAXÍMETROS  
 MODELO: **SCENIC E-TECH ELECTRIC**  
 Tipo: **RCB**

Rev. 00  
 48/59

**6.2 EMISORA DE RADIO.**

En su caso, la emisora de radio se ubicará en la parte derecha de la consola central, pegada al lateral.  
 A demanda del titular de la licencia, la emisora podrá ir situada en otro lugar a petición del cliente.

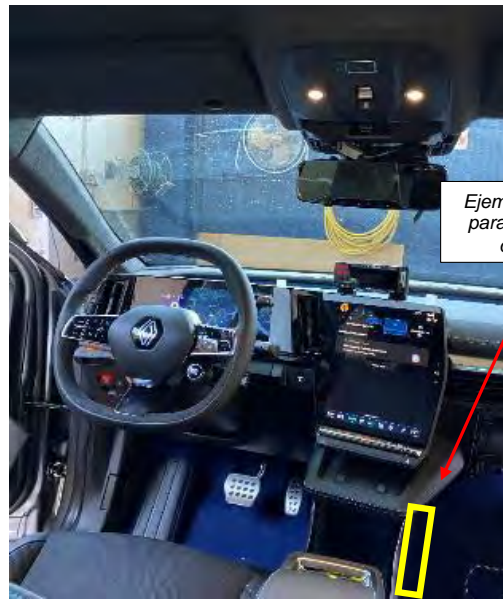

*Ejemplo previsto  
 para la emisora  
 de radio*

**Fig. 6.2.2.** Posible ubicación de la emisora de radio.

Rev. 00 – Junio 2024



Doc. original signat per:  
 ANTONIO ALCAIDE GAVILA  
 09/07/2024

Document electrònic garantit amb signatura electrònica. Podeu verificar la seva integritat al  
 web [csv.gencat.cat](http://csv.gencat.cat) fins al 09/07/2027

Original electrònic / Còpia electrònica autèntica

CODI SEGUR DE VERIFICACIÓ



02KVZOVD9ZIS07XR0LZV57RYJQ9JUMJ

Data creació còpia:  
 09/07/2024 09:57:51



Pàgina 49 de 60



	MEMORIA DESCRIPTIVA DE INSTALACIÓN DE TAXÍMETROS MODELO: <b>SCENIC E-TECH ELECTRIC</b> Tipo: <b>RCB</b>	Rev. 00 50/59
-----------------------------------------------------------------------------------	---------------------------------------------------------------------------------------------------------------	------------------

7/5/24, 8:18 New Dialogys  
**GRUPE RENAULT - New Dialogys** MENU

 **ILUMINADOR INTERIOR: EXTRACCIÓN - REPOSICIÓN**

 **Atención, una o más advertencias se indican en este método** 

Útil específico obligatorio

Juego de palancas de desajuste.

Car: 1363

Material

Útil de diagnóstico

**INTRODUCTION**

 **IMPORTANTE**

Antes de realizar cualquier operación en un ventilador, siempre se deben seguir las consignas de seguridad (consultar, video o precauciones para la reparación).

**1 - EXTRACCIÓN**

**1.1 - PREPARACIÓN ANTES DE LA EXTRACCIÓN**

- Bloquear el calculador del habitáculo siguiendo el procedimiento de reparación anterior con el **Útil de diagnóstico** (consultar, útil de diagnóstico - utilización).

**1.2 - EXTRACCIÓN DE LA PIEZA ESTUDIADA**



RPR-002024582-01-000419882

- Extraer la tapa (1) en (a) con el (Car:1363)

<https://newdialogys.renault.com/#/newdialogys/document/MR/RPR-002026170/plata/0/ref/0>

1/2

Rev. 00 – Junio 2024



Doc. original signat per:  
ANTONIO ALCAIDE GAVILA  
09/07/2024

Document electrònic garantit amb signatura electrònica. Podeu verificar la seva integritat al web [csv.gencat.cat](http://csv.gencat.cat) fins al 09/07/2027

Original electrònic / Còpia electrònica autèntica

CODI SEGUR DE VERIFICACIÓ



02KVZOVD9ZIS07XR0LZV57RYJQ9JUMJ

Data creació còpia:  
09/07/2024 09:57:51

Pàgina 51 de 60





MEMORIA DESCRIPTIVA DE INSTALACIÓN DE TAXÍMETROS  
 MODELO: **SCENIC E-TECH ELECTRIC**  
 Tipo: **RCB**

Rev. 00  
 51/59

7/8/24, 8:18

New Dialogys

← Atrás

**ILUMINADOR INTERIOR: EXTRACCIÓN - REPOSICIÓN**



RPR-002024982-02-000419884

- Soltar el plafonier (2) con el (Car.1363) a continuación, extraerlo de su alojamiento.

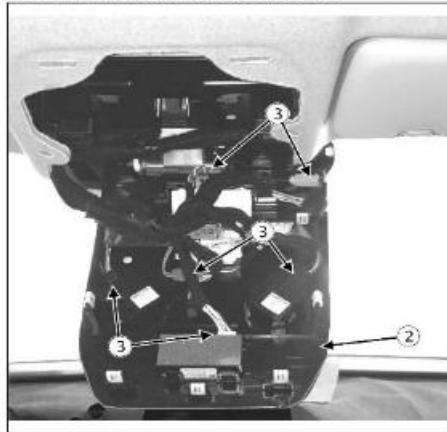

RPR-002024982-03-000419886

- Desenchufar los conectores del plafonier (3).
- Extraer el plafonier (2).

**2 - REPOSICIÓN**

- La reposición se efectúa en orden inverso a la extracción.
- Desbloquear el calculador del habitáculo aplicando el procedimiento de reparación posterior con el **Útil de diagnóstico** (consultar, útil de diagnóstico : utilización).
- Poner el contacto.
- Verificar la ausencia de fallo en el cuadro de instrumentos.

Versión : A.2

[https://www.renault.com/newdialogys/Utilisation\\_NewDialogys\\_Oct\\_2023.html](https://www.renault.com/newdialogys/Utilisation_NewDialogys_Oct_2023.html) | [Permitir cookies \(https://cdn.aadna.renault.com/html/Documents/Cookie\\_Policy\\_es\\_NewDialogys\\_Oct\\_2023.html\)](https://cdn.aadna.renault.com/html/Documents/Cookie_Policy_es_NewDialogys_Oct_2023.html) | V.181.3

<https://newdialogys.renault.com/#/newdialogys/document/MR/RPR-002028170/plate/0/ref/0>

2/2

Rev. 00 – Junio 2024



Doc. original signat per:  
 ANTONIO ALCAIDE GAVILA  
 09/07/2024

Document electrònic garantit amb signatura electrònica. Podeu verificar la seva integritat al [web csv.gencat.cat](http://web.csv.gencat.cat) fins al 09/07/2027

Original electrònic / Còpia electrònica autèntica

CODI SEGUR DE VERIFICACIÓ



02KVZOVDD9ZIS07XR0LZV57RYJQ9JUMJ

Data creació còpia:  
 09/07/2024 09:57:51

Pàgina 52 de 60

	MEMORIA DESCRIPTIVA DE INSTALACIÓN DE TAXÍMETROS MODELO: <b>SCENIC E-TECH ELECTRIC</b> Tipo: <b>RCB</b>	Rev. 00 52/59
-----------------------------------------------------------------------------------	---------------------------------------------------------------------------------------------------------------	------------------

**INSTRUCCIONES DE DESMONTAJE GUANTERA**

7/5/24, 8:16 New Dialogys

**GROUPE RENAULT - New Dialogys** MENU

← Atrás **GUANTERA: EXTRACCIÓN - REPOSICIÓN**

 **Atención, una o más advertencias se indican en este método** 

**Apriete al par**

Lomillos 5 2Nm

**Util específico obligatorio**

Juego de palancas de desajuste: Car. 1363

**INTRODUCTION**

 **IMPORTANTE**

Para evitar cualquier riesgo de dañar los sistemas, siga las instrucciones de seguridad y limpieza, y las recomendaciones de operación antes de efectuar la reparación.  
(consultar, vehículo, precauciones para la reparación) 

 **ATENCIÓN**

Poner el vehículo en espera antes de comenzar la operación. Si el cuadro de instrumentos no funciona, o si se indica una avería en la cadena de tracción o en la batería de tracción, no continuar con la operación.  
Poner el vehículo en espera antes de comenzar la operación:

- Si el cuadro de instrumentos no funciona, o si se indica una avería en la cadena de tracción o en la batería de tracción, no continuar con la tarea y pedir a un empleado cualificado y autorizado para trabajar en una red de alta tensión que efectúe un diagnóstico.
- Apagar todos los consumidores eléctricos (luces, limpiaparabrisas, ventilador, aire acondicionado, etc.).
- Cortar el contacto.
- Abrir las puertas necesarias para que se realice el trabajo.
- Bloquear las cerraduras de las puertas con ayuda del juego de palancas de extracción de revestimientos Car. 1363.
- Esperar 5 minutos a que los calculadores entren en modo de espera y hasta que el cuadro de instrumentos y el LED de cierre centralizado de puertas se hayan apagado.

**1 - EXTRACCIÓN**

**1.1 - PREPARACIÓN PARA LA EXTRACCIÓN**



<https://newdialogys.renault.com/#/newdialogys/document/MR/RPR-001797054/pale/0/ref/0>

1/3

Rev. 00 – Junio 2024



Doc. original signat per:  
ANTONIO ALCAIDE GAVILA  
09/07/2024

Document electrònic garantit amb signatura electrònica. Podeu verificar la seva integritat al web [csv.gencat.cat](http://csv.gencat.cat) fins al 09/07/2027

Original electrònic / Còpia electrònica autèntica

CODI SEGUR DE VERIFICACIÓ



02KVZOVDD9ZIS07XR0LZV57RYJQ9JUMJ

Data creació còpia:  
09/07/2024 09:57:51

Pàgina 53 de 60



MEMORIA DESCRIPTIVA DE INSTALACIÓN DE TAXÍMETROS  
 MODELO: **SCENIC E-TECH ELECTRIC**  
 Tipo: **RCB**

Rev. 00  
 53/59

7/6/24, 8:16

New Dialogys

RPR-001797059-01-000349208

- Extraer el panel derecho del salpicadero (1) en el sentido que indica la flecha con el (Car.1363) .

← Atrás **GUANTERA: EXTRACCIÓN - REPOSICIÓN**



RPR-001797059-02-000349210

- Extraer el embellecedor lateral (2) en la dirección de la flecha con el (Car.1363) .

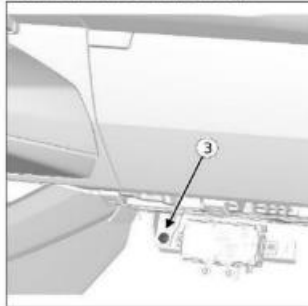

RPR-001797059-05-000357444

- Extraer el clip de sujeción (3) con el (Car.1363) .



RPR-001797059-06-000357434

- Quitar el insonorizante (4) con el (Car.1363) .

<https://newdialogys.renault.com/#!newdialogys/documentMR/RPR-001797054/plate/0/ref/0>

2/3

Rev. 00 – Junio 2024



Doc. original signat per:  
 ANTONIO ALCAIDE GAVILA  
 09/07/2024

Document electrònic garantit amb signatura electrònica. Podeu verificar la seva integritat al web [csv.gencat.cat](http://csv.gencat.cat) fins al 09/07/2027

Original electrònic / Còpia electrònica autèntica

CODI SEGUR DE VERIFICACIÓ



02KVZOVDD9ZIS07XR0LZV57RYJQ9JUMJ

Data creació còpia:  
 09/07/2024 09:57:51

Pàgina 54 de 60



MEMORIA DESCRIPTIVA DE INSTALACIÓN DE TAXÍMETROS  
 MODELO: **SCENIC E-TECH ELECTRIC**  
 Tipo: **RCB**

Rev. 00  
 54/59

7/6/24, 8:16

New Dialogys

← ← Atrás

**GUANTERA: EXTRACCIÓN - REPOSICIÓN**

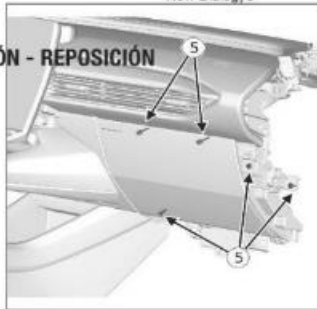

RPR-001797059-03-000385041  
 • Quitar los tornillos (5) .

**1.2 - EXTRACCIÓN**



RPR-001797059-07-000349218  
 • Extraer la guantera (6) en la dirección de la flecha con el (Car:1363) .

**2 - REPOSICIÓN**

- Proceder en el sentido inverso de la reposición.
- **Apretar al par tornillos (5) en 2 Nm .**

Version : H.3

temi\_Generales de Utilization\_NewDialogys\_Oct\_2023.html | Permitir cookies (https://cdm.sedfawa.renault.com/rs/Documents/Cookie\_Policy\_es\_NewDialogys\_Oct\_2023.html) | V.181.3

<https://newdialogys.renault.com/#/!newdialogys/documentMR/RPR-001797054/plata/0/ref/0>

3/3

Rev. 00 – Junio 2024



Doc.original signat per:  
 ANTONIO ALCAIDE GAVILA  
 09/07/2024

Document electrònic garantit amb signatura electrònica. Podeu verificar la seva integritat al web [csv.gencat.cat](http://csv.gencat.cat) fins al 09/07/2027

Original electrònic / Còpia electrònica autèntica

CODI SEGUR DE VERIFICACIÓ



02KVZOVD9ZIS07XR0LZV57RYJQ9JUMJ

Data creació còpia:  
 09/07/2024 09:57:51



Pàgina 55 de 60

	MEMORIA DESCRIPTIVA DE INSTALACIÓN DE TAXÍMETROS MODELO: <b>SCENIC E-TECH ELECTRIC</b> Tipo: <b>RCB</b>	Rev. 00 55/59
-----------------------------------------------------------------------------------	---------------------------------------------------------------------------------------------------------------	------------------

**INSTRUCCIONES DE DESMONTAJE SALPICADERO Y CONSOLA CENTRAL**

7/8/24, 8:10 New Dialogys  
**GROUPE RENAULT - New Dialogys** MENU

**CONJUNTO DEL SALPICADERO: EXTRACCIÓN - REPOSICIÓN**

 **Atención, una o más advertencias se indican en este método** 

	Apriete al par
tuercas del airbag del pasajero 10	8Nm
tuercas 9	2Nm
tuercas 8	2Nm
tuercas 7	2Nm
tuercas 7	2Nm



**Útil específico obligatorio**

Juego de palancas de desarmado. Car.1363

**INTRODUCTION**

Emplazamiento y características (pares de apriete, piezas que siempre deben sustituirse, etc.) (consultar, conjunto de salpicadero: despiece) 

 **IMPORTANTE**









Para evitar cualquier riesgo de dañar los sistemas, aplicar las instrucciones de seguridad y limpieza y las recomendaciones fundamentales antes de efectuar cualquier reparación:  
 (consultar, airbag y pretensores ; precauciones para la reparación)   
 (consultar, vehículo ; precauciones para la reparación) 

 **IMPORTANTE**

Para evitar su activación, no manipular los elementos protectores (airbags o pretensores) cerca de una fuente de calor o de una llama.

**1 - DESMONTAJE**

**1.1 - PREPARACIÓN PARA LA EXTRACCIÓN**

- Bloquear el calculador del airbag con el útil de diagnóstico;
- Cortar la tensión del circuito de alimentación de 12 V (consultar, Circuito de alimentación de 12 V: consignación - desconsignación) 
- Extraer:
  - las juntas de estanqueidad de las puertas delanteras (consultar, guarnecido lateral interior de la carrocería: despiece) 
  - los guarnecidos del montaje del parabrisas (consultar, guarnecido lateral interior de la carrocería: despiece) 
  - Los paneles laterales izquierdo y derecho del salpicadero (consultar, conjunto de salpicadero: despiece) 
  - Mover la consola central (unos centímetros) para separarla del salpicadero (consultar, conjunto de la consola central: extracción-reposición) 
- Extraer:
  - El guarnecido inferior del tablero de a bordo (consultar, guarnecido inferior del salpicadero: extracción-reposición) 
  - el airbag frontal del conductor (consultar, airbag frontal del conductor: extracción-reposición) 
  - el volante de dirección (consultar, volante de dirección: extracción-reposición) 
  - las corchetas bajo el volante (consultar, conjunto de salpicadero: despiece) 

<https://newdialogys.renault.com/#/newdialogys/document/R/RPR-C01820869/plate.01e1.0> 1/5

Rev. 00 – Junio 2024



Doc. original signat per:  
ANTONIO ALCAIDE GAVILA  
09/07/2024

Document electrònic garantit amb signatura electrònica. Podeu verificar la seva integritat al web [csv.gencat.cat](http://csv.gencat.cat) fins al 09/07/2027

Original electrònic / Còpia electrònica autèntica

CODI SEGUR DE VERIFICACIÓ



02KVZOVDD9ZIS07XR0LZV57RYJQ9JUMJ

Data creació còpia:  
09/07/2024 09:57:51

Pàgina 56 de 60





MEMORIA DESCRIPTIVA DE INSTALACIÓN DE TAXÍMETROS  
 MODELO: **SCENIC E-TECH ELECTRIC**  
 Tipo: **RCB**

Rev. 00  
56/59

7/6/24, 8:10

New Dialogys

- el conjunto de mandos bajo el volante (consultar, conjunto de mandos bajo el volante : extracción-reposición)
- el cuadro de instrumentos (consultar, conjunto de salpicadero: despiece)
- el cargador de inducción de dispositivo móvil (consultar, cargador inductivo de dispositivo móvil: extracción - reposición)
- la guantera (consultar, guantera: extracción - reposición)
- los altavoces "tweeter" en el salpicadero (consultar, conjunto de salpicadero: despiece)

**CONJUNTO DEL SALPICADERO: EXTRACCIÓN - REPOSICIÓN**

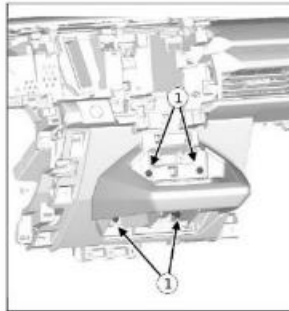

RPR-001820874-05-000362002

- Quitar los tornillos (1).

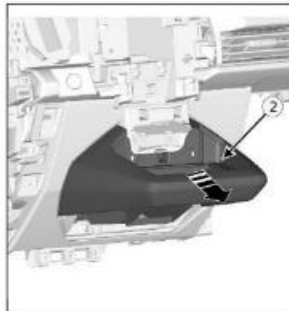

RPR-001820874-06-000362000

- Extraer la consola de la pantalla multimedia (2) en el sentido de la flecha con el útil (Car.1363).

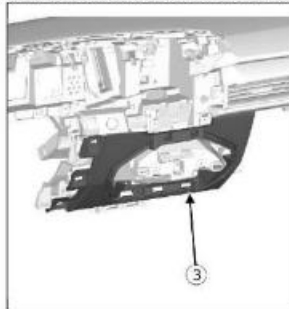

RPR-001820874-07-000362015

- Extraiga el guardacielos inferior del salpicadero (3) con ayuda del (Car.1363).

<https://newdialogys.renault.com/#/newdialogys/document/MR/RPR-001820869/plate/0/ref/0>

2/5

Rev. 00 – Junio 2024



Doc. original signat per:  
ANTONIO ALCAIDE GAVILA  
09/07/2024

Document electrònic garantit amb signatura electrònica. Podeu verificar la seva integritat al [web csv.gencat.cat](http://web.csv.gencat.cat) fins al 09/07/2027

Original electrònic / Còpia electrònica autèntica

CODI SEGUR DE VERIFICACIÓ



02KVZOVDD9ZIS07XR0LZV57RYJQ9JUMJ

Data creació còpia:  
09/07/2024 09:57:51

Pàgina 57 de 60



MEMORIA DESCRIPTIVA DE INSTALACIÓN DE TAXÍMETROS  
 MODELO: **SCENIC E-TECH ELECTRIC**  
 Tipo: **RCB**

Rev. 00  
 57/59

7/6/24, 8:10

New Dialogys



**CONJUNTO DEL SALPICADERO: EXTRACCIÓN - REPOSICIÓN**



RPR-001820874-08-000362021

- Extraer el guarnecido del botón de arranque/montaje (4) con ayuda del (Car.1363).

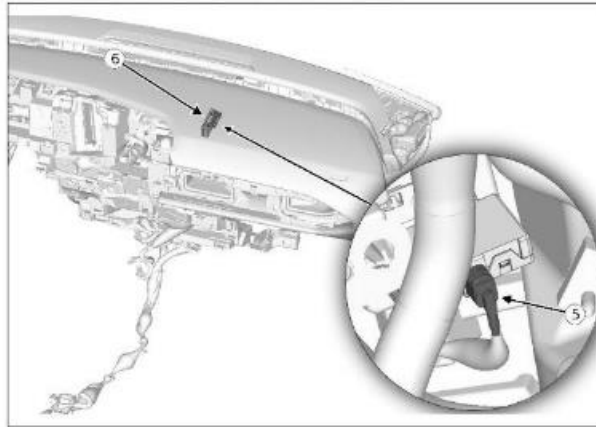

RPR-001820874-09-000362103

- Desenchufar el (E) conector (5) de la antena del teléfono.

**1.2 - EXTRACCIÓN**

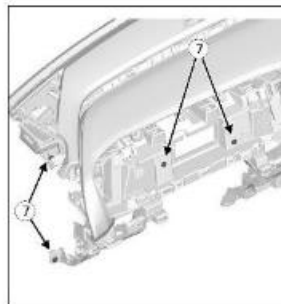

RPR-001820874-03-000349350

- Quitar los tornillos (7).

<https://newdialogys.renault.com/#/newdialogys/document/M/R/RPR-001820869/plata.0/ref/0>

3/5

Rev. 00 – Junio 2024



Doc. original signat per:  
 ANTONIO ALCAIDE GAVILA  
 09/07/2024

Document electrònic garantit amb signatura electrònica. Podeu verificar la seva integritat al web [csv.gencat.cat](http://csv.gencat.cat) fins al 09/07/2027

Original electrònic / Còpia electrònica autèntica

CODI SEGUR DE VERIFICACIÓ



02KVZOVD9ZIS07XR0LZV57RYJQ9JUMJ

Data creació còpia:  
 09/07/2024 09:57:51

Pàgina 58 de 60



MEMORIA DESCRIPTIVA DE INSTALACIÓN DE TAXÍMETROS  
 MODELO: **SCENIC E-TECH ELECTRIC**  
 Tipo: **RCB**

Rev. 00  
 58/59

7/8/24 8:10

New Dialogys

← Atrás

**CONJUNTO DEL SALPICADERO: EXTRACCIÓN - REPOSICIÓN**



RPR-001820874-01-000349352  
 • Quitar los tornillos (8).



RPR-001820874-02-000349354  
 • Quitar el tornillo (9).



RPR-001820874-04-000349376  
 • Extraer los tornillos del airbag del pasajero (10).  
 • Desconectar el airbag del pasajero.  
 • Soltar los diversos cableados del tablero de a bordo.  
 • Extraer salpicadero, (esta intervención requiere dos operarios).

**2 - REPOSICIÓN**

**⚠ ATENCIÓN**

Para asegurar una operación correcta:  
 no pellucar el cable de antena,  
 no doblar el cable de antena.

<https://newdialogys.renault.com/#/newdialogys/document/MR/RPR-001820894-plate/W/et/c>

4/5

Rev. 00 – Junio 2024



Doc. original signat per:  
 ANTONIO ALCAIDE GAVILA  
 09/07/2024

Document electrònic garantit amb signatura electrònica. Podeu verificar la seva integritat al web [csv.gencat.cat](http://csv.gencat.cat) fins al 09/07/2027

Original electrònic / Còpia electrònica autèntica

CODI SEGUR DE VERIFICACIÓ



02KVZOVDD9ZIS07XR0LZV57RYJQ9JUMJ

Data creació còpia:  
 09/07/2024 09:57:51

Pàgina 59 de 60

	MEMORIA DESCRIPTIVA DE INSTALACIÓN DE TAXÍMETROS MODELO: <b>SCENIC E-TECH ELECTRIC</b> Tipo: <b>RCB</b>	Rev. 00 59/59
-----------------------------------------------------------------------------------	---------------------------------------------------------------------------------------------------------------	------------------

7/8/24, 8:10 New Diagnostics

no forzar el cable de antena al volver a colocarlo.

**CONJUNTO DEL SALPICADERO: EXTRACCIÓN - REPOSICIÓN**

- Proceder en el sentido inverso de la reposición.
- Apretar al par tornillos del airbag del pasajero (10) en 8 Nm.
- Apretar al par tornillo (8) en 2 Nm.
- Apretar al par tornillos (8) en 2 Nm.
- Apretar al par tornillos (2) en 2 Nm.
- Apretar al par tornillos (1) en 2 Nm.

**3 - ETAPA FINAL**

- Reactivar la tensión del circuito de alimentación de 12 V (consultar: Circuito de alimentación de 12 V, consignación + desconsignación) 
- Comprobar el correcto funcionamiento de las diferentes funciones.
- Desbloquear el calculador del airbag con el OBD II diagnóstico.

https://newdiagnostics.renault.com/#/newdiagnostics/document/MR/PPR-001920889/plata/0Ves?0 5/5

Rev. 00 – Junio 2024



Doc. original signat per:  
ANTONIO ALCAIDE GAVILA  
09/07/2024

Document electrònic garantit amb signatura electrònica. Podeu verificar la seva integritat al web [csv.gencat.cat](http://csv.gencat.cat) fins al 09/07/2027

Original electrònic / Còpia electrònica autèntica

CODI SEGUR DE VERIFICACIÓ



02KVZOVDD9ZIS07XR0LZV57RYJQ9JUMJ

Data creació còpia:  
09/07/2024 09:57:51

Pàgina 60 de 60